

南華大學企業管理學系管理科學碩士班碩士論文

A THESIS FOR THE DEGREE MASTER OF BUSINESS ADMINISTRATION
MASTER PROGRAM IN MANAGEMENT SCIENCES
DEPARTMENT OF BUSINESS ADMINISTRATION
NANHUA UNIVERSITY

在職進修、專業能力與創業績效之研究—以美甲業為例

A STUDY ON THE RELATIONSHIPS AMONG IN-SERVICE EDUCATION,
PROFESSIONAL COMPETENCE AND ENTREPRENEURIAL PERFORMANCE -
BEAUTY NAIL AS AN EXAMPLE

指導教授：袁淑芳博士

ADVISOR: SHU-FANG YUAN Ph.D.

研究生：阮麗美

GRADUATE STUDENT: LI-MEI JUAN

中 華 民 國 1 0 6 年 6 月

南 華 大 學

企業管理學系管理科學碩士班

碩 士 學 位 論 文

在職進修、專業能力與創業績效之研究—以美甲業為例

研究生：阮麗美

經考試合格特此證明

口試委員：褚麗娟

孫育伯

袁瑞芳

指導教授：袁瑞芳

系主任：褚麗娟

口試日期：中華民國 106 年 6 月 26 日

準碩士推薦函

本校企業管理學系管理科學碩士班研究生阮麗美君在本系修業1年，已經完成本系碩士班規定之修業課程及論文研究之訓練。

1、在修業課程方面：阮麗美君已修滿36學分，其中必修科目：

、研究方法、管理科學、等科目，成績及格(請查閱碩士班歷年成績)。

2、在論文研究方面：阮麗美君在學期間已完成下列論文：

(1)碩士論文：在職進修、專業能力與創業績效之研究-以美

甲業為例

(2)學術期刊：

本人認為阮麗美君已完成南華大學企業管理學系管理科學碩士班之碩士養成教育，符合訓練水準，並具備本校碩士學位考試之申請資格，特向碩士資格審查小組推薦其初稿，名稱：在職進修、專業能力與創業績效之研究-以美甲業為例，以參加碩士論文口試。

指導教授：李金玲 簽章

中華民國 106 年 6 月 2 日

誌謝

當少數幾位知心好朋友打聽到我確實以高齡之年、重返校園攻讀碩士學位時，她們充滿訝異、難以置信的誇張表情，總讓我印象深刻也啼笑皆非；俗語說：「活到老，學到老」，我才接近不惑之年，上學有那麼奇怪嗎？

朋友們總笑著說：「妳老公事業那麼成功，兒子又已經成家立業，都要享清福的人了，真搞不懂妳耶！」；有些人則說：「妳是不服老啊？」。其實，學歷對我意義不大，重要的是我想多學一些知識。

近兩年的光景，從師長及同學身上，我獲得無數的、珍貴的學識及經驗，雖然學校距離稍遠，還好同學經常當我的司機，減輕我許多的勞累，心裡很安慰也感激她們。

由於年事已高、記憶力退化許多，求學過程中，師長們都不辭辛勞、極為體諒的再三叮嚀，才能夠跟上進度，各位師長們的諄諄教誨讓我永銘心田。尤其是指導教授---袁淑芳老師，在我完成畢業論文的過程中，更是倍嚐辛苦、居功厥偉。

大出意料的是，我的健康在求學的第二年出了狀況，開刀、住院、回診、靜養，標靶藥物的治療，耗費我無數的寶貴時間，身體對標靶的反應，有時候連吃飯都懶，幾乎難以完成學業，如今，天幸能順利畢業，真是感謝上天對我的眷顧，謝謝師長、謝謝同學、學長們，更謝謝一路照顧和支持的家人！我感恩在心！

阮麗美 謹誌

2017/7/10

南華大學企業管理學系管理科學碩士班

105 學年度第 2 學期碩士論文摘要

論文題目：在職進修、專業能力與創業績效關係之研究—以美甲業為例

研究生：阮麗美

指導教授：袁淑芳博士

論文摘要內容：

台灣的美甲市場，專業美甲師幾乎是最熱門的職缺，女性對美的要求連最細微之處也不放過，形成市場大量需求，因而本研究欲探討美甲技術學習者及專業技術人員之在職進修、專業能力與創業績效關係之研究。本研究以美甲課程學生與美甲業專業技術人員為研究對象，並採用非隨機的便利抽樣法的方式進行問卷調查，共發出 300 份，回收 258 份，扣除無效問卷 26 份，有效問卷為 232 份，有效問卷回收率 89.9%。

本研究所得結論如下：

1. 在職進修對專業能力與創業績效有顯著正向之影響。
2. 專業能力對創業績效有顯著正向之影響。
3. 專業能力在在職進修與創業績效具有部分中介效果。

關鍵詞：美甲業、在職進修、專業能力、創業績效

Title of Thesis : A Study on the Relationships Among In-Service Education,
Professional Competence and Entrepreneurial Performance -
Beauty Nail as an Example

Department : Master Program in Management Sciences, Department of
Business Administration, Nanhua University

Graduate Date : June 2017

Degree Conferred : M.B.A.

Name of Student : Li-Mei, Juan

Advisor : Shu-Fang, Yuan Ph.D.

Abstract

Professional Nail Division is mostly the hottest job in Taiwan's nail market in which women who want to get jobs have to pass the most subtleties requirements due to the large demand of the market. Thus, this study aims to explore the relationship among self-efficacy, professional competence and entrepreneurial performance of technology learners and professional or technical personnel in Taiwan's nail market. Additionally, nail care learners and professional nail makers were chosen as sample for this study. Random sampling method was facilitated and in order to test the hypothesis, data were collected through survey, with a total of 300 questionnaires distributed. 258 questionnaires are received, in which 26 questionnaires are invalid such that 232 questionnaires are valid, and the effective response rate is 89.9%.

The resulting conclusions of this study are listed as follows:

1. Self-efficacy has a significant positive impact on professional competence and entrepreneurial performance.
2. Professional competence has a significant positive impact on entrepreneurial performance.
3. Professional competence preserves partial mediation effect between self-efficacy and entrepreneurial performance.

**Keywords: Beauty Nail, In-Service Education, Professional Competence,
Entrepreneurial Performance**

目錄

中文摘要	i
英文摘要	ii
目錄	iii
表目錄	v
圖目錄	vi
第一章 緒論	1
1.1 研究背景及動機	1
1.2 研究目的	3
1.3 研究流程	3
第二章 文獻探討	5
2.1 在職進修	5
2.2 專業能力	11
2.3 創業績效	15
2.4 各構面間之關係	20
第三章 研究方法	22
3.1 研究架構	22
3.2 研究假設	23
3.3 研究變數之操作型定義	23
3.4 問卷設計與抽樣方法	25
3.5 資料分析方法	27
第四章 資料分析與討論	29
4.1 因素與信度分析	29
4.2 人口統計分析	35

4.3 獨立樣本 T 檢定與單因子變異數分析	40
4.4 相關分析	45
4.5 迴歸分析	46
第五章 結論與建議.....	48
5.1 研究結論與管理意涵.....	48
5.2 後續研究建議.....	49
參考文獻.....	51
一、中文部份	51
二、英文部份	55
附件一、研究問卷.....	57



表目錄

表 2.1 在職進修相關理論與定義彙整表.....	6
表 2.2 在職進修相關實證研究.....	9
表 2.3 專業能力定義彙整表.....	12
表 2.4 專業能力相關實證研究彙整表.....	14
表 2.5 創業定義彙整表.....	16
表 2.6 創業績效定義彙整表.....	18
表 3.1 研究變數之操作型定義彙整表.....	23
表 3.2 預試信度表.....	26
表 3.3 預試因素表.....	26
表 4.1 因素分析結果彙整表.....	30
表 4.2 在職進修之因素分析表.....	31
表 4.3 專業能力之因素分析表.....	32
表 4.4 創業績效之因素分析表.....	34
表 4.5 信度分析之結果.....	35
表 4.6 人口變項敘述性統計彙整表.....	37
表 4.7 各構面獨立樣本 T 檢定表(性別).....	41
表 4.8 各構面獨立樣本 T 檢定表(婚姻狀況).....	41
表 4.9 在職進修單因子變異數分析表.....	43
表 4.10 專業能力單因子變異數分析表.....	44
表 4.11 創業績效單因子變異數分析表.....	45
表 4.12 各構面相關分析.....	46
表 4.13 迴歸分析結果彙整表.....	47
表 5.1 研究假設與分析結果彙整表.....	48

圖目錄

圖 1.1 研究流程圖	4
圖 3.1 研究架構圖	22
圖 4.1 性別分析圓餅圖	38
圖 4.2 年齡分析圓餅圖	38
圖 4.3 月淨收入分析圓餅圖	39
圖 4.4 婚姻狀況分析圓餅圖	39
圖 4.5 教育程度分析圓餅圖	40



第一章 緒論

本研究以美甲業工作者之在職進修、專業能力與其創業績效之關係，來探討美甲業市場創業者創業績效之因素分析。本章共分為三節，第一節說明研究變項理論發展，與研究背景來引發研究動機；第二節提出本研究之目的；第三節建立本研究之研究流程與步驟。藉由此章節的引導，初步的介紹本研究之思考觀點及研究大綱。

1.1 研究背景及動機

其實人類對指甲的修飾已有千年以上的歷史了，在西元前 6000~3500 年：古埃及人以指甲花將指甲染成金色，並且已經用散沫花榨出的紅色汁液染指甲、手掌和腳底還用昆蟲分泌液中提煉的古銅色油做指甲染料。此外，在埃及豔后的墓中，發現一個化裝盒中記載著，塗上“處女指甲油”以通往西方極樂世界之用。早期美甲僅限於高貴階層的裝飾，甚至古埃及有嚴格限制，國王和王后才染深紅，平民只能染淡色。據此判斷指甲與手足的保養、裝飾，自古以來，不論中外都是社會地位的象徵。不管任何年代裡，只要是擁有一雙修長、華麗的指甲的人非富即貴；多半屬於上流社會階層，表示不必從事體力勞動。到二十世紀以來以至於今日，美甲早已不再是達官顯要的貴族所獨有。且傳統而少變化的簡易指甲保養，也已經不再滿足人們求新求變的需求。因時代與潮流，現代藝術美甲的風氣已經由歐美傳到了亞洲地區；而指甲彩繪與各種藝術指甲則是綜合美術與設計的一門藝術女人的第二張臉，指甲是手部最精彩的部分，性感鮮豔與修長的指甲，容易對人形成性感的聯想；纖纖玉指，亦是現代評價美女的另一種隱性標準。它已經悄悄地進入了我們的生活，是一種態度、一種禮貌、也

將會是一種生活習慣。

指甲彩繪人員的工作內容不只是在指甲上彩繪，還包括保養層面，而且現在許多彩妝設計、新娘造型，還有愈來愈多的網拍一族，在上鏡頭前，都已經將手足妝扮列為重點事項。甚至即使除去藝術角度，很多人基於禮儀（進出高級場合、與客戶見面接洽）、矯正指甲（指甲內捲、指甲隆起）等理由，也都會尋求指甲彩繪人員的協助。指甲彩繪人員的基本技能大致包含：對指甲小面積的熟悉度、除繭護理、基本構圖、簡易配色、色彩應用等初級美學，其他就靠指甲彩繪人員的創意和設計直覺。不同於彩妝師要針對不同的臉型和髮型做搭配，指甲彩繪人員即使為不同的客人做一樣的設計也不太可能發生衝突，只要不是太突兀的搭配，一般都能被顧客所接受。

分析台灣的美甲市場，人們對美的要求愈見多元且細緻，甚至連最細微之處-指甲亦成為美麗追求者注意的一部份，故形成市場大量需求，專業美甲師幾乎是最熱門的職缺；另一方面，這個職業也是個人藝術和美感發揮的極致，年輕人的未來目標，雖然社會上仍有部份的聲音對美甲事業產生質疑：「臺灣會在指甲上面做文章的女性比例實在不高，更別說工作、做家事時難免會傷到指甲，幾千元的花費往往就這樣報銷了，這個行業真的足夠的客源嗎？」，而不敢踏進這個職業。然而現在，這股美化手足的流行風，女性的心中，指甲彩繪人員這個職務，開始成為求職刊登和點閱排行榜上的當紅炸子雞。目前在台灣市場，美甲師普遍成立個人工作室，提供美甲的專業的服務，然而由於該產業的技巧、流行與日俱進，因此在職進修與專業能力在此行業具有其必要性，同時個人工作室如雨春筍般成立，同業競爭力不亞於傳統美容美髮業，故本文主要目的在探討美甲創業者之創業績效之因素分析，並納入在職進修與專業能力做為解釋績效

之因素。歸納以上，本研究希望透過實證分析來探討美甲業在職進修與專業能力對創業績效的相關研究及影響。

1.2 研究目的

根據上述研究背景及動機的探討後，本研究旨在探討美甲業市場之專業技術工作人員其在職進修構面是否會影響其在美甲業專業能力的提升，並使其在美甲等相關行業創業時，是否能夠促使創業績效有所上升。因此本研究對在職進修、專業能力與創業績效之影響關係進行分析，並歸納出以下幾點研究目的來追尋問題點的解決之道：

1. 探討職進修對於專業能力與創業績效有無顯著之影響。
2. 探討專業能力對於創業績效有無顯著之影響。
3. 探討專業能力在職進修與創業績效之間有無顯著之中介效果。
4. 根據本研究結果給美甲業從業人員提供創業績效之建議。

1.3 研究流程

依據研究背景與動機的論述後，以確立研究主題及目的，接著進行資料蒐集與文獻探討，進而提出研究架構，並設計本研究的衡量問卷，並藉由問卷所蒐集之樣本進行分析與討論，最後提出本研究的結論與建議，如下圖 1.1 所示。



圖 1.1 研究流程圖

資料來源：本研究整理

第二章 文獻探討

經由研究動機與研究目的之確立，本章針對研究變項做文獻蒐集與整理之動作，透過相關文獻的回顧，將有助於後續研究與實證之用途。本章共分四節，一至三節分別是對在職進修、專業能力與創業績效文獻進行探討與說明；第四節說明各構面間的關聯性。

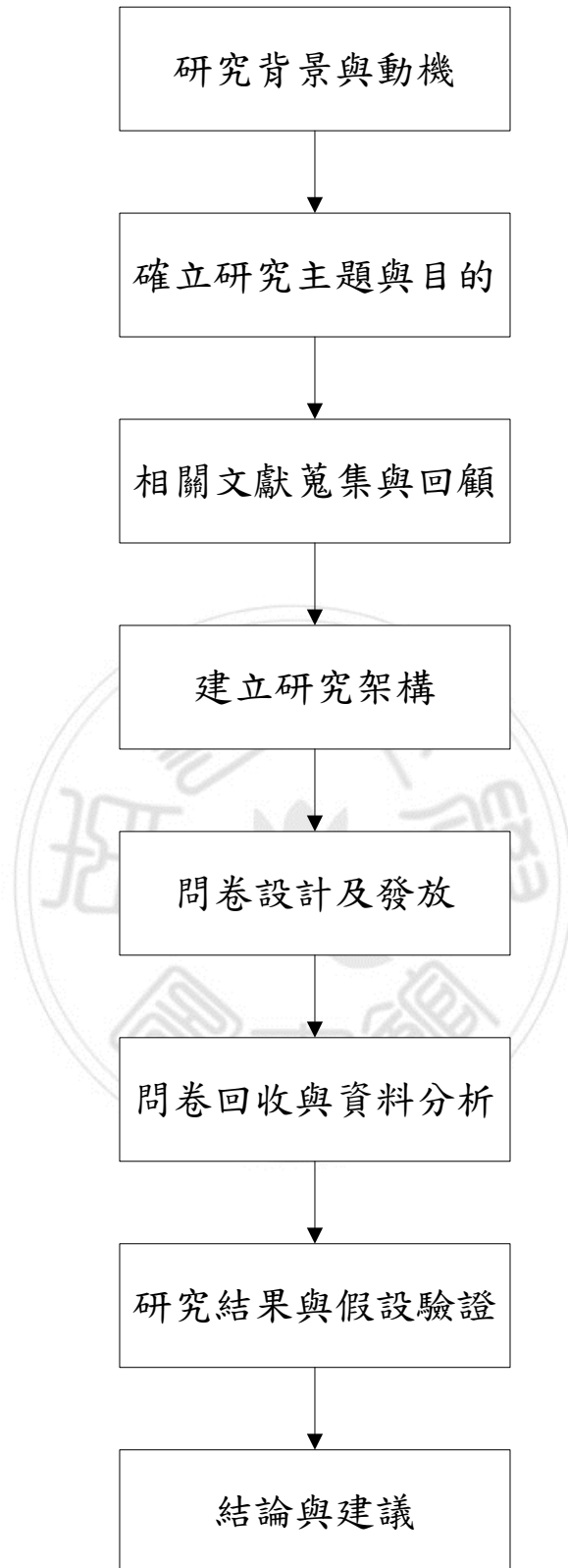
2.1 在職進修

White (1959)最早提出效能的概念，他反對動機理論中以基本動物本能作為行為之原因，因而提出效能這麼名詞，認為效能是行為動機之觀點，且認為一個人有行動的動機，乃是因為他覺得有能力影響及改變環境，藉由重複行動熟練新技能來獲得信心，並認為自己能夠有能力可以成功與環境進行互動。在職進修理論是由 Bandura (1977)在其社會學習理論中所提出，它是關於自我現象的研究，是用來探討及瞭解個體對於自身能力的知覺或信念最重要的理論。Bandura (1977)對在職進修的評估區分成三個不同的向度，分別為強度、說服力以及延伸性，此三個向度說明分別如下：

1. 強度：在職進修的強度是指個人認為自己所能達成的任務其困難的等級。
2. 說服力：在職進修的說服力是指能夠被判斷力說服的程度。
3. 延伸性：在職進修的延伸性是指在職進修延伸至特定情況的範圍，將效能運用在不同的情況中。

Kear (2000)在在職進修概念分析中提出在職進修三項主要特徵，分別為：自我概念、控制及認知過程，各特徵分述如下：自我概念泛指個人對自己所認為的感覺與想法，在職進修是反映個人效能的信念，因此在職進

修是一項個人特質中所代表自我能力的一種信念、自尊及自我心像等組成；控制是指在職進修著重在對自我執行行為能力的信念；認知過程在說明人類行為是否受認知影響或相互影響是很難區分，自我概念的本能會有行動的動機，但認知過程則是行動的調解因素。黃富順(民 74)在探討成人的學習動機時，將在職進修之定義即為：教師為因應時代與環境變遷，主動求取新知以滿足教學的需求，及促進教育專業知能成長與培養教育專業態度，而參與學校或機構所辦理的一種有計畫、有系統、有目標導向的教學研習活動(胡惟喻、陳依婷、劉素真，民 105)。蔣立琦、郭雅雯、林綽娟(民 93)將在職進修定義為自己覺得有能力可以成功地與環境互動，且具達成某特定成果之行動信心與執行行為即達成預期行為之表現能力。葉柄煙(民 104)將在職進修定義為學習者在從事某項工作時所應具備之能力極可能達到的主觀性評估，並認為在職進修將可有效預測未來之行為，而透過改變在職進修將能夠達成行為改變的方法，本研究將在職進修相關理論與定義彙整如表 2.1 所示。

表 2.1 在職進修相關理論與定義彙整表

學者	理論與定義
White (1959)	最早提出效能的概念，他反對動機理論中以基本動物本能作為行為之原因，因而提出效能這麼名詞，認為效能是行為動機之觀點，且認為一個人有行動的動機，乃是因為他覺得有能力影響及改變環境，藉由重複行動熟練新技能來獲得信心，並認為自己能夠有能力可以成功與環境進行互動。

表 2.1 在職進修相關理論與定義彙整表(續)

學者	理論與定義
Bandura (1977)	<p>在職進修理論是由在其社會學習理論中所提出，它是關於自我現象的研究，是用來探討及瞭解個體對於自身能力的知覺或信念最重要的理論。對在職進修的評估區分成三個不同的向度，分別為強度、說服力以及延伸性。</p>
Kear (2000)	<p>在在職進修概念分析中提出在職進修三項主要特徵，分別為自我概念、控制及認知過程，各特徵分述如下：</p> <ol style="list-style-type: none"> 1. 自我概念泛指個人對自己所認為的感覺與想法，在職進修是反映個人效能的信念，因此在職進修是一項個人特質中所代表自我能力的一種信念、自尊及自我心像等組成。 2. 控制是指在職進修著重在對自我執行行為能力的信念。 3. 認知過程在說明人類行為是否受認知影響或相互影響是很難區分，自我概念的本能會有行動的動機，但認知過程則是行動的調解因素。

表 2.1 在職進修相關理論與定義彙整表(續)

學者	理論與定義
黃富順(民 74)	將在職進修之定義為教師為因應時代與環境變遷，主動求取新知以滿足教學的需求，及促進教育專業知能成長與培養教育專業態度，而參與學校或機構所辦理的一種有計畫、有系統、有目標導向的教學研習活動。
蔣立琦、郭雅雯、 林綽娟(民 93)	將在職進修定義為自己覺得有能力可以成功地與環境互動，且具達成某特定成果之行動信心與執行行為即達成預期行為之表現能力。
葉柄煙(民 104)	將在職進修定義為學習者在從事某項工作時所應具備之能力極可能達到的主觀性評估，並認為在職進修將可有效預測未來之行為，而透過改變在職進修將能夠達成行為改變的方法。

資料來源：本研究整理

接著進行在職進修實證研究文獻進行探討，Bandura (1977)認為在職進修的組成因素分別為結果期望和效能期望，結果期望是個體相信藉由完成特定的行為將會產生特定期待之結果的推測；而效能期望指的是個體對於自己所完成之特定行為能力的認知，這兩種期望，將會引發動機及決定欲從事行為上之扮演重要的影響角色。

黃富順(民 74)在於成人在參與繼續教育活動模式中在加入匱乏或生長動機，其認為成人參與繼續教育活動時，將會受到內、外在因素影響。教師在職進修指特定的機構，如學校或是教育研習機構，為教師辦理有計

畫並具有目標導向的專業發展活動，以促進教師專業發展(林麗芳、陳安秀，民 101)。在職進修可透過正式或非正式學習活動能增進在職教師教育專業知能與教育專業態度的培養，過程是有系統的繼續學習或活動，而採用的方式或途徑是多元的(胡耿賓，民 97)。

鄭茹方、施錦村(民 104)認為在職進修是個人對自己在從事某工作表現能力的看法，不同程度的在職進修將會影響個人所做的選擇、能力表現、努力程度及所面對困難與挫折時所能夠堅持多久之時間。李秋燕、陳美華(民 105)在研究中提出創業在職進修，並認為創業在職進修是指員工在個人領域中對自己是否能成功去執行各種創業角色與任務的信心程度。江春鳳、賴英娟、張楓明(民 105)以幼兒教保系學生進行實證研究，其將在職進修定義為當學生在學習幼兒教保領域學習時，個體對於自己從事幼兒教保領域學習的信心與能力評估，在職進修相關實證研究彙整如表 2.2 所示。

表 2.2 在職進修相關實證研究

學者	相關實證研究
Bandura (1977)	<p>認為在職進修的組成因素分別為結果期望和效能期望，各因素說明如下：</p> <ol style="list-style-type: none"> 1. 結果期望是個體相信藉由完成特定的行為將會產生特定期待之結果的推測。 2. 效能期望指的是個體對於自己所完成之特定行為能力的認知，這兩種期望，將會引發動機及決定欲從事行為上之扮演重要的影響角色。

表 2.2 在職進修相關實證研究(續)

學者	相關實證研究
黃富順(民 74)	於成人在參與繼續教育活動模式中在加入匱乏或生長動機，其認為成人參與繼續教育活動時，將會受到內、外在因素影響。
胡耿賓(民 97)	在職進修可透過正式或非正式學習活動能增進在職教師教育專業知能與教育專業態度的培養，過程是有系統的繼續學習或活動，而採用的方式或途徑是多元的。
林麗芳、陳安秀 (民 101)	教師在職進修指特定的機構，如學校或是教育研習機構，為教師辦理有計畫並具有目標導向的專業發展活動，以促進教師專業發展。
鄭茹方、施錦村 (民 104)	認為在職進修是個人對自己在從事某工作表現能力的看法，不同程度的在職進修將會影響個人所做的選擇、能力表現、努力程度及所面對困難與挫折時所能夠堅持多久之時間。
李秋燕、陳美華 (民 105)	在研究中提出創業在職進修，並認為創業在職進修是指員工在個人領域中對自己是否能成功去執行各種創業角色與任務的信心程度。
江春鳳、賴英娟、張 楓明(民 105)	以幼兒教保系學生進行實證研究，其將在職進修定義為當學生在學習幼兒教保領域學習時，個體對於自己從事幼兒教保領域學習的信心與能力評估。

資料來源：本研究整理

根據以上文獻之探討，本研究將在職進修定義為美甲專業技術之學習者與專業技術人員在美甲相關領域學習時，對於自我從事美甲領域是否能夠成功去執行各種創業角色和完成不同教育訓練的信心與能力之評估。

2.2 專業能力

李俊湖(民 81)認為專業能力應是指其具有專門的學識能力且能獨立執行職務，具有服務奉獻與熱忱的行為。專業能力乃是指與職業具有相關的專門能力，即個人欲成功扮演專門職業中的特定角色，所須具備的知識、技能與態度(洪久賢，民 88)。專業能力的知識、技巧所特定的專業標準會隨時代的變遷而有所改變，除了具該行業領域系統知識外，必須將這專門知識融合其他必須的知識、技巧自主充分應用於職務執行上，且擁有服務社會的熱忱和責任感，不斷的自我肯定及追求專業成長(余育蘋，民 91)。郭春敏(民 93)將專業能力定義為從事某專門行業之職務時，能夠勝任該職務工作內涵及所應具備的能力。許以亭、陳玉枝(民 100)提出專業能力其中包括了知識、技能、態度、情意或價值上之能力，藉由發揮所長並勝任職守，扮演好該職務的角色及執行任務。陳姿伶(民 100)認為專業能力是執行專業工作能力時所需各種知識、能力、技術與價值觀之表現，且專業能力與實際工作表現是具有因果關係，專業能力能夠預測個人的工作行為或是工作績效之表現(楊惠娥，民 105)。朱勝喜(民 105)將專業能力定義為個人具備之潛在基本特質，這些特質不僅與其工作所擔任之職務有關，更能夠影響其行為與績效之表現，專業能力與個人職務有關，指各專門行業人員必須具備該專門行業領域所需之能力，才可能勝任其職守。本研究將專業能力定義彙整如表 2.3 所示。

表 2.3 專業能力定義彙整表

學者	定義
李俊湖(民 81)	認為專業能力應是指其具有專門的學識能力且能獨立執行職務，具有服務奉獻與熱忱的行為。
洪久賢(民 88)	專業能力乃是指與職業具有相關的專門能力，即個人欲成功扮演專門職業中的特定角色，所須具備的知識、技能與態度。
余育蘋(民 91)	專業能力的知識、技巧所特定的專業標準會隨時代的變遷而有所改變，除了具該行業領域系統知識外，必須將這專門知識融合其他必須的知識、技巧自主充分應用於職務執行上，且擁有服務社會的熱忱和責任感，不斷的自我肯定及追求專業成長。
郭春敏(民 93)	將專業能力定義為從事某專門行業之職務時，能夠勝任該職務工作內涵及所應具備的能力。
許以亭、陳玉枝 (民 100)	提出專業能力其中包括了知識、技能、態度、情意或價值上之能力，藉由發揮所長並勝任職守，扮演好該職務的角色及執行任務。
楊惠娥(民 105)	認為專業能力是執行專業工作能力時所需各種知識、能力、技術與價值觀之表現，且專業能力與實際工作表現是具有因果關係，專業能力能夠預測個人的工作行為或是工作績效之表現。

表 2.3 專業能力定義彙整表(續)

學者	定義
朱勝喜(民 105)	將專業能力定義為個人具備之潛在基本特質，這些特質不僅與其工作所擔任之職務有關，更能夠影響其行為與績效之表現，專業能力與個人職務有關，指各專門行業人員必須具備該專門行業領域所需之能力，才可能勝任其職守。

資料來源：本研究整理

周財勝、張雅棻(民 97)在探討羽球運動教練應所具有之專業能力研究時，整理出兩大方向，其認為在羽球運動專業能力應區分為兩因素，分別為為羽球專業技術及羽球專業知識。鄭皓維、盧俊宏、藍孝勤(民 99)採用紮根理論建構高齡者運動指導員之專業能力，並建構出高齡者之運動指導員其專業能力包括：專業知識、專業技能、專業態度、人格特質與溝通技巧。林保源、陳昱蓉、楊晶詒、陳慧嫻、湯乃燕(民 101)探討休閒產業專業能力之需求指標，期研究發現台灣休閒產業從業人員所需具備的專業能力包括專業知識、專業技巧、溝通能力、管理能力、工作態度等五項，其中溝通能力的重要性最高。黃國宏(民 101)實證探討建築設計教學助理應具備專業能力分析研究中，教學助理其在具備專業能力時應具備態度，並以性別及學校來檢驗。黃建文、林愛倫、呂家美(民 104)彙整多位學者對於專業能力之定義，其中發現多數學者在專業能力之定義為個體的知識、技術、態度、人格特質、對社會的熱忱及責任感等多項專業能力，並針對不同的行業需求作適當的定義調整，其以免稅店化妝品銷售員以專業知識、專業技能及專業態度三項為研究之主軸。黃淑娟(民 105)

探討創建公部門之內部稽核專業能力，其指出可將內部稽核員工之專業能力專精程度區分為 5 大類，分別為專家、技能熟練、活用知識、一般認知及有現認知，本研究將專業能力相關實證研究與其因素分類彙整如表 2.4 所示。

表 2.4 專業能力相關實證研究彙整表

學者	相關實證研究與因素分類
周財勝、張雅棻 (民 97)	在探討羽球運動教練應所具有之專業能力研究時，整理出兩大方向，其認為在羽球運動專業能力應區分為兩因素，分別為為羽球專業技術及羽球專業知識。
鄭皓維、盧俊宏、 藍孝勤(民 99)	採用紮根理論建構高齡者運動指導員之專業能力，並建構出高齡者之運動指導員其專業能力包括：專業知識、專業技能、專業態度、人格特質與溝通技巧。
林保源、陳昱蓉、 楊晶詒、陳慧嫻、 湯乃燕(民 101)	探討休閒產業專業能力之需求指標，期研究發現台灣休閒產業從業人員所需具備的專業能力包括專業知識、專業技巧、溝通能力、管理能力、工作態度等五項，其中溝通能力的重要性最高。
黃國宏(民 101)	實證探討建築設計教學助理應具備專業能力分析研究中，教學助理其在具備專業能力時應具備態度，並以性別及學校來檢驗。

表 2.4 專業能力相關實證研究彙整表(續)

學者	相關實證研究與因素分類
黃建文、林愛倫、 呂家美(民 104)	彙整多位學者對於專業能力之定義，其中發現多數學者在專業能力之定義為個體的知識、技術、態度、人格特質、對社會的熱忱及責任感等多項專業能力，並針對不同的行業需求作適當的定義調整，其以免稅店化妝品銷售員以專業知識、專業技能及專業態度三項為研究之主軸。
黃淑娟(民 105)	探討創建公部門之內部稽核專業能力，其指出可將內部稽核員工之專業能力專精程度區分為 5 大類，分別為專家、技能熟練、活用知識、一般認知及有現認知。

資料來源：本研究整理

根據上述之研究整理，本研究將專業能力定義為美甲業專業技術人員個人對於美甲技術上的專業知識及專業技術等之專業能力，可透過比賽獲獎、獲得評審聘書、獲得學校聘書或是通過專業之檢定來檢核其專業能力的提升，並將其分為專業知識及專業技術兩因素進行研究探討。

2.3 創業績效

創業就是「創造一個新事業」(Low & MacMillan, 1988)。Drucker (1985) 指出創業就是將資源從生產力較低地方轉移到較高地方。Cooper (2003) 則認為創業係一個多構面的概念，多數學者們亦多以不同角度來闡釋創業，造成創業的定義相當模糊。Shane and Venkataraman (2000) 則認為創業應

該包括：「誰(who)透過什麼(what)因素，並如何(how)運用這些因素，來發掘、評估及利用市場機會」，因此主張將創業研究聚焦於「機會來源」、「發現、評估、利用機會的過程」、以及「發現、評估及利用機會的個人」(蔡明田、謝煒頻、李國璋，民 97)，本研究將創業定義彙整如表 2.5 所示。

表 2.5 創業定義彙整表

學者	定義與因素分類
Drucker (1985)	指出創業就是將資源從生產力較低地方轉移到較高地方。
Low & MacMillan (1988)	認為創業就是創造一個新事業。
Shane & Venkataraman (2000)	認為創業應該包括：「誰(who)透過什麼(what)因素，並如何(how)運用這些因素，來發掘、評估及利用市場機會」，因此主張將創業研究聚焦於「機會來源」、「發現、評估、利用機會的過程」、以及「發現、評估及利用機會的個人」。
Cooper (2003)	認為創業係一個多構面的概念，多數學者們亦多以不同角度來闡釋創業，造成創業的定義相當模糊。

資料來源：本研究整理

Capon, Farley and Hoening (1990)回顧 1921 至 1987 年間的 320 篇有關組織績效之實證研究，發現組織績效衡量大多以自由心證之方式進行，同時均認為財務績效往往為評量一組織之組織績效最基本的指標。而創

業績效是否又是等同於組織績效？Murphy, Trailer and Hill (1996)則針對1987-1993年間51篇探討創業績效的實證性研究文章中，共整理出八項績效構面，依序為：效率、利潤、成長、規模、流動性、市場佔有率、成敗及槓桿能力。這些過去之研究可區分為多個衡量構面，但大多是偏向財務指標(如利潤率)，而忽略了操作性指標(如市佔性)，且多數研究是使用兩個構面衡量；在資料來源部分，較為傾向採用問卷方式獲取初級資料，顯少使用客觀的次級資料。在後續創業績效指標的衡量上，若干研究開始提出不同的見解：

Venkataraman (1997)學者指出創業績效應不能等同於一般的組織績效，其認為創業是著眼於能創造利潤之機會發掘及利用，故除了經濟績效考量外，仍要加入個人的能力成長、實現願景目標等非經濟之因素。Cooper and Artz (1995)以差異理論作為依據，認為創業家滿意度應決定於事前對於目標與事後之績效表現兩者間的差距程度。衡量創業家滿意度可區分為三項，分別為創業家的初始目標、期望及不同類型的創業家所具有獨特的滿意屬性，並認為在目標達成度衡量方面，又可以分為財務目標的達成和非經濟因素目標的達成。蔡明田、謝煒頻、李國璋(民97)則將創業績效訂定為經濟性與非經濟性之指標，經濟性指標主要是指組織財務績效指標，而非經濟性指標則為創業者之主觀滿意度，包括個人目標達成度及個人的成長度。楊敏里、黃義俊、賴怡旨(民98)對於創業績效定義為是用來檢視企業營運活動的重要指標，也是對創業目標達成程度的一種衡量，且不同於一般的組織績效，並將創業績效界定為經濟性構面與非經濟性構面作為研究構面進行探討，本研究將創業績效定義與因素彙整如表2.6所示。

表 2.6 創業績效定義彙整表

學者	定義與因素分類
Capon, Farley & Hoening (1990)	回顧 1921 至 1987 年間的 320 篇有關組織績效之實證研究，發現組織績效衡量大多以自由心證之方式進行，同時均認為財務績效往往為評量一組織之組織績效最基本的指標。而創業績效是否又是等同於組織績效？
Cooper & Artz (1995)	以差異理論作為依據，認為創業家滿意度應決定於事前對於目標與事後之績效表現兩者間的差距程度。創業家滿意度可區分為三項，分別為創業家的初始目標、期望及不同類型的創業家所具有獨特的滿意屬性，並認為在目標達成度衡量方面，又可以分為財務目標的達成和非經濟因素目標的達成。
Murphy, Trailer & Hill (1996)	針對 1987-1993 年間 51 篇探討創業績效的實證性研究文章中，共整理出八項績效構面，依序為：效率、利潤、成長、規模、流動性、市場佔有率、成敗及槓桿能力。
Venkataraman (1997)	創業績效應不能等同於一般的組織績效，其認為創業是著眼於能創造利潤之機會發掘及利用，故除了經濟績效考量外，仍要加入個人的能力成長、實現願景目標等非經濟之因素。

表 2.6 創業績效定義彙整表(續)

學者	定義與因素分類
蔡明田、謝煒頻、 李國璋(民 97)	將創業績效訂定為經濟性與非經濟性之指標，經濟性指標主要是指組織財務績效指標，而非經濟性指標則為創業者之主觀滿意度，包括個人目標達成度及個人的成長度。
楊敏里、黃義俊、 賴怡旨(民 98)	於創業績效定義為是用來檢視企業營運活動的重要指標，也是對創業目標達成程度的一種衡量，且不同於一般的組織績效，並將創業績效界定為經濟性構面與非經濟性構面作為研究構面進行探討。

資料來源：本研究整理

綜合上述文獻，本研究認為創業績效大致可訂定為經濟性與非經濟性之指標，經濟性指標是指財務績效指標，而非經濟性指標則是美甲業專業技術人員之主觀滿意度，其包括了個人在職進修目標達成度及個人專業能力成長度，並將創業績效定義為在參加職訓課程、專業技能研習、品牌的教育訓練、重返校園取得學位、參加比賽獲獎、取得評審的聘書、取得學校的聘書等之在職進修與專業能力對創業績效之個人認知進行評估。

2.4 各構面間之關係

以下將針對各構面間之關係，並利用相關實證研究進行探討與說明，如下所示。

馬中峰(民92)在探討台中市國中視覺藝術教師在職進修與專業能力之研究時發現，藝術教育所遭逢的困境是國中視覺藝術教師專業能力不足，非專才專用、適才適任，且藝術教育邊緣化，淪為其它學科陪襯角色，然仍可透過在職進修，使其專業能力有所提升。高耿明(民90)欲了解職業學校工科教師參加在職進修對其專業能力有何影響，在透過實證調查後得知不論是「在進修中(求學期間)」或是「在進修後(畢結業後)」對於專業能力的提昇都是相當有幫助的。

闕秀凌(民103)欲瞭解花蓮縣立國民中小學總務主任在職進修課程與專業能力之現況，並探討總務主任在職進修課程與專業能力之關係，其實證研究結果得知花蓮縣立國民中小學總務主任的在職進修課程與專業知能具顯著正相關，花蓮縣立國民中小學總務主任的在職進修課程對專業知能具有預測力，其中以採購課程、校園公共安全維護課程對專業知能之各構面最具預測力。羅曉君(民105)在探討國中教師安全教育專業能力、態度與在職進修需求，以花蓮市4所公立國民中學教師為實證研究對象，經由研究結果得知教師安全教育的專業能力與態度呈顯著正相關；專業能力與在職進修需求呈顯著正相關；態度與在職進修需求呈顯著正相關。

陳郁翔(民95)主要關注於餐飲業創業家研究的議題，針對餐飲業的創業者為研究的範疇，探討中小型餐館創業人所應具備的專業能力，以因應餐飲教育及整體企業環境所需，其研究結果顯示創業者的職責及專業能力，對於創業績效是有重要性之顯著差異。林培鈞(民97)對於飲料店創業

者的專業能力是否將影響其創業績效進行研究探討，在研究中發現飲料店創業者專業能力中的「認知」層面對其創業績效的提升有顯著影響。江翊世(民100)以台灣台中市及彰化縣中小企業上班族為主進行探討上班族的專業能力、網絡關係對於背離組織自行創業之影響，經由實證結果得知專業能力越強，愈容易背離原有之組織，創業動機也就越強，且專業能力對創業績效是具正向的影響關係。



第三章 研究方法

本章綜合前述之動機、目的與文獻回顧，確立研究變數建構出本研究之研究架構，進而提出研究假設，並設計本研究之問卷，其後藉由進行問卷調查的預試結果，來奠定本研究的正式問卷，以確保本研究的正確性。本章共分為五節，第一節為依據本研究所探討之主題，並提出研究架構；第二節則提出本研究的假設；第三節則說明各研究變項之操作型定義；第四節介紹問卷設計與抽樣方法；第五節將說明回收之問卷資料分析方法。

3.1 研究架構

本研究以專業技術工作人員自身的觀點切入主題，本研究旨在於探討在職進修、專業能力與創業績效之間的關係。本研究根據研究動機及目的，並綜合相關的文獻探討後，提出本研究之研究架構圖，並進一步以實證資料來探討彼此之間的關係強弱，研究架構如圖 3.1 所示。



圖 3.1 研究架構圖

資料來源：本研究整理

3.2 研究假設

本研究經由探討在職進修、專業能力與創業績效關係之相關文獻結果，提出下列研究假設：

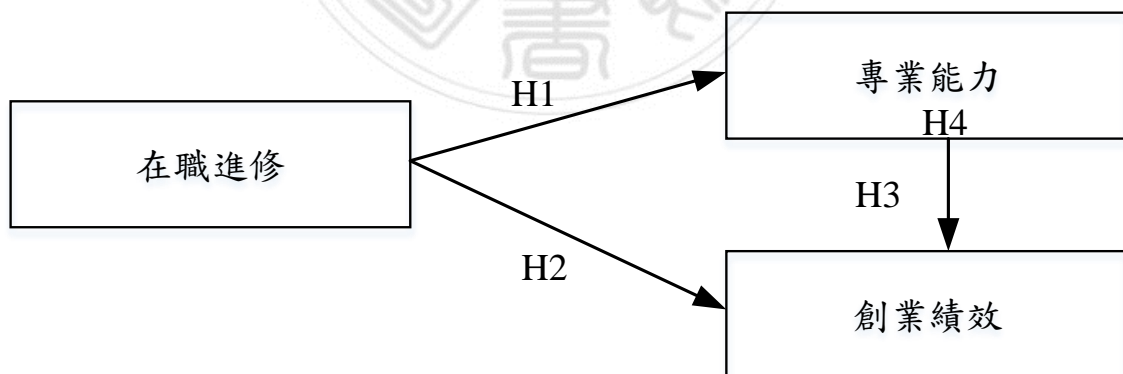
H1：在職進修對專業能力具有正向影響關係。

H2：在職進修對創業績效具有正向影響關係。

H3：專業能力對創業績效具有正向影響關係。

H4：專業能力在在職進修與創業績效之間具有中介效果

3.3 研究變數之操作型定義

本研究依據文獻探討，所確立出各研究變數的操作型定義，並針對研究目的及產業性質加以設計，以符合本研究欲探討之主題。以下分述各構面之操作型定義，並彙整如表 3.1 所示。

表 3.1 研究變數之操作型定義彙整表

構面	因素	操作型定義	參考文獻
在職進修	結果效能 期望效能 其他效能	本研究將在職進修分成三個因素進行探討，其可區分為結果期望、效能期望及其他效能，並定義此三種期望將會引發動機及決定欲從事行為上之扮演重要的影響角色。其各因素分別說明如下： 1. 結果期望是美甲業專業技術人員相信藉由完成特定行為將會產生特定期待之結果的推測。 2. 期望效能則是指個體對自己所完成	Bandura (1977)； 鄭茹方、施錦村(民 104)； 李秋燕、陳美華(民 105)

		<p>之特定行為能力的認知。</p> <p>3. 其他效能則是認為單一個體認定此行為值得將會無條件去執行。</p>	
專業能力	專業知識 專業技術	<p>本研究將專業能力定義為美甲業專業技術人員個人對於美甲技術上的專業知識及專業技術等之專業能力，可透過比賽獲獎、獲得評審聘書、獲得學校聘書或是通過專業之檢定來檢核其專業能力的提升，並將其分為專業知識及專業技術兩因素進行研究探討。</p>	<p>黃建文、林愛倫、呂家美(民104)； 黃淑娟(民105)</p>
創業績效	創業績效	<p>本研究認為創業績效大致可訂定為經濟性與非經濟性之指標，經濟性指標是指財務績效指標，而非經濟性指標則是美甲業專業技術人員之主觀滿意度，其包括了個人在職進修目標達成度及個人專業能力成長度，並將創業績效定義為在參加職訓課程、專業技能研習、品牌的教育訓練、重返校園取得學位、參加比賽獲獎、取得評審的聘書、取得學校的聘書等之在職進修與專業能力對創業績效之個人認知進行評估。</p>	<p>蔡明田、謝煒頻、李國璋(民97)； 楊敏里、黃義俊、賴怡旨(民98)</p>

資料來源：本研究整理

3.4 問卷設計與抽樣方法

本節將依序說明本研究之問卷設計、研究對象和抽樣方法與問卷前測和發放。

一、問卷設計

本研究之衡量工具為問卷，問項皆依研究目的、產業性質及操作型定義加以修改編制，每題問項皆針對美甲業學習者及專業技術人員為發放對象之特性，進行文字上的編制修定而成，問卷初稿完成後與專家學者進行討論，確立問卷題項與語句敘述是否適當，經由多次討論與修正後，完成了本研究之問卷。衡量方式採用李克特(Likert)五點尺度，分別為非常同意、稍微同意、同意、稍微不同意與非常不同意，其分別代表 5、4、3、2、1 分，換言之，分數愈高表示問卷回答欲認同問卷題項。

二、研究對象與抽樣方法

本研究以美甲業學習者及專業技術人員為發放對象，採用便利抽樣方式來獲得本研究所需之問卷資料，為避免題意不夠明確，受測者不易了解問卷之內容，所以在正式施測前先請部份美甲業學習者及專業技術人員進行問卷預試，於民國 106 年 1 月 15 日發放 50 份問卷，回收 50 份問卷，扣除 6 份無效問卷，有效問卷 44 份，回收問卷後利用統計軟體 SPSS 22 版進行信度分析以確保問卷內部一致性。研究預試之結果根據 Guilford (1965)之建議：Cronbach's α 值若高於 0.7 時表示資料為高信度，而本研究欲探討構面之在職進修、專業能力與創業績效其 Cronbach's α 值分別為 0.854、0.862、0.920，研究之結果 Cronbach's α 值均高於 0.7，表示本研究量表屬於高信度，分析之結果彙整如表 3.2 所示。

表 3.2 預試信度表

衡量構面	題數	Cronbach's α	總 Cronbach's α
在職進修	12	0.854	0.912
專業能力	16	0.862	
創業績效	8	0.920	

資料來源：本研究整理

在信度分析過後，接著本研究也對預試問卷進行因素分析，因素分析結果顯示本研究欲探討構面之在職進修、專業能力與創業績效其 KMO 值分別為 0.756、0.734、0.820，分析結果可看出本研究各構面 KMO 值均達 0.7，因此各題項予以保留，而 Bartlett 球型檢定之 p 值皆小於 0.001，且各構面因素負荷量皆高於 0.5，未達刪題標準(Comrey & Lee, 1992)，因此不予刪題，彙整如表 3.3 所示。

表 3.3 預試因素表

衡量構面	KMO 值	Bartlett 球型檢定			累積解釋 變異量
		近似卡方分配	自由度	顯著性	
在職進修	0.756	469.719	105	0.000***	69.527
專業能力	0.734	603.562	105	0.000***	68.876
創業績效	0.820	130.794	10	0.000***	68.501

註：*表示 $p < 0.05$ ，**表示 $p < 0.01$ ，***表示 $p < 0.001$

資料來源：本研究整理

第二階段為正式問卷發放，正式問卷發放以學習過或正在學習美甲專業技術人員為發放對象，請全台各區之授課教師或相關行業之業者協助發放給相關人員進行問卷填答，發放期限為一個月，由民國 106 年 3 月 10 日至 4 月 10 日止，共計發出 300 份，回收 258 份，扣除無效問卷 26 份，有效問卷為 232 份，有效問卷回收率 89.9%。

3.5 資料分析方法

本節針對所採用之 SPSS 20.0 版統計軟體，於對正式問卷的資料分析時所使用之分析方式做說明。分析方式包含：因素分析、信度分析、敘述性統計分析、獨立樣本 T 檢定、單因子變異數分析、相關分析與迴歸分析等統計方法。茲分述其統計方式之內容如下：

一、因素分析

因素分析是種探討變數間的交互影響關係，用來反應隱藏因素或建構的存在。藉由因素分析，可於各研究變項中萃取出共同因素本研究以因素負荷量 0.5 為刪題標準(Comrey & Lee, 1992)，若題項之因素負荷量低於 0.5，則代表該問項與構面的關聯性較低或無關聯，因此無需保留。

二、信度分析

信度分析是為了瞭解問卷中，各構面之題項的可信度與穩定性，也是用來判別內部一致性的衡量指標。信度分析是以 Cronbach's α 值來作為判斷準則，若 α 係數越高，顯示量表內之題項的關聯性越大，一般認為當 α 值大於 0.7 時，則表示內部一致性高(Guilford, 1965)。

三、敘述性統計分析

敘述性統計分析是為了瞭解樣本的結構特性，是針對問卷之受訪者的填答進行分析整理，其中包含各項目的次數分配與百分比分配情況。

四、獨立樣本 T 檢定與單因子變異數分析

獨立樣本 T 檢定是針對兩個母體平均數之比較，以瞭解兩兩之間是否有差異，若欲進行兩個以上的母體平均數比較，則應該用單因子變異數分析，而當單因子變異數分析有顯著差異時，將採用 Scheffe 法來進行事後比較。本研究以在不同背景下的受測者，來觀察該樣本於各個研究變數中，填答之結果是否有顯著差異。

五、相關分析

相關分析為了檢測變數之間的關聯性，用來探討變數之間是否具有線性關係，以及相關性的方向與強度，特別適用於變數皆為屬量變數的情況。本研究採用 Pearson 積差相關分析，來瞭解研究變數之間的關聯性與其為正向或負向關係。

六、迴歸分析

迴歸分析是用來觀察自變數與依變數之間，是否存在某種線性或非線性關係的一種統計分析方法，即用來衡量自變數，能夠預測依變數的程度。本研究利用迴歸分析，來檢定本研究之自變數對依變數、與自變數對中介變數與依變數之間的影响程度，以驗證研究之假設。

第四章 資料分析與討論

本章節以 SPSS 套裝軟體為主要分析工具對回收完畢之問卷資料進行彙整與分析，來驗證各項變數建立之研究假設，並解釋研究結果。本研究是以以學習過或正在學習美甲專業技術人員為主要研究對象，來探討美甲業之在職進修、專業能力與創業績效關係，並針對分析之結果提出結論。

4.1 因素與信度分析

本研究先檢測研究之衡量工具是否具備良好的信度與效度，以期能夠完整呈現出樣本之特徵。本節首先利用因素分析進行資料之萃取及縮減，其次透過信度分析來驗證問卷各構面的衡量問項是否可靠，藉由以上兩步驟來確立內部的一致性與穩定性。

一、因素分析

在對樣本資料進行萃取與縮減前，應先瞭解資料是否適合進行縮編，因此需先執行 KMO 適切性量數與巴氏球型檢定。首先根據 Kaiser(1974) 的研究指出，KMO 統計量的判斷原則，該數值介於 0 至 1 之間，數值越靠近 1，則表示變項越適合進行因素分析，其次來觀察巴氏球型檢定是否顯著，經此兩項檢定後，確立該樣本資料適合進行因素分析。

在確定樣本適合進行因素分析後，本研究將於因素萃取時，採用主成份分析法，而轉軸法採用最大變異法，最後依因素負荷量進行排序，以利後續之資料分析。

表 4.1 因素分析結果彙整表

衡量構面	KMO 值	Bartlett 球型檢定		
		近似卡方分配	自由度	顯著性
在職進修	0.893	1251.824	55	0.000***
專業能力	0.933	2363.116	105	0.000***
創業績效	0.904	898.474	28	0.000***

資料來源：本研究整理

由表 4.1 可知，在職進修之 KMO 值為 0.893，Bartlett 球型檢定為顯著($p < 0.001$)；專業能力之 KMO 值為 0.933，Bartlett 球型檢定為顯著($p < 0.001$)；創業績效之 KMO 值為 0.904，Bartlett 球型檢定為顯著($p < 0.001$)。因此，本研究問卷之問卷題項均適合進行因素分析，以下將分述說明在職進修、專業能力與創業績效之因素分析結果。

1. 在職進修：在職進修構面之題項共有 12 題，萃取出 3 個因子，分別命名為：結果效能、期望效能與其他效能。各題項之因素負荷量介於 0.900~0.591 之間，結果效能解釋變異量為 29.039%，特徵值為 3.194；期望效能解釋變異量為 28.063%，特徵值為 3.087；其他效能解釋變異量為 12.848%，特徵值為 1.413，其在職進修總累積解釋變異量為 69.949%，分析之結果彙整如表 4.2。
2. 專業能力：專業能力構面之題項共有 16 題，萃取出 2 個因子，分別命名為：專業知識與專業技能。各題項之因素負荷量介於 0.827~0.514 之間，專業知識解釋變異量為 35.677%，特徵值為 5.352；專業技能解釋變異量為 28.242%，特徵值為 4.236，其專業能力總累積解釋變異量為 63.919%，分析之結果彙整如表 4.3。
3. 創業績效：學習成效構面之題項共有 8 題，萃取出 1 個因子，命名

為：創業績效。各題項之因素負荷量介於 0.711~0.814 之間，創業績效解釋變異量為 57.287%，特徵值為 4.583，分析之結果彙整如表 4.4。

表 4.2 在職進修之因素分析表

構面	因素	題項	因素負荷量	特徵值	解釋變異量%
在職進修	結果效能	我認為參加職訓課程，有助提升我的專業技能與專業知識	0.838	3.194	29.039
		我認為專業技能研習，有助提升我的專業技能與專業知識	0.782		
		我認為參加職訓課程，能將所學的知識應用到工作上	0.733		
		我認為專業技能研習，能將所學的知識應用到工作上	0.705		
		我認為品牌的教育訓練，有助提升我的專業技能與專業知識	0.645		
	期望效能	我認為取得評審的聘書，有助提升我的職場地位與名聲	0.845	3.087	28.063
		我認為比賽獲獎，有助提升我的職場地位與名稱	0.833		
		我認為通過檢定，有助提升我的職場地位與名稱	0.807		
		我認為取得學校的聘書，有助提升我的職場地位與名聲	0.798		

表 4.2 在職進修之因素分析表(續)

構面	因素	題項	因素 負荷量	特徵值	解釋變異量%
在職 進修	其他	若無補助訓練經費，我願意以 自費方式參加相關訓練課程	0.900	1.413	12.848
	效能	我認為品牌的教育訓練，能將 所學的知識應用到工作上	0.591		

資料來源：本研究整理

表 4.3 專業能力之因素分析表

構面	因素	題項	因素 負荷量	特徵值	解釋變異量%
專業 能力	專業 知識	我認為職訓課程，有助我取得 評審的聘書	0.827	5.352	35.677
		我認為重返校園取得學位，有 助我參加比賽獲獎	0.780		
		我認為技能研習課程，有助我 取得評審的聘書	0.766		
		我認為職訓課程，有助我參加 比賽獲獎	0.726		
		我認為重返校園取得學位，有 助我取得評審的聘書	0.713		
		我認為職訓課程，有助我取得 學校的聘書	0.672		

表 4.3 專業能力之因素分析表(續)

構面	因素	題項	因素 負荷量	特徵值	解釋變異量%
專業 能力	專業 知識	我認為品牌的教育訓練，有助 我取得學校的聘書	0.651	-	-
		我認為品牌的教育訓練，有助 我參加比賽獲獎	0.605		
		我認為技能研習課程，有助我 取得學校的聘書	0.574		
		我認為技能研習課程，有助我 參加比賽獲獎	0.517		
		我認為品牌的教育訓練，有助 我通過專業檢定	0.819		
	專業 技能	我認為技能研習課程，有助我 通過專業檢定	0.816	4.236	28.242
		我認為職訓課程，有助我通過 專業檢定	0.716		
		我認為重返校園取得學位，有 助我通過專業檢定	0.706		
		我認為重返校園取得學位，有 助我取得學校學校的聘書	0.514		

資料來源：本研究整理

表 4.4 創業績效之因素分析表

構面	因素	題項	因素負荷量	特徵值	解釋變異量%
創業 績效	創業 績效	我認為專業技能研習，有助提升我的創業績效	0.814	4.583	57.287
		我認為取得學校聘書，有助提升我的創業績效	0.788		
		我認為品牌的教育訓練，有助提升我的創業績效	0.781		
		我認為重返校園取得學位，有助提升我的創業績效	0.760		
		我認為通過檢定，有助提升我的創業績效	0.750		
		我認為取得評審的聘書，有助提升我的創業績效	0.725		
		我認為參加比賽的獲獎，有助提升我的創業績效	0.719		
		我認為參加職訓課程，有助提升我的創業績效	0.711		

資料來源：本研究整理

二、信度分析

信度分析將藉由觀察 Cronbach's α 值來作為判斷準則，Guilford (1965) 的研究指出，當 α 係數大於 0.7 時，屬於高信度； α 係數介於 0.35 至 0.7 間時，屬於尚可接受的範圍；若 α 係數低於 0.35 時，屬於低信度，代表

該量表之可靠性不足，應於予拒絕。而 α 係數越大，則表示研究變數間的相關性越大，內部一致性也越高。

本研究針對所回收之正試問卷對其在職進修、專業能力與創業績效進行 Cronbach's α 值檢定，分析之結果如表 4.5 所示，其中表示其在職進修 Cronbach's α 值為 0.889；專業能力 Cronbach's α 值為 0.945；創業績效 Cronbach's α 值為 0.893，經分析結果得知各構面之 Cronbach's α 值均大於 0.7，因此可知本量表各變數之間項內部一致性程度高，具有良好之可靠性。有關在職進修、專業能力與創業績效之因素及信度分析之結果彙整如表 4.5 所示。

表 4.5 信度分析之結果

衡量構面	題數	Cronbach's α	總 Cronbach's α
在職進修	12	0.889	0.959
專業能力	16	0.945	
創業績效	8	0.893	

資料來源：本研究整理

4.2 人口統計分析

接著對所收集到的美甲業學習者及專業技術人員樣本進行人口背景變項分析，以下分別對性別、年齡、月淨收入、婚姻狀況及教育程度等背景變項進行資料分析，分析結果如表 4.6 所示，其各背景樣本彙整如圖 4.1、圖 4.2、圖 4.3、圖 4.4、圖 4.5 所示。

以性別來說，調查人口以女性為主，女性受訪對象遠大於男性，受訪者將近 9 成均為女性，因美甲屬於美術專業技能類，而女性在美感上也

比男性較為敏感，且女性也較男性更加愛美，因此在美甲、美髮、美容、美睫等方面都比男性更有興趣去學習與深入了解，本研究之人口調查對象也符合現今美甲相關行業之性別分布比。在年齡方面已 31-40 歲人口為最多有 100 人，本研究之研究主題在了解美甲專業技術之創業績效相關影響因素，因此以現有美甲創業者或是相關行業之美甲學習者為調查對象，現有大多數美甲行業之業者與學習者多數已在其他行業上正在工作或事業有成，如多數學習者在美髮、美容、美膚及美睫等都有涉略，進一步了解美甲對於美髮美容相關領域來說屬於起步較晚的領域，且為了更能夠了解美甲專業技術人員之創業績效，因而促使本研究大多數研究對象以 31 歲以上之統計人口超過 7 成。

以月淨收入來探討，可發現美甲之創業績效之月淨收入以 30000 元以下之人數最多占了 4 成左右，現在經濟不景氣，國人最低薪資大約 20000 初，而在美甲行業之創業績效雖然有 4 成是 30000 元以下，為各級距之調查人口最多，但以整體來看，美甲創業績效超過 30000 元佔了本研究調查人口數之 6 成，因此可了解到在美甲行業之創業績效對比基本薪資來的相當高且目前市場還不識很成熟，因而有很高發展之方向。就婚姻狀況來看，本研究之調查人口變項在婚姻狀況方面未婚跟已婚人口相當接近，各為一半左右，因愛美是女性的天性，不管是已經結婚或者未婚之女性，其對於美甲技術都相當重視，且想以此技術進行創業。最後就教育程度之探討，可發現以專科或大學之背景人數為最多，在以前美髮美容及美甲相關產業之人員教育程度還不高，但近年因教育的普級，許多從事相關行業之人員，陸續會利用空閒時間繼續進修，不管是在專業技術的學習或是知識的學習也都非常努力，因而使本研究美甲專業技術人員之背景變項在教育程度方面有逐年增加之趨勢。

表 4.6 人口變項敘述性統計彙整表

個人特徵	類別	人數	百分比
性別	男性	27	11.6%
	女性	205	88.4%
年齡	30 歲以內	70	30.2%
	31-40 歲	100	43.1%
	41-50 歲	51	22.0%
	51 歲(含)以上	11	4.7%
月淨收入	30000 元以下	96	41.4%
	30001-50000 元	63	27.2%
	50001-75000 元	52	22.4%
	75001-100000 元	9	3.9%
	100001 元以上	12	5.2%
婚姻狀況	未婚	109	47.0%
	已婚	123	53.0%
教育程度	高中職(含)以下	68	29.3%
	專科或大學	141	60.8%
	研究所(含)以上	23	9.9%

資料來源：本研究整理



圖 4.1 性別分析圓餅圖

資料來源：本研究整理

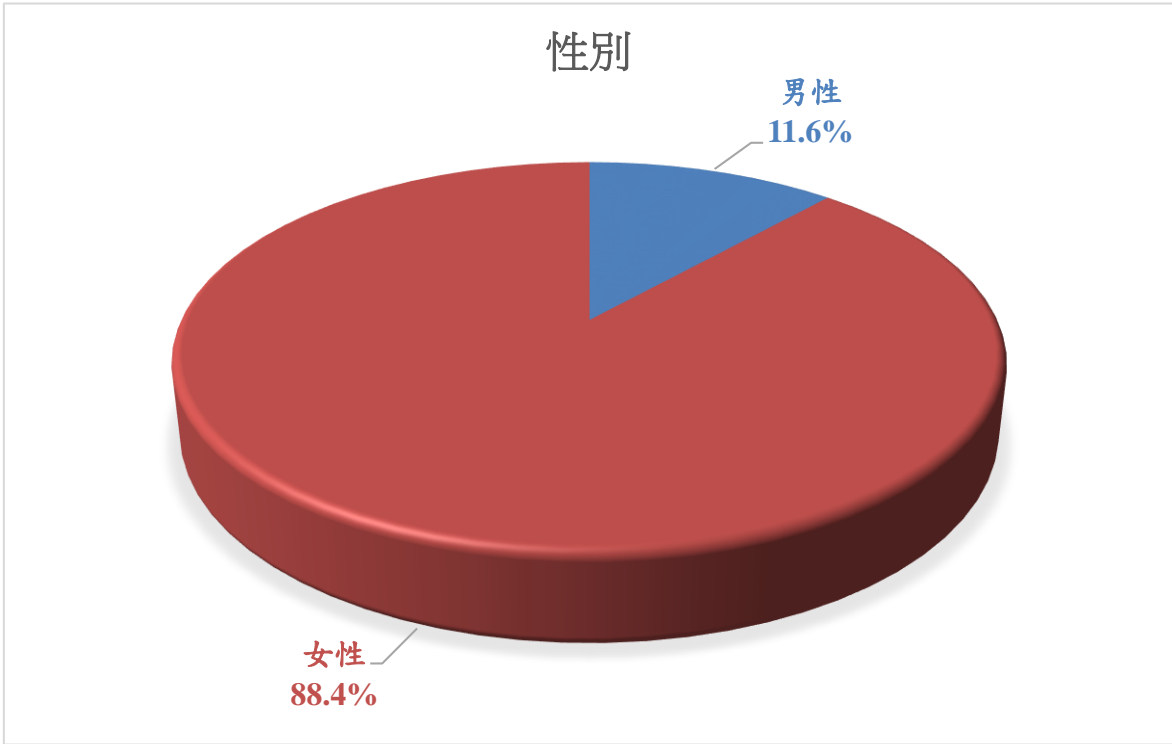

圖 4.2 年齡分析圓餅圖

資料來源：本研究整理

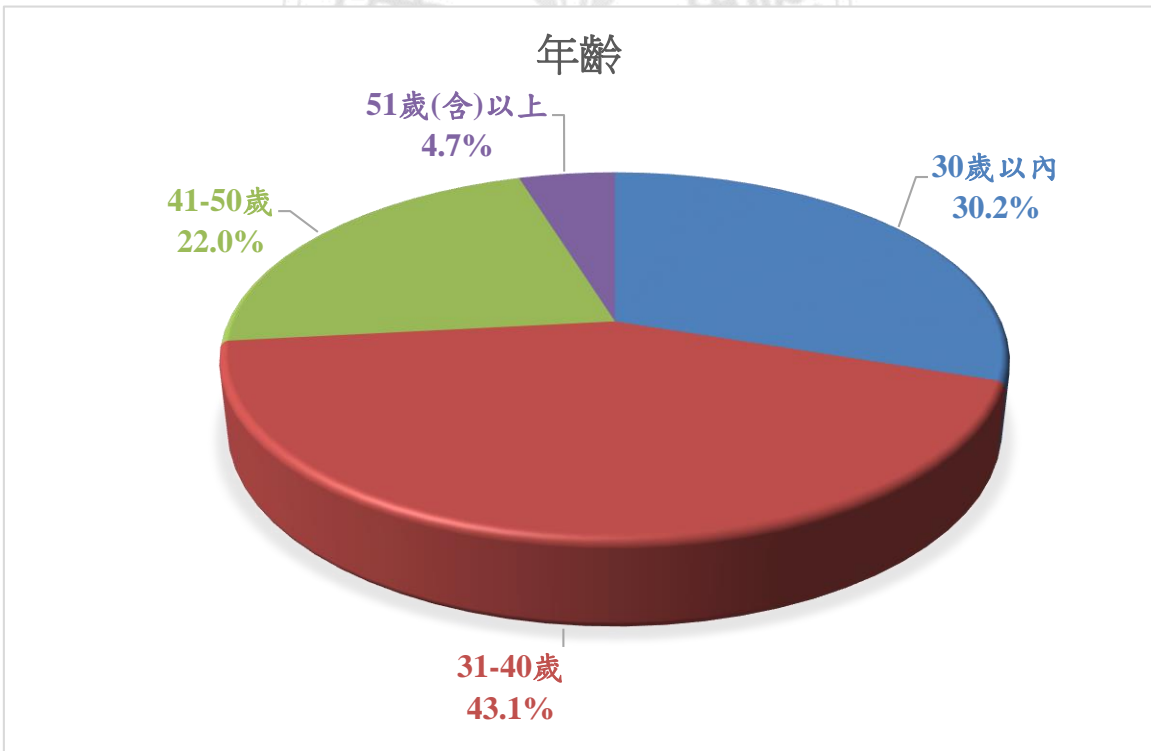

圖 4.3 月淨收入分析圓餅圖

資料來源：本研究整理

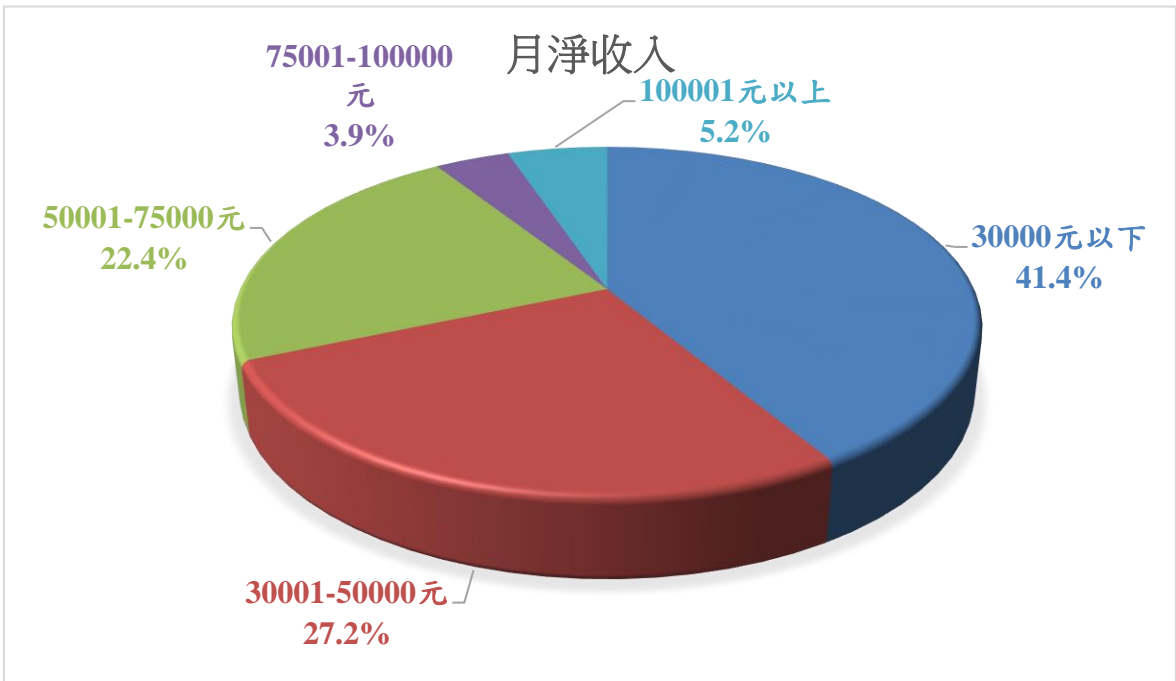

圖 4.4 婚姻狀況分析圓餅圖

資料來源：本研究整理

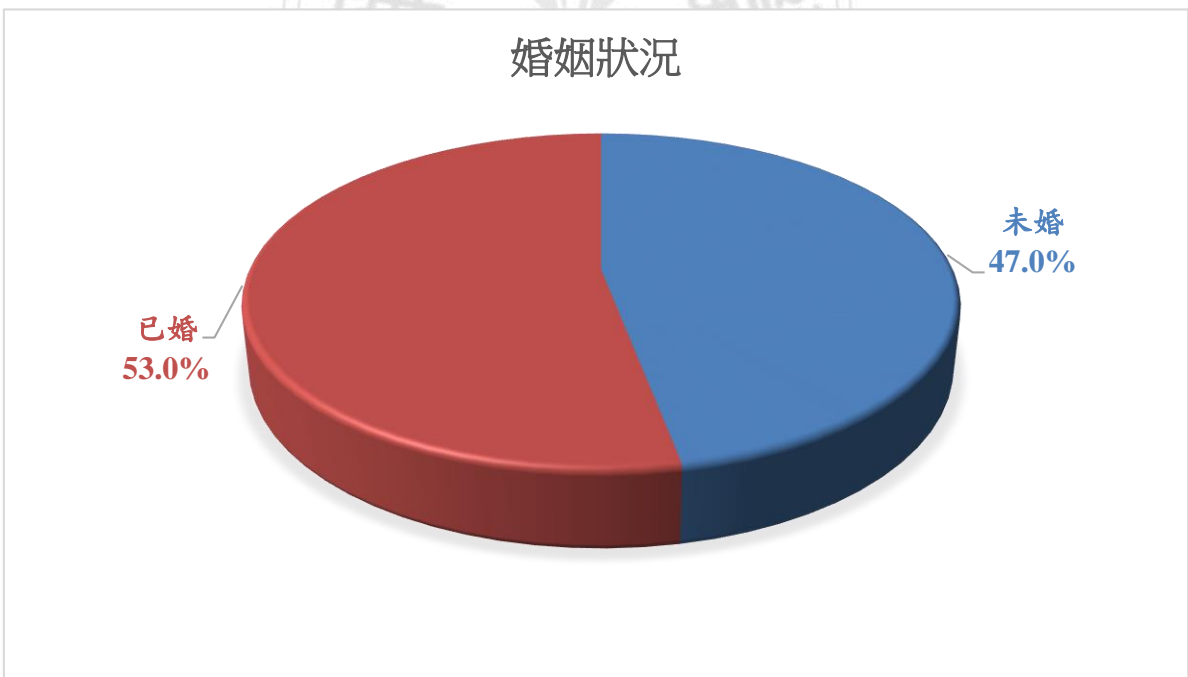

圖 4.5 教育程度分析圓餅圖

資料來源：本研究整理

4.3 獨立樣本 T 檢定與單因子變異數分析

本節旨在探討對於不同背景的受測者填答時，是否會對在職進修、專業能力與創業績效等研究變數的認知及感受是否有顯著的差異。以下將使用獨立樣本 T 檢定及單因子變異數分析針對各個研究構面進行分析，並將有所差異部分進行敘述。

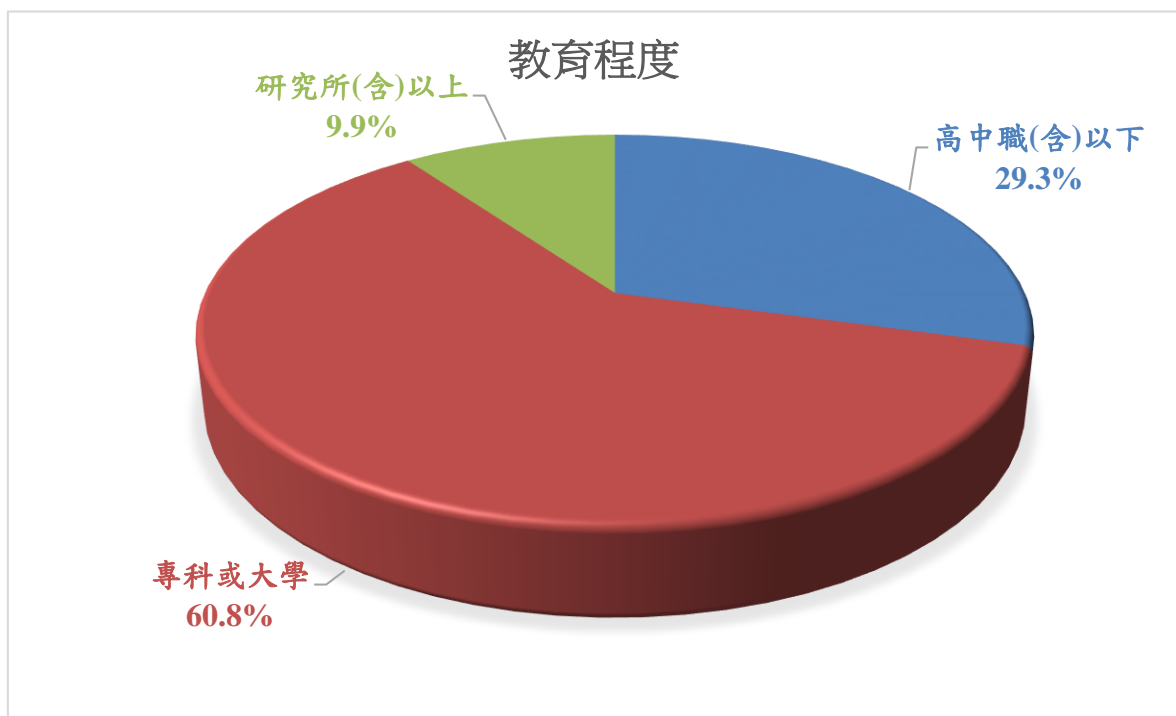
一、獨立樣本 T 檢定

本研究使用獨立樣本 T 檢定來分析不同的「性別」與「婚姻狀況」對在職進修、專業能力與創業績效是否將會有顯著差異之比較，並根據結果對有顯差異的類別加以說明。經由分析結果得知不同「性別」與「婚姻狀況」均對在職進修、專業能力與創業績效無顯著差異，分析結果如表 4.7、表 4.8 所示。

表 4.7 各構面獨立樣本 T 檢定表(性別)

構面	人口敘述性統計變項	個數	平均數	標準差	備註
在職進修	A. 男	27	4.5741	0.385	N
	B. 女	205	4.4195	0.564	
專業能力	A. 男	27	4.3704	0.451	N
	B. 女	205	4.1171	0.710	
創業績效	A. 男	27	4.5000	0.439	N
	B. 女	205	4.2732	0.619	

註：N 表示無顯著差異

資料來源：本研究整理

表 4.8 各構面獨立樣本 T 檢定表(婚姻狀況)

構面	人口敘述性統計變項	個數	平均數	標準差	備註
在職進修	A. 未婚	109	4.3532	0.625	B>A
	B. 已婚	123	4.5122	0.459	
專業能力	A. 未婚	109	4.0780	0.660	N
	B. 已婚	123	4.2073	0.710	
創業績效	A. 未婚	109	4.1881	0.666	B>A
	B. 已婚	123	4.3984	0.528	

註：N 表示無顯著差異，>表示大於

資料來源：本研究整理

二、單因子變異數分析

不同的性別、年齡及月淨收入均在在職進修、專業能力及創業績效均無顯著差異，而婚姻狀況的不同在專業能力上無顯著差異，但在在職進修及創業績效則有顯著，且均為已婚之平均數大於未婚之平均數，婚姻狀況在在職進修之差異分析已婚平均數為 4.5122 大於未婚之平均數 4.3532，而在創業績效已婚之平均數為 4.3984 大於未婚之平均數 4.1881，由此可知，已婚者在美甲專業技術學習上之在職進修與創業績效知覺情形優於未婚，可能因已婚者擁有家庭之負擔，所以要以美甲專業技術作為謀生工具，更進一步要進行創業，因此在美甲專業技術學習上也更加用心與投入，結婚後不單單只有自己一個人生活，還有整個家庭都需要照顧，而在創業上各種成本開銷及投入資源也更要斤斤計較，所以已婚者在創業績效高於未婚者。

教育程度的不同在在職進修與創業績效均無顯著相關，而專業能力則在不同的教育程度上有顯著差異，且為高中職(含)以下之平均數大於專科或大學，此分析結果與一般研究調查有所差異，可能因現在大多數美甲專業技術人員，大多是還是年齡較大且以往在教育程度上也略顯不高之族群，由於在美甲等相關技術擁有較久之經驗，因而對於美甲之專業技術會比正在學習者經驗與技術來的多且高超，分析之結果如表 4.9-表 4.11 所示。

表 4.9 在職進修單因子變異數分析表

人口敘述性統計變項			平均數	標準差	事後比較
年齡	A. 30 歲以內	70	4.3500	0.527	N
	B. 31-40 歲	100	4.4250	0.605	
	C. 41-50 歲	51	4.5686	0.447	
	D. 51 歲(含)以上	11	4.5000	0.500	
月淨收	A. 30000 元以下	96	4.4063	0.650	N
	B. 30001-50000 元	63	4.4683	0.448	
	C. 50001-75000 元	52	4.4423	0.482	
	D. 75001-100000 元	9	4.3333	0.500	
	E. 100001 元以上	12	4.5833	0.469	
教育程度	A. 高中職(含)以下	68	4.4338	0.546	N
	B. 專科或大學	141	4.4113	0.565	
	C. 研究所(含)以上	23	4.6087	0.425	

註：N 表示無顯著差異
資料來源：本研究整理

表 4.10 專業能力單因子變異數分析表

人口敘述性統計變項		平均數	標準差	事後比較
年齡	A. 30 歲以內	70	4.1357	N
	B. 31-40 歲	100	4.0850	
	C. 41-50 歲	51	4.2549	
	D. 51 歲(含)以上	11	4.2727	
月淨收	A. 30000 元以下	96	4.1302	N
	B. 30001-50000 元	63	4.2063	
	C. 50001-75000 元	52	4.1635	
	D. 75001-100000 元	9	4.0000	
	E. 100001 元以上	12	4.0000	
教育程度	A. 高中職(含)以下	68	4.3235	A>B
	B. 專科或大學	141	4.0674	
	C. 研究所(含)以上	23	4.1087	

註：N 表示無顯著差異，>表示大於
資料來源：本研究整理

表 4.11 創業績效單因子變異數分析表

人口敘述性統計變項		平均數	標準差	事後比較
年齡	A. 30 歲以內	70	4.1571	N
	B. 31-40 歲	100	4.3400	
	C. 41-50 歲	51	4.4216	
	D. 51 歲(含)以上	11	4.2727	
月淨收	A. 30000 元以下	96	4.2604	N
	B. 30001-50000 元	63	4.3413	
	C. 50001-75000 元	52	4.3269	
	D. 75001-100000 元	9	4.2222	
	E. 100001 元以上	12	4.3333	
教育程度	A. 高中職(含)以下	68	4.3824	N
	B. 專科或大學	141	4.2660	
	C. 研究所(含)以上	23	4.2609	

註：N 表示無顯著差異
資料來源：本研究整理

4.4 相關分析

在進入假設驗證前，本節先針對在職進修、專業能力與創業績效此三個構面進行 Pearson 相關分析，以觀察研究變數之間關聯性的強度。分析過後之結果如表 4.12 所示。

在職進修對於專業能力呈現顯著的正相關($p < 0.001$)；在職進修對於創業績效呈現顯著的正相關($p < 0.001$)；專業能力對於創業績效呈現顯著的正相關($p < 0.001$)。其中以專業能力對創業績效之相關係數(0.596)為最

高，當學員未來想要進行自行創業，在其專業能力的成長是最為重要，美甲屬於專業技術之工作，能夠擁有更專業的技術，顧客自然而然會前來，其績效也較將跟著增加。

表 4.12 各構面相關分析

構面	在職進修	專業能力	創業績效
在職進修	1		
專業能力	0.469***	1	
創業績效	0.524***	0.596***	1

註：* $p < 0.05$ 、** $p < 0.01$ 、*** $p < 0.001$

資料來源：本研究整理

4.5 迴歸分析

藉由前述分析，我們可得知在職進修、專業能力與創業績效之相關性，本研究將進一步藉由迴歸分析探討各構面間之中介關係，藉此探討研究各構面之間中介關係的解釋及驗證研究假設是否成立。本節將針對研究假設 H1、H2、H3 與 H4 來進行迴歸分析驗證。

本研究採用 Baron and Kenny (1986)的中介效果驗證方法來檢定變數之間的中介效果，中介效果的成立應滿足下列條件：

- 一、自變數對中介變數具有顯著的影響。
- 二、自變數與中介變數分別對依變數具有顯著的影響。
- 三、同時選取自變數與中介變數對依變數進行複迴歸分析。若自變數對依變數的影響會因中介變數的存在而減弱，但依舊達顯著水準時，中介變數及具有部分中介效果；若自變數對依變數的影響會因為中

介變數的存在而變得不顯著，則為完全中介效果。

由表 4.13 之模式一可知，標準化迴歸係數為 0.469，達到顯著水準，表示在職進修對專業能力具有顯著的正向影響關係，故假設 H1 成立；由模式二可知，標準化迴歸係數為 0.524，亦達到顯著水準，表示在職進修對創業績效具有顯著的正向影響關係，故假設 H2 成立；由模式三可知，標準化迴歸係數為 0.596，同樣達到顯著水準，表示專業能力對創業績效具有顯著的正向影響關係，故假設 H3 成立；因此，專業能力的中介效果成立之前提假設均成立，進一步比較模式二與模式四之結果可知，在職進修對創業績效的影響在加入專業能力後，標準化迴歸係數由原先的為 0.524 降低為 0.313 仍達顯著水準，因此，專業能力在在職進修與創業績效之間部分中介效果，故假設 H4 成立。

表 4.13 迴歸分析結果彙整表

依變數	模式一	模式二	模式三	模式四
自變數	專業能力	創業績效	創業績效	創業績效
在職進修	0.469***	0.524***	-	0.313***
專業能力	-	-	0.596***	0.449***
R ²	0.220	0.275	0.355	0.432
調整後 R ²	0.217	0.271	0.352	0.427
F 值	64.872	87.052	126.736	87.034

註：*p<0.05、**p<0.01、***p<0.001

資料來源：本研究整理

第五章 結論與建議

本研究針對美甲市場專業技術人員提出在職進修、專業能力與創業績效等研究變數，且對各變數分別定義探討，進一步形成研究架構與假設，並以消費者之觀點來分析驗證，以下將說明研究結果與建議。

5.1 研究結論與管理意涵

本研究以學習過或正在學習之美甲業為例，探討學習者及專業技術人員之美甲在職進修、專業能力與創業績效的關係，並依據研究的架構發展出 4 個研究假設，透過問卷調查法蒐集樣本資料，並以統計分析方法加以驗證。依據樣本資料統計分析結果，本研究之研究假設與分析結果，茲於以表 5.1 彙整出研究假設與分析結果表。

表 5.1 研究假設與分析結果彙整表

研究假設	分析結果
H1：在職進修對專業能力具有正向影響關係。	成立
H2：在職進修對創業績效具有正向影響關係。	成立
H3：專業能力對創業績效具有正向影響關係。	成立
H4：專業能力在在職進修與創業績效之間具有中介效果。	成立 (部分中介)

資料來源：本研究整理

綜合上述進行統計套裝軟體分析後，得知美甲業在職進修對於專業能力有顯著影響，且在職進修與專業能力均會影響創業績效，且專業能力在在職進修與專業能力具有部分中介效果。

由美甲業員工之在職進修對其專業能力有顯著正向影響可得知，當美甲業工作者持續在職進修時，其對於自我專業能力之提昇將會有顯著的幫助，美甲專業技術在進行年逐漸地被人們認可與應用，美甲的專業技術是相當多元的，且是持續創新及創意的一門指甲藝術。他不再是一個一成不變的技術能力，每個顏色的搭配、畫法的順序或是顏料的選擇都是需要進行多方嘗試，才會有一個全新的創作藝術，因此持續在職進修將會對其專業能力會有正向之影響。在職進修與專業能力均對創業績效有顯著正向影響，透過研究分析可了解到，創業不單單擁有技術能力即可，也需要擁有經營之能力，傳統的美甲師其經歷可說是相當足夠，但在其學歷稍顯不足，在營運一家店面時，學歷上的經營理論也是有其存在之必要，因此近年來美甲師紛紛將時間投入課業之在職進修，以彌補專業經營理論上的不足，更進一步可在經營理論學習上，而產生新的概念，因而促使其不管是美甲技術或是經營管理之專業能力均有顯著之提升，最終帶動創業績效的提升。

5.2 後續研究建議

未來研究者欲探討美甲相關行業工作人員其創業績效知覺時可以多尋找有關美甲或者相關行業之店家請求協主發放，或者進一步探討美容、美髮、美睫或者是美膚等等相關行業，以了解工作人員其在職進修、專業能力、創業績效或是其工作壓力、工作滿足、社會支持及幸福感等等有關專業技術者工作層面之構面進行研究調查，以便能夠更全面的瞭解、比較

及進行更深入的分析。

本研究之研究對象為美容業相關工作人員對於美甲業創業績效知覺情形，有效樣本 232 人，但為了使問卷發放順利，因此採用便利抽樣之方式，使問卷調查內有部分樣本其並非直接創業。本研究中樣本主要是以正在美甲業進行相關工作之人員或者正在進修學習之人員，因此對於創業績效研究有些許之影響，然而本研究另外兩變項為在職進修與專業能力，其工作人員可能現階段並非自己創業，但未來能有可以自主創業營運，因此在其樣本參考上仍有其價值存在，因此問卷填答對象抽樣尚屬符合。研究者欲探討美甲業相關工作人員之創業績效知覺情形時，建議使用質性研究得以進行更深度研究調查，在量化研究中加入質性訪談部分，利用歷史回溯、實地觀察、深度訪談等方式，將有多元、細膩的發現，將可更充實研究結果的嚴謹度及價值。

參考文獻

一、中文部份

1. 朱勝喜(民105)，視障按摩人員服務體驗、專業能力、關係品質與行為意圖之研究—以視障按摩人員到府服務為例，高苑科技大學企業管理系經營管理碩士班碩士論文。
2. 江春鳳、賴英娟、張楓明(民105)，幼兒教保系學生之社會支持、在職進修、結果預期及興趣對職業意向之影響，中華輔導與諮商學報，第四十五期，123-148頁。
3. 江翊世(民100)，專業能力與網絡關係對於背離組織自行創業影響之研究-以創業門檻為調節變數，大葉大學管理學院碩士在職專班碩士論文。
4. 余育蘋(民91)，排球運動教練專業能力之研究，台北市立體育學院運動科學研究所碩士論文。
5. 李俊湖(民81)，國小教師專業成長與教學效能關係之研究，臺灣師範大學教育研究所碩士論文。
6. 李秋燕、陳美華(民105)，風險承擔、創業在職進修、創業意圖之研究—以中部某美髮業員工為例，美容科技學刊，第十三卷，第二期，121-140頁。
7. 周財勝、張雅棻(民97)，羽球運動教練所具有專業能力之探討，大專體育，第九十九期，163-171頁。
8. 林保源、陳昱蓉、楊晶詒、陳慧嫻、湯乃燕(民101)，台灣休閒產業專業能力需求指標建構之研究，休閒觀光與運動健康學報，第二卷，第二期，33-68頁。
9. 林培鈞(民97)，專業能力、創業行為與創業成功關係之研究以高雄市

地區外帶式飲料店創業者為例，高雄餐旅學院餐旅管理研究所碩士論文。

10. 林麗芳、陳安秀(民101)，短期在職進修對高職教師專業成長之成效探討，大安高工學報，第二十二卷，109-116頁。
11. 姚忠廷(101)，高雄市國民小學工作價值觀、角色壓力與教學效能關係之研究，國立屏東教育大學進修暨研究學院教學視導碩士論文。
12. 洪久賢(民88)，國際觀光旅館外場餐飲服務人員專業之能之分析研究，行政院國家科學委員會專題研究計畫成果報告NSC88-2516-S-003-004。
13. 胡耿賓(民97)，在職進修動機、障礙與意願之關聯研究—以國民小學教師為例，亞洲大學經營管理研究所碩士論文。
14. 胡惟喻、陳依婷、劉素真(民105)，國民小學教師在職進修動機、專業知能成長與教學效能關係之研究，中華科技大學學報，第六十六期，103-120頁。
15. 馬中峰(民92)，國中視覺藝術教師在職進修與專業能力之研究—以台中市為例，彰化師範大學美術學系在職進修專班碩士論文。
16. 高耿明(民90)，職業學校工科教師參加在職進修對專業能力影響之研究，臺北科技大學技術及職業教育研究所碩士論文。
17. 許以亭、陳玉枝(民100)，戶外冒險活動指導員專業能力的要素，大專體育學術專刊，一百年度，65-72頁。
18. 郭春敏(民93)，我國技專校院旅館系學生專業能力指標之建構，觀光研究學報，第十卷，第三期，37-55頁。
19. 陳姿伶(民100)。析論專業能力與能力模型之建構，T&D 飛訊，第一百二十四期，1-19頁。

20. 陳郁翔(民95)，中小型餐館創業人應具備專業能力分析之研究，台灣師範大學人類發展與家庭學系博士論文。
21. 黃建文、林愛倫、呂家美(民105)，免稅店化妝品銷售員專業能力之探討，慈濟技術學院學報，第二十四期，109-130頁。
22. 黃國宏(民101)，建築設計教學助理應具備專業能力分析之研究，中華科技大學學報，第五十一期，1-15頁。
23. 黃淑娟(民105)，創建公部門內部稽核專業能力，內部稽核，第九十四期，32-41頁。
24. 黃富順(民74)，成人的學習動機—成人參與繼續教育動機取向之探討，高雄：復文圖書出版社。
25. 楊敏里、黃義俊、賴怡旨(民98)，創業動機、創業導向與創業績效之關聯性研究，創業管理研究，第四卷，第三期，55-82頁。
26. 楊惠娥(民105)，觀光旅館業跨文化溝通專業能力指標之建構，休閒與遊憩研究，第八卷，第二期，67-95頁。
27. 葉柄煙(民104)，國小學童游泳課在職進修與學習成效之研究，國立金門大學學報，第五卷，第二期，37-50頁。
28. 蔡明田、謝煒頻、李國璋(民97)，創業精神與創業績效之關連性探討：創業動機、能力與人格特質的整合性觀點，創業管理研究，第三卷，第三期，29-65頁。
29. 蔣立琦、郭雅雯、林綽娟(民93)，在職進修之概念分析，護理雜誌，第五十一卷，第二期，67-72頁。
30. 鄭茹方、施錦村(民104)，在職進修、學習滿意度與學習成效間之關係研究，全球管理與經濟，第十一卷，第二期，119-136頁。
31. 鄭皓維，盧俊宏，藍孝勤(民99)，以紮根理論建構高齡者運動指導員

之專業能力，體育學術專刊，九十九年度，330-337頁。

32. 闕秀凌(民103)，花蓮縣立國民中小學總務主任在職進修課程與專業知能關係之研究，台灣師範大學教育政策與行政研究所碩士論文。
33. 羅曉君(民105)，花蓮市公立國中教師安全教育專業能力、態度與在職進修需求之調查研究，東華大學教育與潛能開發學系碩士論文。



二、英文部份

1. Bandura, A. (1977), A Self Efficacy: Toward a Unifying Theory of Behavioral Change, Psychological Review, Vol. 84, No. 2, pp. 191-215.
2. Baron, R. M. & D. A. Kenny (1986), The Moderator-Mediator Variable Distinction in Social Psychological Research: Conceptual, Strategic, and Statistical Considerations, Journal of Personality and Social Psychology, Vol. 51, No. 6, pp. 1173-1182.
3. Capon, N., Farley, J. U. & S. Hoenig (1990), Determinants of Financial Performance: A Meta-Analysis, Management Science, Vol. 36, No. 10, pp.1143-1159.
4. Comrey, A. L. & H. B. Lee (1992), A First Course in Factor Analysis (2nd Ed.) Hillsdale, NJ: Erlbaum.
5. Cooper, C. A. & K. W. Artz (1995), Determinants of Satisfaction for Entrepreneurs, Journal of Business Venturing, Vol. 10, pp. 439-457.
6. Drucker, P. F. (1985), Innovation and Entrepreneurship: Practice and Principles, New York: Harper.
7. Guilford, J. P. (1965), Fundamental Statistics in Psychology and Education, New York: McGraw-Hill.
8. Low, M. B. & MacMillan, I. C. (1988), Entrepreneurship: Past Research and Future Challenges, Journal of Management, Vol. 14, No. 2, pp. 139-161.
9. Murphy, G. B., J. W. Trailer & R. C. Hill (1996), Measuring Performance in Entrepreneurship Research, Journal of Business Research, Vol. 36, No. 1, pp. 15-23.
10. Shane, S. (2000), Prior Knowledge and the Discovery of Entrepreneurship Opportunities, Organization Science, Vol. 11, No. 4, pp. 448-469.
11. Venkataraman, N. (1989), Strategic Orientation of Business Enterprises:

The Construct, Dimensionality and Measurement, Management Science,
Vol. 35, pp. 942-962.



附件一、研究問卷

在職進修專業能力創業績效影響之研究—美甲業為例

感謝您撥空填寫這一份問卷，本問卷目的是在探討台灣的美甲市場，彙整市場的主要動向、影響市場成長的主要因子，輔導創業開拓獨自的美甲事業。您的私人資料將不會被公開。問卷採匿名的方式，而且您在問卷中所提供的資訊，僅作為學術研究之用，不會提供其他單位，敬請安心填寫。

您的意見我們非常重要，衷心期盼您依自己的實際感受填答。感謝您的熱情支持與協助！

敬祝 平安快樂，萬事如意！

南華大學企業管理學系管理科學碩士班

指導教授：袁淑芳教授

研究生：阮麗美敬上

在職進修	很同意	同意	尚可	不同意	很不同意
1 我認為參加職訓課程，有助提升我的專業技能與專業知識	<input type="checkbox"/> 5	<input type="checkbox"/> 4	<input type="checkbox"/> 3	<input type="checkbox"/> 2	<input type="checkbox"/> 1
2 我認為參加職訓課程，能將所學的知識應用到工作上	<input type="checkbox"/> 5	<input type="checkbox"/> 4	<input type="checkbox"/> 3	<input type="checkbox"/> 2	<input type="checkbox"/> 1
3 我認為專業技能研習，有助提升我的專業技能與專業知識	<input type="checkbox"/> 5	<input type="checkbox"/> 4	<input type="checkbox"/> 3	<input type="checkbox"/> 2	<input type="checkbox"/> 1
4 我認為專業技能研習，能將所學的知識應用到工作上	<input type="checkbox"/> 5	<input type="checkbox"/> 4	<input type="checkbox"/> 3	<input type="checkbox"/> 2	<input type="checkbox"/> 1
5 我認為品牌的教育訓練，有助提升我的專業技能與專業知識	<input type="checkbox"/> 5	<input type="checkbox"/> 4	<input type="checkbox"/> 3	<input type="checkbox"/> 2	<input type="checkbox"/> 1
6 我認為品牌的教育訓練，能將所學的知識應用到工作上	<input type="checkbox"/> 5	<input type="checkbox"/> 4	<input type="checkbox"/> 3	<input type="checkbox"/> 2	<input type="checkbox"/> 1
7 若無補助訓練經費，我願意以自費方式參加相關訓練課程	<input type="checkbox"/> 5	<input type="checkbox"/> 4	<input type="checkbox"/> 3	<input type="checkbox"/> 2	<input type="checkbox"/> 1
8 我認為重返校園取得學位，有助提升我的職場地位與名聲	<input type="checkbox"/> 5	<input type="checkbox"/> 4	<input type="checkbox"/> 3	<input type="checkbox"/> 2	<input type="checkbox"/> 1
9 我認為通過檢定，有助提升我的職場地位與名聲	<input type="checkbox"/> 5	<input type="checkbox"/> 4	<input type="checkbox"/> 3	<input type="checkbox"/> 2	<input type="checkbox"/> 1
10 我認為比賽獲獎，有助提升我的職場地位與名聲	<input type="checkbox"/> 5	<input type="checkbox"/> 4	<input type="checkbox"/> 3	<input type="checkbox"/> 2	<input type="checkbox"/> 1
11 我認為取得評審的聘書，有助提升我的職場地位與名聲	<input type="checkbox"/> 5	<input type="checkbox"/> 4	<input type="checkbox"/> 3	<input type="checkbox"/> 2	<input type="checkbox"/> 1
12 我認為取得學校的聘書，有助提升我的職場地位與名聲	<input type="checkbox"/> 5	<input type="checkbox"/> 4	<input type="checkbox"/> 3	<input type="checkbox"/> 2	<input type="checkbox"/> 1

專業能力	很 同 意	同 意	尚 可	不 同 意	很 不 同 意
1 我認為職訓課程，有助我參加比賽獲獎	<input type="checkbox"/> 5	<input type="checkbox"/> 4	<input type="checkbox"/> 3	<input type="checkbox"/> 2	<input type="checkbox"/> 1
2 我認為技能研習課程，有助我參加比賽獲獎	<input type="checkbox"/> 5	<input type="checkbox"/> 4	<input type="checkbox"/> 3	<input type="checkbox"/> 2	<input type="checkbox"/> 1
3 我認為品牌的教育訓練，有助我參加比賽獲獎	<input type="checkbox"/> 5	<input type="checkbox"/> 4	<input type="checkbox"/> 3	<input type="checkbox"/> 2	<input type="checkbox"/> 1
4 我認為重返校園取得學位，有助我參加比賽獲獎	<input type="checkbox"/> 5	<input type="checkbox"/> 4	<input type="checkbox"/> 3	<input type="checkbox"/> 2	<input type="checkbox"/> 1
5 我認為職訓課程，有助我取得評審的聘書	<input type="checkbox"/> 5	<input type="checkbox"/> 4	<input type="checkbox"/> 3	<input type="checkbox"/> 2	<input type="checkbox"/> 1
6 我認為技能研習課程，有助我取得評審的聘書	<input type="checkbox"/> 5	<input type="checkbox"/> 4	<input type="checkbox"/> 3	<input type="checkbox"/> 2	<input type="checkbox"/> 1
7 我認為品牌的教育訓練，有助我取得評審的聘書	<input type="checkbox"/> 5	<input type="checkbox"/> 4	<input type="checkbox"/> 3	<input type="checkbox"/> 2	<input type="checkbox"/> 1
8 我認為重返校園取得學位，有助我取得評審的聘書	<input type="checkbox"/> 5	<input type="checkbox"/> 4	<input type="checkbox"/> 3	<input type="checkbox"/> 2	<input type="checkbox"/> 1
9 我認為職訓課程，有助我取得學校的聘書	<input type="checkbox"/> 5	<input type="checkbox"/> 4	<input type="checkbox"/> 3	<input type="checkbox"/> 2	<input type="checkbox"/> 1
10 我認為技能研習課程，有助我取得學校的聘書	<input type="checkbox"/> 5	<input type="checkbox"/> 4	<input type="checkbox"/> 3	<input type="checkbox"/> 2	<input type="checkbox"/> 1
11 我認為品牌的教育訓練，有助我取得學校的聘書	<input type="checkbox"/> 5	<input type="checkbox"/> 4	<input type="checkbox"/> 3	<input type="checkbox"/> 2	<input type="checkbox"/> 1
12 我認為重返校園取得學位，有助我取得學校的聘書	<input type="checkbox"/> 5	<input type="checkbox"/> 4	<input type="checkbox"/> 3	<input type="checkbox"/> 2	<input type="checkbox"/> 1
13 我認為職訓課程，有助我通過專業檢定	<input type="checkbox"/> 5	<input type="checkbox"/> 4	<input type="checkbox"/> 3	<input type="checkbox"/> 2	<input type="checkbox"/> 1
14 我認為技能研習課程，有助我通過專業檢定	<input type="checkbox"/> 5	<input type="checkbox"/> 4	<input type="checkbox"/> 3	<input type="checkbox"/> 2	<input type="checkbox"/> 1
15 我認為品牌的教育訓練，有助我通過專業檢定	<input type="checkbox"/> 5	<input type="checkbox"/> 4	<input type="checkbox"/> 3	<input type="checkbox"/> 2	<input type="checkbox"/> 1
16 我認為重返校園取得學位，有助通過專業檢定	<input type="checkbox"/> 5	<input type="checkbox"/> 4	<input type="checkbox"/> 3	<input type="checkbox"/> 2	<input type="checkbox"/> 1
創業績效	很 同 意	同 意	尚 可	不 同 意	很 不 同 意
1 我認為參加職訓課程，有助提升我的創業績效	<input type="checkbox"/> 5	<input type="checkbox"/> 4	<input type="checkbox"/> 3	<input type="checkbox"/> 2	<input type="checkbox"/> 1
2 我認為專業技能研習，有助提升我的創業績效	<input type="checkbox"/> 5	<input type="checkbox"/> 4	<input type="checkbox"/> 3	<input type="checkbox"/> 2	<input type="checkbox"/> 1
3 我認為品牌的教育訓練，有助提升我的創業績效	<input type="checkbox"/> 5	<input type="checkbox"/> 4	<input type="checkbox"/> 3	<input type="checkbox"/> 2	<input type="checkbox"/> 1
4 我認為重返校園取得學位，有助提升我的創業績效	<input type="checkbox"/> 5	<input type="checkbox"/> 4	<input type="checkbox"/> 3	<input type="checkbox"/> 2	<input type="checkbox"/> 1
5 我認為參加比賽獲獎，有助提升我的創業績效	<input type="checkbox"/> 5	<input type="checkbox"/> 4	<input type="checkbox"/> 3	<input type="checkbox"/> 2	<input type="checkbox"/> 1
6 我認為取得評審的聘書，有助提升我的創業績效	<input type="checkbox"/> 5	<input type="checkbox"/> 4	<input type="checkbox"/> 3	<input type="checkbox"/> 2	<input type="checkbox"/> 1
7 我認為取得學校的聘書，有助提升我的創業績效	<input type="checkbox"/> 5	<input type="checkbox"/> 4	<input type="checkbox"/> 3	<input type="checkbox"/> 2	<input type="checkbox"/> 1
8 我認為通過檢定，有助提升我的創業績效	<input type="checkbox"/> 5	<input type="checkbox"/> 4	<input type="checkbox"/> 3	<input type="checkbox"/> 2	<input type="checkbox"/> 1

二、基本資料

1. 性別:	<input type="checkbox"/> (1) 男	<input type="checkbox"/> (2) 女	
2. 年齡:	<input type="checkbox"/> (1) 30 歲以內	<input type="checkbox"/> (2) 31-40 歲	<input type="checkbox"/> (3) 41-50 歲
	<input type="checkbox"/> (4) 51 歲(含)以上		
3. 月淨收入:	<input type="checkbox"/> (1) 30000 以下	<input type="checkbox"/> (2) 30001-50000	<input type="checkbox"/> (3) 50001-75000
	<input type="checkbox"/> (4) 75001-100000	<input type="checkbox"/> (5) 100000 以上	
4. 婚姻狀況:	<input type="checkbox"/> (1) 未婚	<input type="checkbox"/> (2) 已婚	
5. 教育程度:	<input type="checkbox"/> (1) 高中職(含)以下	<input type="checkbox"/> (2) 專科或大學	<input type="checkbox"/> (3) 研究所以上

