

南華大學管理學院企業管理學系非營利事業管理碩士班

碩士論文

Master Program in Nonprofit Organization Management

Department of Business Administration

College of Management

Nanhua University

Master Thesis

親子讀經教育的參與動機、教學情境及學習成效之研究

A Study on the Participation Motivation, Teaching Situation and

Learning Effectiveness of Parent-Child Reading Classics

Education

蕭志成

Zhi-Cheng Xiao

指導教授：郭東昇 博士

Advisor: Tung-Sheng Kuo, Ph.D.

中華民國 109 年 6 月

June 2020

南 華 大 學

企業管理學系非營利事業管理碩士在職專班 碩士學位論文

親子讀經教育的參與動機、教學情境及學習成效之研究
A Study on the Participation Motivation, Teaching Situation and
Learning Effectiveness of Parent-Child Reading Classics Education

研究生：蕭志成

經考試合格特此證明

口試委員：郭東昇

涂瑞德

羅進水

指導教授：郭東昇

系主任(所長)：黃國忠

口試日期：中華民國 109 年 07 月 02 日

準碩士推薦函

本校企業管理學系非營利事業管理碩士班研究生蕭志成君在本系修業一年，已經完成本系碩士班規定之修業課程及論文研究之訓練。

1、在修業課程方面：蕭志成君已修滿36學分，其中必修科目：研究方法、非營利組織募款專題等科目，成績及格(請查閱碩士班歷年成績)。

2、在論文研究方面：蕭志成君在學期間已完成下列論文：

(1)碩士論文：親子讀經教育的參與動機及教學情境，學習成效之研究

(2)學術期刊：

本人認為蕭志成君已完成南華大學企業管理學系非營利事業管理碩士班之碩士養成教育，符合訓練水準，並具備本校碩士學位考試之申請資格，特向碩士資格審查小組推薦其初稿，名稱：親子讀經教育的參與動機及教學情境，學習成效之研究，以參加碩士論文口試。

指導教授：郭東昇 簽章

中華民國 109 年 6 月 1 日

謝誌

感恩各位師長於研究所修業期間之諄諄教誨、不吝賜教，感恩同窗好友於此期間之鼓勵與扶持，所有一切點滴在心頭。

感謝指導教授-郭東昇老師，於百忙之中仍抽空給予指導，從題目的擬定、架構編排至論文內容之撰寫，因有老師專業的指導與啟發，提供寶貴的經驗與建議，使得論文得以順利完成。由衷感謝塗瑞德老師和羅進水老師兩位口委員，在口試時給予許多寶貴的建議和值得思考的觀點，使我的論文於編修後內更加完善充實。

最後要感謝的是我的家人，有緣與老婆郁雅成為同班同學，在研究所修業期間互相提攜與關懷，共同學習、共同成長。還有體貼的兒女咨婷和崇佑，將近兩年的時光陪伴我們一同上課，讓我無後顧之憂、得以順利修完碩士學分。感謝修業中所有協助關懷我的師長以及親朋好友，在此獻上最我誠摯的感謝，並與大家分享畢業的喜悅。

蕭志成 謹誌

南華大學企業管理學系非營利事業管理碩士班

中華民國 109 年 6 月

南華大學管理學院企業管理學系非營利事業管理碩士班

108 學年度第 2 學期碩士論文摘要

論文題目：親子讀經教育的參動機、教學情境與學習成效的研究

研究生：蕭志成

指導教授：郭東昇 博士

論文摘要內容：

隨著社會文化提昇，國人之教育程度普遍提昇，現今教育方式不僅是普及化而且朝向是多元化，每位家長都期盼子女能高人一等，以致孩童終日有上不不完的補習課及才藝課，然而卻忽略品格教育之重要。從新聞報導中的許多社會問題，不難發現目前之教育功能仍有缺漏，因此這些年經典教育頗受國人之重視，學者亦詳加探索讀經教育之內涵，鼓勵親子同時參與讀經活動學習聖哲典範以為品格教育奠基。

本究重點在探討親子讀經教育的參與動機及教學情境之學習成效，針對研究議題，以問卷調查方式蒐集資料，問卷回收樣本共 286 份。問卷資料彙整後使用描述性分析、信度分析、T 檢定分析、單因子變異數分析、以及迴歸分析等統計方法研究分析，研究結論如下：

1. 親子讀經教育之參與動機會影響教學情境。
2. 親子讀經教育之教學情境會影響學習成效。
3. 親子讀經教育之參與動機會影響學習成效。
4. 參與動機和教學情境與學習成效之間有中介效果。

關鍵詞：讀經教育、參與動機、教學情境、學習成效

Thesis Title: Research on Donations from Non-profit Organizations

**Department: A Study on the Participation Motivation, Teaching Situation
and Learning Effectiveness of Parent-Child Reading Classics
Education**

Graduate Date: June 2020

Degree Conferred: M.B.A.

Name of Student: Zhi-cheng Xiao

Advisor: Tung-Sheng Kuo Ph.D.

Abstract

With the improvement of social culture, the educational level of Chinese people has generally improved. Today's education methods are not only universal but also towards diversification. Every parent expects their children to be superior, so that children have endless tutorials and talent classes all day long. However, the importance of character education is hurriedly outlined. From the many social problems in the news reports, it is not difficult to find that the current educational function is still lacking. Therefore, classic education has been valued by the Chinese people in recent years. Think of the foundation of character education.

The focus of this study is to explore the motivation for parent-child reading education and the effectiveness of learning in the teaching situation. In response to research topics, the questionnaire survey was used to collect data. a total of 286 samples were collected from the questionnaire. The questionnaires were collected and analyzed using statistical methods such as descriptive analysis, Reliability analysis, Ttest analysis, single factor change Variation analysis, and regression analysis. The research results in conclusion are as follows:

1. The participation opportunities of parent-child reading education affect the teaching situation.
2. The teaching situation of parent-child reading education will affect the learning effectiveness.
3. Participation opportunities of parent-child reading education affect learning effectiveness.
4. There is an intermediary effect between participation motivation and teaching situation and learning effectiveness.

Keywords: Classics-reading education, participation motivation, teaching situation, learning effectiveness

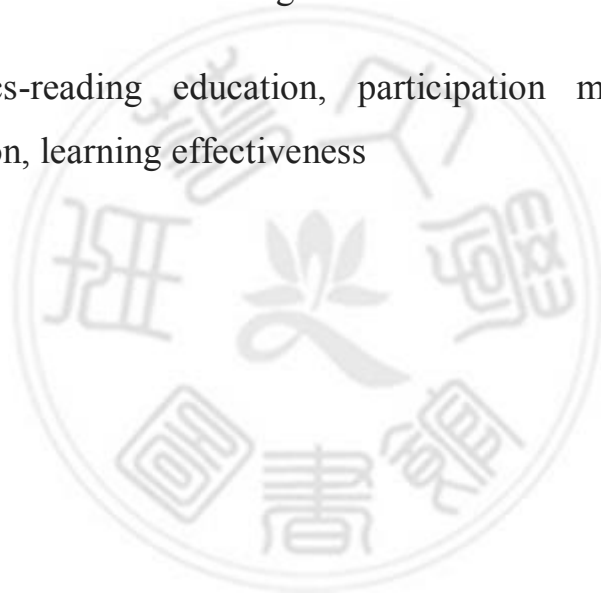

目錄

準碩士推薦函.....	I
謝誌.....	II
論文摘要內容.....	III
Abstract.....	IV
目錄.....	VI
圖目錄.....	IX
表目錄.....	X
第一章 緒論.....	1
1.1 研究背景與動機.....	1
1.2 研究目的.....	3
1.3 研究對象.....	3
1.4 研究流程.....	4
1.5 研究範圍與限制.....	6
第二章 文獻探討.....	7
2.1 讀經教育之意涵.....	7
2.1.1 以經典為教育理念.....	7
2.1.2 讀經教育之相關理論.....	8
2.1.3 讀經教育之推廣型態.....	11
2.2 參與動機.....	14
2.2.1 動機之定義.....	14
2.2.2 參與動機之相關理論.....	16
2.3 教學情境.....	18

2.3.1	教學情境之定義.....	18
2.3.2	教學情境之相關理論.....	19
2.4	學習成效.....	22
2.4.1	學習成效之定義.....	22
2.4.2	學習成效之相關理論.....	22
第三章	研究方法.....	24
3.1	研究架構.....	24
3.2	研究假設.....	26
3.3	研究變項之操作型定義.....	28
3.4	問卷設計與衡量方法.....	29
3.4.1	樣本預試.....	29
3.4.2	正式抽樣.....	29
3.5	資料分析方法.....	34
3.5.1	描述性統計.....	34
3.5.2	獨立樣本 T 檢定.....	34
3.5.3	單因子變異數分析.....	34
3.5.4	信度分析 (Reliability Analysis).....	35
3.5.5	迴歸分析 (Regression Analysis).....	35
3.5.6	路徑模型分析 (Path Analysis).....	35
3.5.7	中介效果分析.....	36
第四章	研究結果與分析.....	37
4.1	描述性統計.....	37
4.2	信度分析及效度分析.....	43
4.2.1	信度分析.....	43

4.2.2 效度(Validity)分析	44
4.3 獨立樣本 T 檢定與單因子變異數分析	44
4.3.1 獨立樣本 T 檢定	44
4.3.2 單因子變異數分析	46
4.4 迴歸分析	57
4.5 路徑模型的分析	57
第五章 結論與建議	60
5.1 研究結果	60
5.1.1 參與者背景特徵研究	60
5.1.2 不同背景之參與者與參與動機之研究結論	61
5.1.3 不同背景之參與者與教學情境之研究結論	63
5.1.4 不同背景之參與者與學習成效之研究結論	64
5.1.5 參與動機對教學情境之研究結論	66
5.1.6 中介效果	66
5.2 研究建議	67
5.2.1 對於讀經教育推廣建議	67
5.2.2 研究建議	67
參考文獻	68
一、中文部分	68
二、英文部分	72
附錄一：量化問卷	73

圖目錄

圖 1.1 研究流程.....	5
圖 2.1 社區親子讀經教育推廣上課實況.....	12
圖 2.2 親子參加小狀元經典會考	13
圖 2.3 教學情境分析圖.....	21
圖 3.1 研究架構圖.....	25
圖 4.1 路徑分析圖.....	58



表目錄

表 2.1 動機之定義彙整表	15
表 3.1 個人背景資料表	30
表 3.2 參與動機量表	31
表 3.3 教學情境量表	32
表 3.4 學習成效量表	33
表 4.1 樣本之描述性統計表(n=286).....	40
表 4.2 個人資料合併前後對照表(n=286).....	41
表 4.3 信度分析結果	43
表 4.4 不同性別對各研究構面之差異分析表	45
表 4.5 不同年齡對各研究構面之差異分析表	47
表 4.6 參加讀經班的年資對各研究構面之差異分析表	49
表 4.7 不同身分對各研究構面之差異分析表	50
表 4.8 不同教育程度對各研究構面之差異分析表	52
表 4.9 不同婚姻對各研究構面之差異分析表	53
表 4.10 不同子女數對各研究構面之差異分析表	54
表 4.11 不同個人年所得對各研究構面之差異分析表	55
表 4.12 不同職業對各研究構面之差異分析表	56
表 4.13 各變項迴歸分析彙整表	57
表 4.14 迴歸取向路徑分析各項效果分解說明	59
表 5.1 不同背景之參與者對參與動機之驗證結果	62
表 5.2 不同背景之參與者對教學情境之驗證結果	64
表 5.3 不同背景之參與者對學習成效之驗證結果	65

表 5.4 參與動機對教學情境及學習成效比較差異驗證結果..... 66



第一章 緒 論

1.1 研究背景與動機

古代莘莘學子成就聖人賢者甚至為帝王，年幼時所受「童蒙養正」之啟蒙教育，無不是從經典入手；因此可知「經典」貫穿整個中華民族文化，對歷代學者影響極為深遠。王財貴教授在民國 85 年，曾針對「何謂經典？」有一段精闢註解：「經」就是「準則」是常理常道、是世人須遵守的法則，所以「經典」就是：先人的智慧結晶、文化的能源、道德的動力、生命的方向，它不代表著中華民族之傳統，其內涵可以啟動全人類無限之發展。

文學大師梁實秋學者於「豈有文章驚海內」提到：年幼時所上的國文課是「古文觀止」與「古文釋義」，經老師講解文意後，會要求學生背誦默寫，此舉讓學生們認識了很多新的字詞以及文法要義，也懂得欣賞古文之妙意(梁實秋，民 78)。文學大師胡適先生於「四十自述」提到：他開始讀父親所做的詩是在兒孩四歲時，後來至私塾上課依然讀古文，約在十一歲時，便能夠自己閱讀古文書冊(胡適，民 102)。由此可知，所謂三歲定終身，孩童時代的啟蒙教育是影響其一生的關鍵，幼兒時期學習的經典在無形中奠立為人處世及做學問的基礎，此時段是培育深厚文學素養的契機，而成就了揚名海內外，知書達禮令人敬重的文學家。

在人類成長階段，家庭教育極為重要，目前現代家庭教育的形式及功能不斷在改變，但家庭教育被視為人生中接受教育歷程的重要一環(周麗瑞等，民 96)。讀經班特別重視兒童十三歲以前的黃金記憶時期，尤其是

學齡前的幼童記憶力和學習能力特別強，把握這段時期學習古聖先賢留下的經典智慧，奠定其正向積極的人生價值觀，對其將來成長後立足社會和家庭生活中如何待人接物處世，如何自處處人皆有很大程度的啟發及影響。

讀經班選擇的經典課程，與讀書氛圍和現今教育社會教育有明顯差別，讀經班以四書五經及古文為主要選項，更著重在品格教育的建構，敦品勵志的培養。經典教育首重「親子讀經」，親子雙方在聖賢經典教育的薰陶過程中潛移默化，孩童在成長學習過程中與父母更加密切，而家長也可以藉此機會重新學習並提昇自己的文學素養，「親子共同讀經」不但可建立有共識的親子關係，對家庭生活也有很大助益。

時代變遷迅速且日新月異，多元化因素衝擊環境複雜化，又加上全球電子科技化、多媒體資訊爆炸，不當的資訊傳播真假難辨造成人心惶恐，況且當今生活節奏緊張壓力倍增，急功近利人心浮動焦躁不安，所謂「上梁不正下梁歪」，社會問題層出不窮，如；家暴、吸毒、貪污、詐財、弑親、殺人等各種行為，總結歸咎莫不是因為道德淪喪綱常敗壞，利益掛帥自私為先，泯滅了人性中的良知良能，才會放肆身心恣意妄為，鑄成人生大錯。

想要移風易俗，淨化人心尚需以教育勸化，正值推廣讀經教育由幼兒至家長，親子一同學習聖賢經典教育啟發良善天性，端正身心涵養高尚品德，以期人人品學兼優，大人可完善自己的人生亦可為幼兒的表率，對家庭對社會也能有所回饋奉獻，共同締造平安樂利溫馨祥和的社會，此為探討現行親子讀經教育推廣成效之背景與動機。

1.2 研究目的

為使親子讀經教育能永續經營發揮最大之成效，透過研究探討讀經之參與動機、教學情境及學習成效，以了解推廣讀經教育應該關注之問題。研究參與動機、教學情境及學習成效各層面之間的關連，進一步探討讀經教育之學習成效是否會受到不同背景之參與者有顯著差異。

由研究背景與研究動機，為瞭解參與者之參與的動機、教學情境與學習成效，本研究目的為以下幾項：

- (1) 親子讀經教育參與動機與教學情境之間的關係。
- (2) 親子讀經教育教學情境與學習成效之間的關係。
- (3) 親子讀經教育參與動機與學習成效之間的關聯。
- (4) 親子讀經教育參與動機、教學情境與學習成效之關係。
- (5) 研究結果可提供讀經教育推廣人士及舉辦讀經會考活動策劃之參考。

1.3 研究對象

研究對象以參與經典教育之家長及志工團體。因學童缺乏自主權故無法全面性針對學童施測，本研究主要是以參加兒童讀經班或接觸過兒童經典教育者，如老師、家長及親友等為研究對象，其受測者多為本研究生之人際網絡與親友或相關推動讀經教育之組織團體。

1.4 研究流程

為了探討兒童讀經學習成效，實質受惠孩童的程度，針對讀經教育加以研究分析，盼能提升並加強讀經班之效能，故擬定研究背景和動機及其目的，廣泛搜集與主題相關之文獻，研議出研究架構及研究對向，以合理之問卷題項，運用網際網路傳閱問卷資訊，回收後加以討論分析。其內容大綱及步驟如下所示：

- (1) 本研究緒論：探討兒童讀經教育之背景問題，敘明當前所存在之問題，從參與動機、教學情境及學習成效中找出各種面相關部分，今目的及其相關限制。
- (2) 文獻探討—蒐集國內國外學者的之研究理論，對應本研究所探討親子讀經教育之參與動機、教學情境以及學習成效之展現。採用假設與推論方式整合所有文獻資料，以建構本研究架構。
- (3) 研究方法與問卷之設計—設採用抽樣式之問卷調法，以文獻資料探討主題相關變項關係，先假設與主題相關之題項再發放問卷實施前後測，問卷回收匯整後再做個體之樣本分析。
- (4) 資料統計分析討論—問卷回收之樣本資料以 SPSS 套裝統計之軟體做一系列之相關分析討論。
- (5) 結論建議—依據文獻探之理論，歸納討論資料分析之研究結果，並加以驗證本研究之問題假設，另外將針對研究結果列出幾項建議，可供讀經推廣中心及往後研究者參酌。



圖 1.1 研究流程

資料來源：本研究整理

1.5 研究範圍與限制

本研究樣本資料由網路問卷收集，回收速度及效率好過實際參訪與郵件問卷，但本研究主題討論之對象為幼童，實際參與者也是幼童，只能憑家長及服務志工來觀察幼童之學習成效，因無法針對幼童進行施測，故研究範圍樣較不具足。本研究之限制列舉如下：

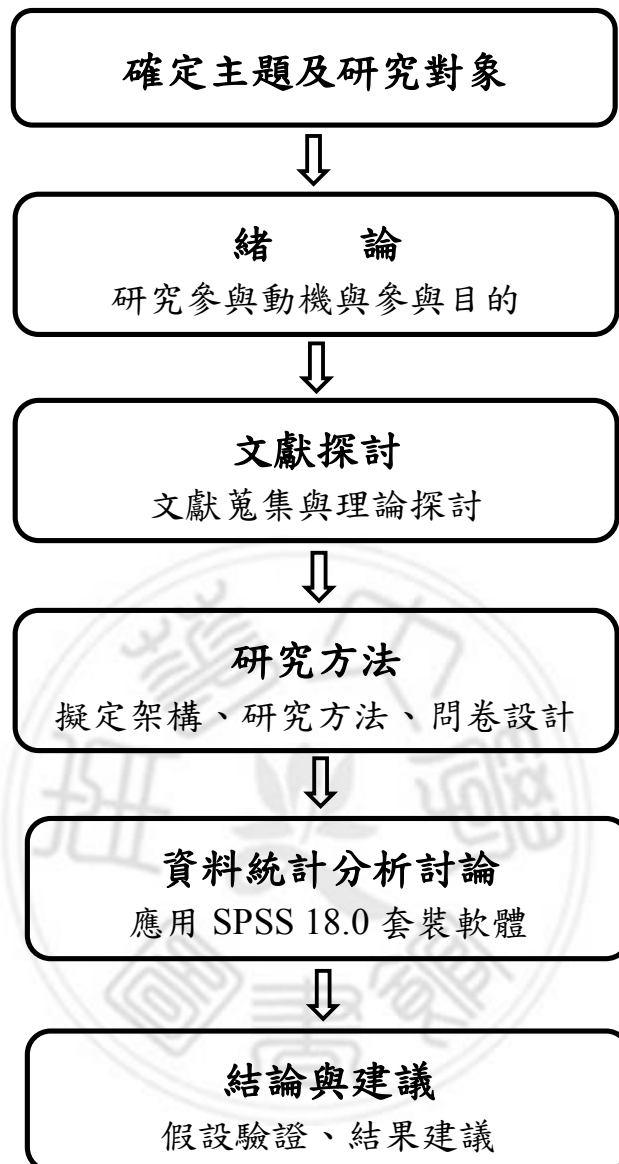
- (1) 因使用隨機便利抽樣方法，無法確定填表者為實際參與讀經教育者，因採用抽樣方法並且沒有明確的研究範圍。
- (2) 本研究主要針對志工及家長為受測對象，缺乏學童參與之回饋分享，故缺乏整體完整性之限制。
- (3) 在量化分析之操作上有切合主題之問題，但對於有情境上之問題無法延伸，不及訪談內容之廣泛性，無法讓受測者詳述經驗和故事分享。

第二章 文獻探討

對於參加親子讀經教育之研究分四小節探討：第一節親子讀經教育之意涵及相關理論定義。第二節參與讀經教育之動機探索。第三節讀經之教學情境探討。第四節讀經學習成效之探討，茲分敘如下：

2.1 讀經教育之意涵

2.1.1 以經典為教育理念

我國之傳統教育乃透過「蒙以養正」之教育理念，以啟蒙、識字為中心，熟讀聖賢經典以期達到「經世致用」為目標（陳秀絨，民 93）。兒童讀經乃指老師帶著兒童讀誦古文經典，經由不斷反覆的讀誦，以兒童先以熟讀進而能背誦經典的教學過程（王怡方，民 88）。兒童讀經乃是幼童參與中文古文讀經閱讀之活動（楊旻芳，民 90）。

(1) 狹義之兒童讀經和廣義之兒童讀經

狹義之兒童讀經，係指有特定之進行方式，針對特定經典反覆朗讀與背誦，認定兒童本身與生俱足之能力，記憶力最具潛能開發之階段進行朗讀與背誦。兒童理解力尚未充足無法理解經意，故不必說明解釋，在朗讀與背誦的過程中，將經典詞句牢記在心靈深處，日後具有理解力時，便能廣泛受用。而廣義之兒童讀經教育，即是朗讀古往今來所有中外之經典文學（王財貴，民 84）。狹義的讀經：是指特定朗讀和背誦經典的進行模式；廣義的讀經：是一種與現行正式課程學習方式不一樣的教育態度。在兒童記憶力與理解力發展各階段進行最恰當的學習（翟本瑞，民 89）。

(2) 最有價值的書「經典」

王財貴教授認為「兒童讀經」就是讓兒童讀誦「最有價值的書」為人類智慧結晶的書籍，包括：中國傳統的經典、印度的吠陀經、佛經、西方聖經皆可誦讀，也包含美術讀經、音樂讀經、及英文讀經。「經典」之所以名為經典，茲「經典」是聖人出於真心本性顯現時所發之言語。「經典」蘊含著人們心靈之內涵。並且「經典」代表永恆的象徵，「經典」不會因時代轉換而過時，它可創造恆久且具歷久彌新之價值。「經典」是永恆不變的傳承，亦是聖人的智慧，所記載之常理細節與道義微理可啟發人之良知良能，恢恢自然之本性是為「永恆不朽之經典」，(王財貴，民 85)。

2.1.2 讀經教育之相關理論

讀經教育相關之理論分別有：社會學習理論、蒙特梭利的吸收性心智、人文主義、幼兒腦的發展、記憶的觀點、試驗主義與兒童讀經、認知發展論、潛在學習理論、Vygotsky 鷹架作用理論 (蔡蒼永，民 97)。分別敘述如下：

(1) 社會學習理論與兒童讀經：

西方 Bandura 學者之社會學習理論中強調兒童由觀察進而學習之行為，以「社會模範者」做為兒童學習之對象，兒童於模仿行為時便會修正自己的行為(張春興，民 83)。學者又指出「兒童讀經教育」，是以古聖先賢所著作的經典為教材，經典歷經五千年多年而不朽，皆是敦品崇禮及啟發智慧之妙語，自幼背誦經典具潛移默化之功效，將聖賢之行誼典範成為兒童學習的目標 (廖彩美，民 92)。

(2) 蒙特梭利 (M. Montessori) 的吸收性心智理與兒童讀經：

獨立教育 (auto-education) 由蒙特梭利提倡，認為能使自己成為自己的主人，能自我處理自己的事者，必是受過教育之人，(林玉體，民 75)。在蒙特梭利看來，兒童具備吸收知識的心靈能夠自我教育，稱為「吸收性心智」(the Absorbent Mind)，兒童如同一塊海棉，會吸收他周遭所有事項，良好的學習環境可供兒童自主學習 (翟本瑞，民 89)。

(3) 人文主義與兒童讀經：

馬斯洛 (Maslow) 是人文主義心理學會的推動者。他提倡「自我實現」理論，相近儒家學說之「盡性」。學者馬斯洛認為能「自我實現」的人，具有九種特徵：A.能體認現實。B.能自發但不流俗之思惟。C.可接納自己、包容別人、順應自然環境。D.隨俗而保有自我本性，享受定靜的生活。E.定有自身的道德標準與人生哲學觀。F.有寬廣之社會服務志業。G.能樂善好施並與人廣結善緣。H.具有幽默感和民主風度。I.能承受情感之衝擊。

(4) 幼兒腦的發展與兒童讀經：

王財貴教授認讀經最佳的時機為零到十三歲 (王財貴，民 85)。從出生到十二歲，人腦發展最為迅速，誦讀經典能給予兒童大量之語文刺激，包含形象和聲音，故兒童讀經可以幫助腦部發展 (李美昭，民 92)。學者研究指出參與兒童讀經的兒童之其記憶量、識字量、專注力及在聽覺記憶方面顯然勝過未曾參加讀經的兒童。定期朗誦經即不斷在強化刺激幼兒腦力的發展 (張樹枝，民 90)。

(5) 認知發展論與兒童讀經：

皮亞傑(J.Piaget)主張兒童認知能力發展具有一定程序，教育的問題就在兒童發展階段，設計最適合兒童的教學方式，讓兒童能開展出其認知能力。學習是兒童心智成長的起源，兒童對於環境的適應能力及受同儕同化之調適力強，故兒童心智成長具有主動性和自發性，故於教學中除知識之傳授，教學情境能顯現出潛移默化的學習效能，（張春興，民 83）。

(6) Vygotsky 鷹架作用理論與兒童讀經：

學者指出 Vygotsky 提出「鷹架作用」明確的表明了教育的價值，兒童心理發展具有「經由他人成為自己」之原則，此強調社會、人文、民俗文化皆能影響兒童之發展與認知；引領學生超越實際發展水平，協助其獲得新知，是適時輔導之不二法門（蔡敏鈴，民 84）。若兒童讀經以「鷹架作用」為原則，以讀經方式讓古聖先賢引領兒童超越實際發展水平，以提升社會文化影響兒童的認知發展為目的（廖彩美，民 92）。

(7) 記憶的觀點與兒童讀經：

學者表示人類記憶歷程，由訊息處理論是當個體感官收到刺激先形成的短暫之記憶，之後再經過內化處理而形成長期記憶（張春興，民 83）；「兒童讀經」即是兒童經由讀誦並且記憶傳統文化的根本教材，強調利用兒童記憶力最強的階段，記憶優美的經書典籍，經由讀誦強化兒童的語文能力及對中國文化的認識，對於日後各種學習是有絕對的幫助（莊榮順，民 81）。學者認為記憶是學習及推理思

考之基礎。思考能力需靠培養，「思而不學則殆」表示有良好之思考能力，必需要有好的材料輔助（邱財貴，民 74）。所有的學習都需反覆熟練，所謂「熟能生巧」諸此一切創作也正因如此。「經典」是具文化價值之作品，可增進文學素養及道德修養。古人云：「口而誦、心而惟」；又說「辭熟而後義透」，故在兒童記憶最佳情況下，累積識字量，提昇語文學習，傳承既有的道德或文化。

2.1.3 讀經教育之推廣型態

讀經班主要倡導「親子共讀」其學習成效最佳。讀經班採各種型態在國內各地方開班推廣，其上課場地及時段因時因地亦有不同，教學課程內容及進度，視兒童狀況而定，故兒童讀經教學具有很大彈性。兒童讀經老師是一群志願服務且具有熱忱的家長及社會人士透過教育志工培訓者，依據王財貴教授之主張，指導讀經的老師，無需具備深厚的國學底子，只要明白讀經之意涵，依照「兒童讀經教育手冊」，即可教學，因此兒童讀經無師資缺乏之問題。

福智文教基金會之《讀經釋疑》評定讀經老師需備資格為：「對讀經之價值之肯定、能辨識注音符號且會讀誦、能受到讀經效能之薰陶並能帶動讀經、熱意陪孩子成長之熱忱」（福智文教基金會，民 88）。目前推廣型態如下：

- (1) 由公益機構文教單位或基金會所成立的兒童讀經班。
- (2) 由宗教團體主辦推廣，場地在廟宇院寺，旨在為推廣中國傳統文化。
- (3) 由學校教師利用晨讀及自修時段指導學生讀經，或是由推廣讀經志工進校園服務。

- (4) 由民間安親班或才藝課程加入兒童讀經之課程。
- (5) 由社區或家庭開辦兒童讀經班，借社區場地或自家客廳，街坊鄰居、及親朋好友聯合開辦，家長亦投入指導兒童讀經。
- (6) 由縣市政府推廣舉辦全區兒童經典會考。



(7)

圖 2.1 社區親子讀經教育推廣上課實況

資料來源：本研究整理



圖 2.2 親子參加小狀元經典會考

資料來源：本研究整理

2.2 參與動機

從事志願服務是之人皆是自發性之參與，具有慈善施捨及犧牲奉獻的服務精神，每個人之價值觀與理念有異，故參與動機也不同。涉及到個人背景因素與人生經歷，若能瞭解參與兒童讀經之動機，給予適時的回饋，可增強參與意願。

2.2.1 動機之定義

動機是一種建構性之概念，乃個體在目標導向之行為發生、引導、強度及堅持之情形，被認為是價值乘以期望所形成(Good and Brophy,1984)。學者認為引起學生的內在學習動機需了解學生之需求，即是自治力、能力、歸屬認同感、自尊與快樂等五種需求，(Raffini,1996)。我們通常會設定目標，再進行各種方法來達成目標。而使我們朝向該目標前進而努力的內在心裡狀態，即是所謂的動機。

表 2.1 動機之定義彙整表

研究者	民國	動機之定義
馬起華	67	動機是產生行為的主要原因，也是產生行為的原動力。
張春興	73	動機乃引起的活動之維持並引發該個體活動，使該活動邁向目的之內在經歷。
吳靜吉	83	動機能引導並激發以持續生理與心理歷程之動能。
廖春文	83	動機乃是激發、引發及維持個體自發的行為，以達成目標之重要元素。
張簡憶如	84	動機乃影響行為之產生之力量，與維持該行為之力量。
王貴瑛	90	提出動機是行為發生之動力因素，動機可以引發內在作用，其行為產生原因，是人類一切活動之驅策力
黃玉湘	91	動機是內在因素之行為，是為了達成滿足需求而引發內在的動能，動機可喻為行為之內在因素，行為則是外在表現。
郭枝南	91	動機並無有實相，動機是心理歷程之激發，經由個體行為之顯現來推測判斷。

資料來源：本研究整理

2.2.2 參與動機之相關理論

動機可分為「外在動機」及「內在動機」，外在動機是外在的壓力與誘因，例如：獎賞或升遷；內在動機是內在理性之決定與壓力，例如：學習求知慾及自信心（黃富順，民 81）。與讀經動機較為相關的動機理論分述如下：

(1) 本能理論 (Instinct Theory)

經由經典比較行為研究，是所謂的先天的行為方式，用統一標準模式觀察動物行為可得知。由精神分析學派大師佛洛伊德(Sigmund Freud)把動機分成「生物性的本能」與「社會性的本能」。

(2) 驅力理論 (Drive Theory)

動機可分為外在動機和內在動機。驅力(drive)是指內在動機之本能以與生俱備的學習行為。當生物為了的生存之需求，便會產生驅力，此驅力產生行為來滿足生存的需求。

(3) 認知理論 (Cognitive Theory)

由於認知心理學之興起，即發展出以認知為理論基礎之動機理論（陳珣合，民 95）。

(4) 需求層次理論 (Hierarchy of Needs Theory)：

馬斯洛(Maslow)認為人類之需求有分層級，需求是產生行為的動機，且各種動機都是層層相關聯的，需求是呈現金字塔形狀，當低層級之需求滿足時，則必追求更高層級之需求，動機便成為驅使行為的

動力。其需求由高自低依序分成:自我實現的需求、受尊重的需求、歸屬感和愛的需求、安全需求、生理需求。因其動機層次是以需求的滿足為基礎，故稱為「需求滿足論」。志工參與志願服務之目的和動機為：自我學習成長、回饋社會自我實現、宗教因素或行善積德等。可見參與讀經教育推動者，主要在尋求自我實踐、以人我共同成長為目的。

(5) 社會化理論

社會化即是使信仰與態度、社會價值觀內化成為個人思想與行為。社會環境中他人的價值觀會影響個人的行為模式(蔡啟源,民84)。社會價值觀會影響自願服務者的參與，當大家認同參與志願服務是為了回饋社會，是個人應盡之責任，即成為自然之行為。故此強調「親子讀經教育」，家長之參與不但能增進親子間之互動，亦受環境中他人的價值觀之影響，可目睹孩子進步的情況，而對於讀經教育更具肯定與支持，在父母的鼓勵督促下孩子參與讀經之動力更好學習成效更佳。

2.3 教學情境

情境教學起源自情境認知(situated cognition)、情境學習(situated learning)理論中，強調學習是發生於建構知識的情境過程中，知識學習應在學習情境與學習活動中進行。

2.3.1 教學情境之定義

情境教學(situated learning)的概念最早由 Brown 和 Collins 以及 Duguid 於 1989 首先提出(Brown, Collins & Duguid,1989)，此種教學模式是根據近代之概念與認知心理學理論所發展出的，為了使學生在真實情境下或是模擬真實的情境下學習。皮亞傑(J.Piaget,1896~1980)的認知發展理論(cognitive development)，認為個體的思維發展的能力是經由自身的經驗過程而來，透過具體的實物或教具的幫助增進思考能力，由本身拓展到週圍，再向外延伸，得到最有意義的學習。

所謂教學情境是指將情感氛圍置入教學過程。教育改革的重要方向為設計有價值的教學情境。經由老師於教學中創設教學情境可充份發揮教學之效益。「境教」為教學環境的氣氛以及所處的物理環境，例如：軟件設施及硬件設施、教室內之佈置與擺設、環境綠化、清潔和衛生等，尚有老師的教學技能和責任心等。進而帶入情境教學意指老師依據學生不同之學習程度及特徵，設計出多樣化的切合學生之教學情境與環境，使學生能學習到知識的核心。學習過程中由老師來引導，啟發孩童學習興趣並溶入老師的教學情境，訓練思維能力及知識而能達到教學情境設計之目的。孔老夫子說：「不憤不啟，不悱不發，舉一隅不以三隅反，則不復也。」此話在於肯定對學生之啟發作用，強調學生溶入老師的教學情境學之重

要性，故學生能自主學習跟教學情境有很大的關係。

2.3.2 教學情境之相關理論

(1) 生活性

杜威(J.Dewey,1859~1952)分析傳統教育最大的問題，在於課程內容是與學生生活經驗不能相互溝通，生活性乃強調情境創造之生活化，對學生已有的經驗充分挖掘和利用才能達到有效的學習。一則關切學生之現實生活之學習，發掘日常生活之資源。二則以學生過去之經驗去開發和運用。所謂「接知如接枝」，意指以本身的經驗做為根本，待發芽成枝後再接上他人的知識，如此才能內化為自己的知識。學生之經驗來自生活體驗，教學的過程中要知道學生已明白的程度，才能因材施教進行更進一步的指導。

(2) 形象性

所創設之教學情境，應該是感受性的氣氛、具體的形象、並觸手可及的，能有效豐富學生的感性認識。運用各類形象以傳達情境引導學生觸類旁通獲得更多的新知，充份發揮想像力和聯想力，不受制於時空背景及經驗不足的框架，進而將感性認知轉化為理性知識。促使學生在學習效能上有多元化的發展空間。

(3) 學科性

反映學科及知識之發現在於教學情境的過程。情境創設主要的學習重點是體現學科之教學內容與特色。具價值性的事物或場景，以學科知識與生活體驗結合並運用。如此才能呈生活價值並有效地詮釋學

科知識，學科知識之內涵學生才能確實理解，導引學生探索知識加強技能之動力。

(4) 問題性

問題性之情境是教學情境不可獲缺的，唯有讓學生啟動思考才能深入所學。使用情境問題需具備目的性、適應性反新穎性等三個條件。

「目的性」是指老師依據教學之目標所提出來的問題，是具有方向性的探討。「適應性」是指依據學生之程度設定問題的難易，確保大多數學生都能參與思考。「新穎性」是指問題之設計需具有生動性和新奇性，能引發學生的好奇心，增加其注意力及專注力。

(5) 情感性

情感性主要是所塑造之教學情境得以能喚醒學生之情感。所謂教學之藝術不在傳授的本領給學生，而是在於喚醒、激勵、鼓舞學生對學習之情感，有興奮的情緒才能觸動於人，有主動的積極態度才能鼓舞於人，有熱血澎湃的精神才能夠激勵於人。

情境教學對於學生知識的學習成效，比使用傳統解說教學法來教學，更可以有效的提升學生對知識的學習效果(辛淑如，民 96)。



圖 2.3 教學情境分析圖

資料來源：本研究整理

2.4 學習成效

2.4.1 學習成效之定義

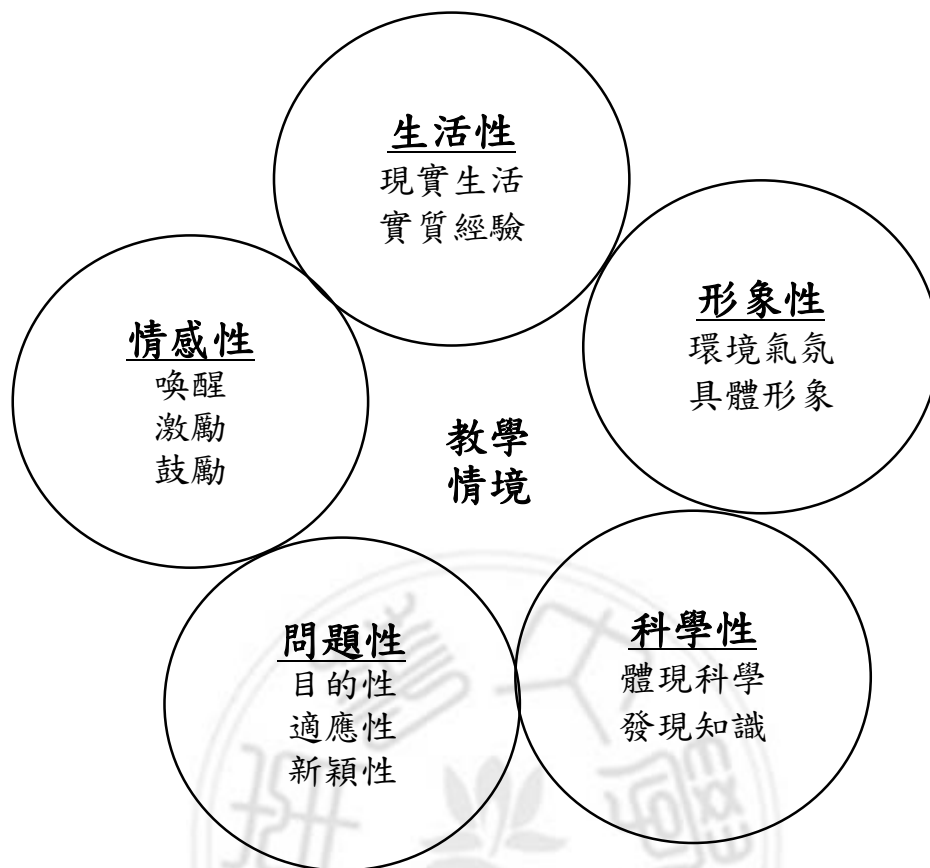
學習成效是衡量學生在參與某項學習及活動後，所呈現的學習成果；其包括學生在學習過程中之活動表現、學習滿意度、學習自我評估的學習成效（陳淑蘭，民 100）。

2.4.2 學習成效之相關理論

(1) 大腦科學理論：

根據德國醫學博士林助雄之研究，當左右腦具有同步之效用，可增加 2 至 5 倍的學習能力（林助雄，民 85）。王財貴之讀經理論，認為選擇一本有價值的經書，自幼培養閱讀習慣，並多唸多讀反覆背誦，不論經典之深淺難易，經義是否明懂，最後自然能貫通，所謂「書讀百遍，其義自現」（王財貴，民 95）。讀經兒童之記憶力優於一般兒童，腦波之反應變化由 β 波轉為緩慢的 α 波，使得身心變得平靜祥和、提昇專注力與創造力。

(2) 人格行為成效：

學者研究經典內容和人格修養相關，兒童讀經對品性修養都有正面之影響（翟本瑞，民 91）。兒童參加讀經教育後，舉止行為都有進步，會關心幫助他人、感恩他人，也變得懂事（林登順，民 88）

(3) 記誦與誦讀之學習理論：

梁啟超在〈變法通義〉提出「兒童自小當善用其記性，長大後則運用其悟性。」；故幼童讀經後，記憶力明顯提高，兒童本身背書速度亦增加（林登順，民 88）；朗讀有助於孩童對形和音的轉換自動化，對中文認字能力之學習成效有明顯的效果（林文寶，民 93；楊欽助，民 94；呂明協，民 96）。兒童讀經可以提升專注力、作文能力、閱讀能力、與口語表達能力，增進語詞字彙之認識、增加理解力及思考的觸角，易於理解文言文等（翟本瑞，民 88）；每日透過高聲朗讀經文內容，在聽覺記憶方面能得到強化，刺激學童的學習能力（張樹枝，民 90）。

(4) 親子關係成效

「親子共學」親子共學需要親子投入時間實行。是指親子針對某一主題展開學習活動，達到共同成長（黃富順，民 92）。學童讀經後最開心的是與家人分享自己讀經的喜悅與心得，家長也會撥空陪子女讀經，兄弟姊妹也討論讀經班之相關話題，以增進家庭交流和樂的關係（林登順，民 88；翟本瑞，民 89）。因此親子共學是鼓勵親子每天安排一點時間，共同學習分享可教學相長，家長成長，子女在家長的陪同亦養成自發性之學習（林麗惠，民 92）。

第三章 研究方法

依據上一章之文獻探討，將研究目的研擬出研究架構與方法，本章將分別論述：第一節在說明研究架構；第二節在建立研究對象及研究假設；第三節在研究變項操作型定義與衡量工具；第四節在問卷設計方式之說明；第四節乃說明針對資料分析方法。

3.1 研究架構

本研究將個人背景資料設定為「性別」、「年齡」、「參與年資」、「參與身份」、「教育程度」、「婚姻狀況」、「子女數」、「個人年所得」、「職稱」以問卷方式來收集個體樣本，並且以各個變數與構面之間的影響程度加以探討剖析，所彙整出研究架構圖。

其研究變項與構面之組合如下所示：

- (1) 參與動機變項：分為品格培育、能力開發、環境資源等構面。
- (2) 教學情境變項：分為教學課程、教學方式、家長參與等構面。
- (3) 學習成效變項：分為品德學養、學習優勢、行為信念等構面。

本研究構面之間的架構圖如下圖所示：



圖 3.1 研究架構圖

資料來源：本研究整理

3.2 研究假設

探討參與者對於參與動機、教學情境及學習成效之研究變項之關係。

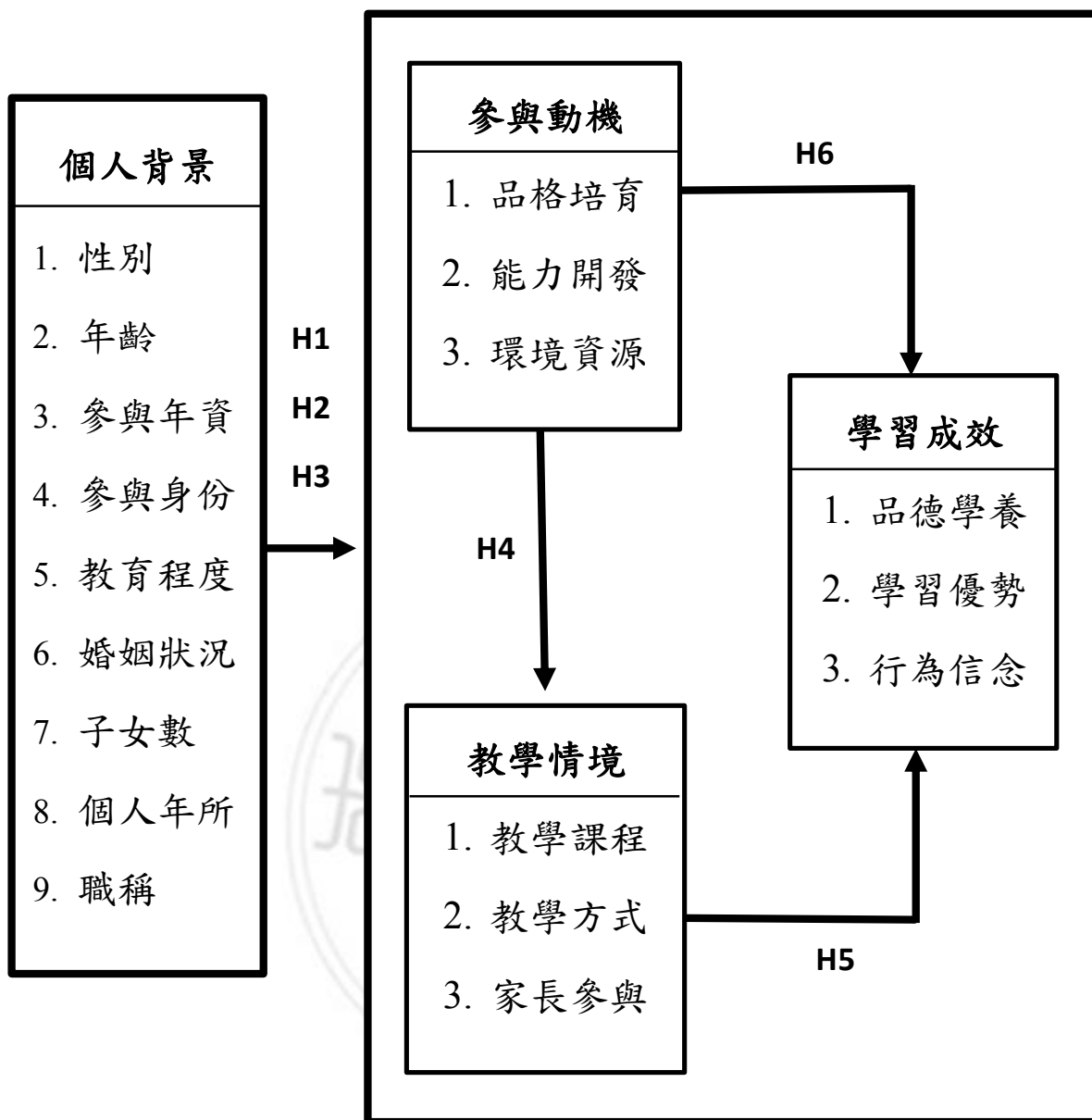
研究假設如下：

H1：不同背景之參與者對參與動機有顯著影響。

H1-1：不同性別之參與者對參與動機有顯著影響。

H1-2：不同年齡之參與者對參與動機有顯著影響。

H1-3：不同參與年資之參與者對參與動機有顯著影響。

H1-4：不同身份之參與者對參與動機有顯著影響。

H1-5：不同教育程度之參與者對參與動機有顯著影響。

H1-6：不同婚姻狀況之參與者對參與動機有顯著影響。

H1-7：不同子女數之參與者對參與動機有顯著影響。

H1-8：不同所得收入之參與者對參與動機有顯著影響。

H1-9：不同職業之參與者對參與動機有顯著影響。

H2：不同背景之參與者對教學情境有顯著影響。

H2-1：不同性別之參與者對教學情境有顯著影響。

H2-2：不同年齡之參與者對教學情境有顯著影響。

H2-3：不同參與年資之參與者對教學情境有顯著影響。

H2-4：不同身份之參與者對教學情境有顯著影響。

H2-5：不同教育程度之參與者對教學情境有顯著影響。

H2-6：不同婚姻狀況之參與者對教學情境有顯著影響。

H2-7：不同子女數之參與者對教學情境有顯著影響。

H2-8：不同所得收入之參與者對教學情境有顯著影響。

H2-9：不同職業之參與者對教學情境有顯著影響。

H3：不同背景之參與者對學習成效有顯著影響。

H3-1：不同性別之參與者對學習成效有顯著影響。

H3-2：不同年齡之參與者對學習成效有顯著影響。

H3-3：不同參與年資之參與者對學習成效有顯著影響。

H3-4：不同身份之參與者對學習成效有顯著影響。

H3-5：不同教育程度之參與者對學習成效有顯著影響。

H3-6：不同婚姻狀況之參與者對學習成效有顯著影響。

H3-7：不同子女數之參與者對學習成效有顯著影響。

H3-8：不同所得收入之參與者對學習成效有顯著影響。

H3-9：不同職業之參與者對學習成效有顯著影響。

針對上述參與動機、教學情境及學習成效等三個變項之間關係的探討，提出假設如下：

H4：參與動機對教學情境有顯著正相關。

H5：教學情境對於學習成效有顯著正相關。

H6：參與動機對於學習成效有顯著正相關。

H7：參與動機對教學情境與學習成效有中介效果。

3.3 研究變項之操作型定義

參酌 Keller(1999) 認為動機是指對經驗與目標的選擇及為此所付出的努力程度。他指出興趣、切身相關、期望及結果是決定動機的四個要素。依照研究目的及研究對象之性質加以編製問卷調查表，運用問卷做為衡量工具，茲以問卷題項種類編列各構面來進行操作型定義，以下針對「參與動機」、「教學情境」及「學習成效」等各變項進行操作定義說明：

(1) 個人背景樣本資料：

參與者之個人背景資料依序分為性別、年齡、參加讀經班的年資、在讀經班的身分、教育程度、婚姻狀況、子女數、個人年所得、職業等構面來探討。

(2) 參與動機之操作性定義：

個人參與動機乃是朝著目標進行之主動性，以志工服務精神無私培育下一代，本研究將參與動機變項，細分成品格培育、能力開發、環境資源等三項研究構面。

(3) 教學情境之操作性定義：

除了身教境教也很重要，教學情境之優劣，直接影響家長與志工對讀經推廣參與意願，本研究將教學情境變項，細分為教學課程、教學方式、家長參與等三項研究構面。

(4) 學習成效之操作性定義：

學習成效代表學習成就感，學習之成果展現，本研究將學習成效變項，細分為品德學養、學習優勢、行為信念等三項構面之研究。

3.4 問卷設計與衡量方法

本研究問卷採用滾雪球方式屬於隨機抽樣調查法，透過問卷調查方式收集研究目的之相關資料。依研究主題設計問卷，本研究變項有三個，每個變項又分三個構面，問卷共有 53 題。問卷之填答方式乃運用李克特氏(Likert-type)五點量表來衡量，受測者填答選項為 (5、4、3、2、1) 編號 5 為「非常同意」、編號 4 為「同意」、編號 3 為「沒意見」、編號 2 為「不同意」、編號 1 為「非常不同意」，並依此做為統計分數；受試者認同度愈高顯示量表分數愈高。並將資料轉化成數據加以分析驗證。

3.4.1 樣本預試

本問卷樣本預試 40 份問卷，回收預試問卷後檢定問卷之信度，確認問卷內部具有統一性。以 SPSS 18.0 版將回收資料測量信度，根據 Guieford(1965)表示：當 Cronbach's α 值若高於 0.7 時，表示有高的信度。本研究樣本預試之 Cronbach's α 值為 0.941，顯示預試問卷具有極高之信度。

3.4.2 正式抽樣

參加親子讀經教育之探討，以參加動機、教學情境及學習成效彼此之關係，研究對象以參與讀經教育者為驗研究樣本，問卷發放期間為 109 年 3 月 2 日至 109 年 3 月 14 日。正式問卷回收 286 份，有效問卷之回收率

為 100%。問卷共分成「個人背景資料表」、「參與動機量表」、「教學情境量表」、「學習成效量表」等四表。其分述如下：

(1) 個人背景資料表

收集親子讀經教育參與者之個人資料及以「性別」、「年齡」、「參與年資」、「參與身份」、「教育程度」、「婚姻狀況」、「子女數」、「個人年所得」、「職稱」等問題題項。如下表所示：

表 3.1 個人背景資料表

項目	問卷題項	
1. 性別	1. 男	2. 女
2. 年齡	1. 20歲以下	4. 40-51歲(含)以下
	2. 20-30歲(含)以下	5. 50-60歲(含)以下
	3. 30-40歲(含)以下	6. 60歲以上
3. 參與年資	1. 1年(含)以下	4. 5-10(含)年
	2. 1-3(含)年	5. 10年以上
	3. 1-3(含)年	
4. 參與身份	1. 志工	4. 志工兼家長
	2. 家長	5. 以上皆是
	3. 教師	
5. 教育程度	1. 國中(含)以下	4. 大學
	2. 高中(職)	5. 研究所以上
	3. 大專	
6. 婚姻狀況	1. 已婚	3. 單親
	2. 未婚	4. 其他
7. 子女數	1. 無子女	3. 2位
	2. 1位	4. 3位(含)以上
8. 個人年所得	1. 30萬(含)以下	4. 120-220萬(含)
	2. 30-70萬(含)	5. 220萬以上
	3. 70-120萬(含)	
9. 職稱	1. 農	4. 公務員(含教師/軍人)
	2. 工	5. 其他
	3. 商	

資料來源：本研究整理

(2) 參與動機量表

動機量表主要參考蔡蒼永（民 97）、鄭三權（民 101）、楊仁仁（民 102）、劉照金與莊哲仁（民 91）之研究理論而成「品格培育」、「能力開發」、「環境資源」等三個構面。探討參與者之參與動機對於讀經學童品格培育、潛在能力之開發及其環境資源的供應狀況是否會影響其參與動機。如下表所示：

表 3.2 參與動機量表

構面	題項
品格培育	B1 參加讀經班能使孩子接觸傳統經典文化 B2 參加讀經班能培養孩子的氣質 B3 參加讀經班能提昇孩子的品格 B4 參加讀經班能使孩子穩定心性 B5 參加讀經班能使孩子學習孝敬師長 B6 參加讀經班能使孩子學習禮儀規矩
能力開發	B7 參加讀經班能使孩子學習到才藝 B8 參加讀經班能使孩子增強記憶力 B9 參加讀經班能使孩子增強專注力 B10 參加讀經班能使孩子增加自信心 B11 參加讀經班對孩子學業有幫助 B12 參加讀經班能使孩子的潛能開發 B13 參加讀經班能增進親子關係 B14 參加讀經班能使孩子增加閱讀能力 B15 參加讀經班能讓孩子有參加經典會考的機會
環境資源	B16 我覺得讀經班的教室環境對孩子的學習狀況很有幫助 B17 我覺得讀經班提供的資源對孩子的學習狀況很有幫助

資料來源：本研究整理

(3) 教學情境量表

依據 Johnson(1989)提出老師之教學信念會以知覺去處理教學之訊息與問題，也是決定老師的思考歷程與行為模式。故將親子讀經教育參與者之教學情境分為「教學課程」、「教學方式」、「家長參與」等三個構面。探討參與者對於讀經教育之教學情境，在教學課程內容、師生互動之教學方式與家長之參與對讀經效益的影響。如下表所示：

表 3.3 教學情境量表

構面	題項
教學課程	C1 我覺得上課的教材，很符合孩子目前的成長學習 C2 我覺得課程內容，很符合孩子目前的學習目標 C3 我覺得課程進度，很符合孩子目前的成長學習
教學方式	C4 我覺得上課中師生互動情形，能提升孩子學習的興趣 C5 我覺得教師教學方法，能讓孩子專注的學習 C6 我覺得教師教學態度，能強化孩子學習的興趣
家長參與	C7 我在家能常常撥出半小時以上陪孩子讀經 C8 我相信落實親子陪讀，對孩子的學習狀況很有幫助 C9 我覺得下課後對學生的關懷，讓孩子更有幸福感 C10 我覺得參加讀經班能增進孩子的人際關係

資料來源：本研究整理

(4) 學習成效量表

綜合學者陳淑蘭(民 100)、王財貴,(民 95)、林麗惠,(民 92)之學習成效理論,將親子讀經教育參與者之學習成效分為「品德學養」、「學習優勢」、「行為信念」等三個構面。探討參與者對於學童讀經之學習成效之認同程度,在品德學養是否有增進、能否增加學習能力以及願意持續推動讀經教育。如下表 3.5 所示:

表 3.4 學習成效量表

構 面	題 項
品德學養	D1 我感受孩子參加讀經班對傳統經典文化更有認知感 D2 我感受孩子參加讀經班言行更有氣質 D3 我感受孩子參加讀經班品格有提昇 D4 我感受孩子參加讀經班性情更穩定 D5 我感受孩子參加讀經班後,對師長更有禮貌 D6 我感受孩子參加讀經班後,更能遵守規矩
學習優勢	D7 我感受孩子參加讀經班學習到更多才藝 D8 我感受孩子參加讀經班能增強記憶力 D9 我感受孩子參加讀經班後專注力有增強 D10 我感受孩子參加讀經班後更有自信心 D11 我感受孩子參加讀經班後學業有進步 D12 我感受孩子參加讀經班後,有養成良好的閱讀習慣 D13 我感受孩子參加讀經班後,增加識字能力
行為信念	D14 我感受孩子參加讀經班後,親子關係更緊密 D15 我感受孩子參與經典會考後,更有學習的成就感 D16 我願意邀請親朋好友加入讀經推廣教育 D17 我願意繼續參加讀經推廣教育

資料來源：本研究整理

3.5 資料分析方法

問卷回收後根據研究目的與架構，應用SPSS 18.0套裝軟體做為統計分析驗證研究模型與假設，並採用描述性統計、信度分析、獨立樣本T檢定、單因子變異數分析、迴歸分析等資料處理分析方法，內容如下分述：

3.5.1 描述性統計

根據回收之問卷資料進行資料分析與整理，樣本之基本資料採用描述性統計分析取得標準差、百分比、次數分配及平均數等統計數據，本研究基本資料包含「性別」、「年齡」、「參與年資」、「參與身份」、「教育程度」、「婚姻狀況」、「子女數」、「個人年所得」、「職稱」等項目，依描述性統計分析結果，可以了解各構面之影響。

3.5.2 獨立樣本 T 檢定

「性別」之基本資料採用獨立樣本 T 檢定，比較男女之間平均數以及差異性。在不同背景變項，對於參與動機、教學情境及學習成效之差異情況。

3.5.3 單因子變異數分析

「年齡」、「參與年資」、「參與身份」、「教育程度」、「婚姻狀況」、「子女數」、「個人年所得」、「職稱」等之基本資料採用單因子變異數分析，比較兩個母體以上之平均數。在不同背景之變項，對於參與動機、教學情境及學習成效之差異情形，顯著水準以 ($p < 0.05$) 來判斷其顯著性，若有顯著就以 Scheffe's method 方法做事後比較，再分析比較各組間之差異性。

3.5.4 信度分析 (Reliability Analysis)

「信度」是指誤差程度的衡量，測量結果一致性(consistency)之程度，信度是變異數理論為基礎的衡量（吳萬益與林清河，民90）。信度分析為研究者通常以Cronbach's α 值做為檢定問卷信度的依據。信度愈高表示問卷測量結果之穩定性良好，內部具有一致性；當 α 值大於0.7時，則具有較高的信度，因此係數越高時，其誤差值較小，表示樣本量表具有關聯性。

3.5.5 迴歸分析 (Regression Analysis)

迴歸分析法主要觀察兩個或多個變數間是否具有相關性，以及相關的方向和強弱度，透過迴歸分析方法，來衡量自變數及依變數之關聯性和預測依變數之變化的程度，檢定自變數對中介變數和依變數以及自變項對於依變項之間各種影響程度，以驗證研究假設之準確性。

3.5.6 路徑模型分析 (Path Analysis)

路徑模型分析主要是用來驗證分析變數間之因果關係，運用迴歸係數的方法以因果模式，繪製路徑圖呈現變數之間的影響，再分析兩變數之相關係數以衡量其兩變數之相關程度，顯現為直接效果或間接效果。

3.5.7 中介效果分析

中介效果之分析可由路徑分析判定中介效果是否成立。

1. 自變項對於依變項有顯著影響
2. 中介變項對於依變項有顯著影響
3. 自變數對於中介變項有顯著影響
4. 加入中介變項時自變項對於依變項的直接影響力會降低，若其影響顯著則有部份中介效果，當不顯著時為完全中介效果。



第四章 研究結果與分析

依據問卷調查量表所得結果，以 SPSS18.0 軟體進行統計分析，作為研究變項所建立之假設，再針對分析後之結果，提出討論。本章分為四節，第一節資料進行描述性統計分析研究樣本之特性與差異；第二節以信度分析及效度分析以驗證正式問卷的一致性與正確性，第三節分析研究探討變數間之關聯性的強度，第四節用迴歸分析來驗證研究假設成立與否，及各項變數是否俱有中介效果。

4.1 描述性統計

本研究樣本回收有 286 份有效問卷，進行描述統計分析。將個人背景資料依序分為性別、年齡、參加讀經班的年資、在讀經班的身分、教育程度、婚姻狀況、子女數、個人年所得、職業等變項來探討。由表 4.1 得知，本研究問卷變項分佈情形如下：在研究樣本中，以女性居多(75.2%)，男性則為(24.8%)；年齡以 40~50 歲比例最高(46.5%)，30-40 歲(22.7%)次之，50-60 歲(21%)其次；年資以參加 10 年以上比例最高(29.7%)，5-10 年(22.7%)次之，1-3 年(21.3%)其次；身分以家長比例最高(33.2%)；教育程度以大學畢業居多(35.3%)，大專(26.9%)次之；婚姻狀況以已婚(81.1%)占多數，未婚(12.6%)次之；子女數以兩位居多(52.4%)；個人年所得 30-70 萬比例最高(45.8%)，30 萬以下(32.2%)次之，由此可知以低所得家庭所占比例最高；職業以其它所占比例最高(46.9%)，工(22.7%)次之；樣本描述性統計彙整於表 4.1。

(1) 性別

本研究樣本女性參加者佔七成五以上，215人，佔75.2%；男性參加者71人，佔24.8%。

(2) 年齡

以 40~50 歲(含)有 133 人占比例最高(46.5%)，其次為 30-40 歲(含)有 65 人(22.7%)、50~60 歲(含)有 60 人(21.0%)、20~30 歲(含)有 10 人(3.5%)、60 歲以上有 9 人(3.1%)、20 歲(含)以下有 9 人(3.1%)人數最少。30-50 歲之間最多占 69.2%，顯示擔任讀經班之中年人近七成。

(3) 參加讀經班的年資：

滿10年以上85人所占比例最高(29.7%)，其次依序為5-10(含)年有65人(22.7%)、1~3(含)年有61人(21.3%)、3~5(含)年有42人(14.7%)、1(年含)以下有33人(11.5%)。讀經班參加者年資滿3年以上共計192人達67.2%，顯示參加者穩定性高、流動性低。

(4) 在讀經班的身分：

在讀經班的身分中，以家長所占比例最高(32.2%)，其次依序為以上皆是(志工、家長、教師)有70人(24.5%)、志工有46人(16.1%)、教師有45人(15.7%)。

(5) 教育程度

以大學畢業有 101 人占比例最高(35.3%)，其次為大專 77 人

(26.9%)、高中(職)62人(21.7%)、研究所以上39人(13.6%)、國中以下7人(2.4%)人數最少。

(6) 婚姻狀況

以已婚232人佔最多(81.1%)，其次為未婚36人(12.6%)、單親及其他人數有18人(6.3%)，顯示已婚的讀經班參加者可以獲得家庭成員的支持與認同，參與的機會相對比較多。

(7) 子女人數

讀經班參加人員有子女人數以兩位的150人佔最多(52.4%)，其次為子女人數三位(含)以上的有64人(22.4%)，無子女的有43人(15%)，所佔比例最低的是一位29人(10.1%)，顯示本身有子女的參與的意願較高。

(8) 個人年所得

個人年所得30-70萬(含)元有130人所佔比例最高(45.5%)，其次為滿30萬(含)元以下有92人(32.2%)、70-120萬(含)元有55人(19.2%)、120-220(含)萬元以上9人(3.1%)，顯示志工人員以無收入或較低收入之家庭管理者較多。

(9) 職業

職業為其他134人最高(45.5%)，其次為工65人(22.7%)，商50人(17.5%)、公務員(含軍人、教師)37人(12.9%)。

表 4.1 樣本之描述性統計表(n=286)

個人背景特徵		人數	百分比(%)
性別	男	71	24.8
	女	215	75.2
年齡	20歲(含)以下	9	3.1
	20-30歲(含)	10	3.5
	30-40歲(含)	65	22.7
	40-50歲(含)	133	46.5
	50-60歲(含)	60	21.0
	60歲以上	9	3.1
讀經班的年資	1年(含)以下	33	11.5
	1-3(含)年	61	21.3
	3-5(含)年	42	14.7
	5-10(含)年	65	22.7
	10年以上	85	29.7
讀經班的身分	志工	46	16.1
	家長	95	33.2
	教師	45	15.7
	志工兼家長	30	10.5
	以上皆是	70	24.5
教育程度	國中(含)以下	7	2.4
	高中(職)	62	21.7
	大專	77	26.9
	大學	101	35.3
	研究所以上	39	13.6
婚姻狀況	已婚	232	81.1
	未婚	36	12.6
	其他/單親	18	6.3
子女數	無子女	43	15
	一位	29	10.1
	兩位	150	52.4
	三位(含)以上	64	22.4

個人年所得	30 萬(含)以下	92	32.2
	30-70 萬(含)	130	45.5
	70-120 萬(含)	55	19.2
	120 萬(含)以上	9	3.1
職業	工	65	22.7
	商	50	17.5
	公務員 (含軍人、教師)	37	12.9
	其他	134	45.5

資料來源：本研究整理

表 4.2 個人資料合併前後對照表(n=286)

個人背景特徵		人數	百分比(%)
婚姻狀況	已婚	232	81.1
	未婚	36	12.6
	單親	15	5.2
	其他	3	1.0
個人年所得	30 萬(含)以下	92	32.2
	30-70 萬(含)	130	45.5
	70-120 萬(含)	55	19.2
	120-220 萬(含)	8	2.8
	220 萬(含)以上	1	0.3
職業	農	4	1.4
	工	65	22.7
	商	50	17.5
	公務員 (含軍人、教師)	37	12.9
	其他	130	45.5

資料來源：本研究整理

4.2 信度分析及效度分析

4.2.1 信度分析

信度是指衡量沒有誤差的程度，即測量所得到結果的一致性或穩定性。信度分析主要以 Cronbach's α 值作為問卷信度的評量準則，結果顯示 Cronbach's α 係數大於等於 0.9 係數時表示極高的信度，若其值大於 0.8 表示題項相關性有較高信度，內部一致性愈趨一致，介於 0.8 與 0.7 之間則屬能接受之信度。本研究問卷的信度分析結果，各構面的 Cronbach's α 值皆高於 0.8，且整體的 Cronbach's α 值為 0.955，表示問卷各構面皆具有極高信度，詳細分析各構面之信度係數結果彙整如表 4.3 所示。

表 4.3 信度分析結果

研究變項	Cronbach's α 係數	項目個數
參與動機	0.834	17
教學情境	0.917	10
學習成效	0.968	17
整體信度	0.955	44

資料來源：本研究整理。

4.2.2 效度(Validity)分析

效度是用來衡量所需要測量的真實性和準確性之工具，其測量的效度越高，表示愈能顯現出想要衡量問題的真實特徵。一般評估效度高低，常用的效度分析可採用三個項：內容效度(Content Validity)、效標關聯效度(Criterion-Related Validity)及建構效度(Construct Validity)。本研究採用內容效度，來探討各變數項係數，最後再由指導教授對測驗項目與相關內容及範圍加以制定，因此本研究所擬定之內容具有效度。

4.3 獨立樣本 T 檢定與單因子變異數分析

本節以獨立樣本 T 檢定和單因子變異數分析作為測量工具，探討對於在許多不同背景的被測者在填答時，是否對於參與動機、教學情境及學習成效等研究變數的認知及感受是否有顯著的差異性存在。以下將針對性別以獨立樣本 T 檢定執行分析；年齡、參加讀經班的年資、在讀經班的身分、教育程度、婚姻狀況、子女數、個人年所得、職業則運用單因子變異數分析(one way ANOVA)進行檢定，以瞭解受測者對研究構面的感受是否有差異。若達到顯著性($P < 0.05$)，再應用「Scheffe 法」予以事後多重比較分析。

4.3.1 獨立樣本 T 檢定

本研究採用獨立樣本 T 檢定進行分析，針對性別對於各變項之研究構面的差異情形。結果發現，在性別對於各研究構面並無顯著差異($P > 0.05$)，顯示不論男性或女性，對於參與動機、教學情境及學習成效並無差異性，可能原因係現代人對於在學校教育和家庭教育間，尋找平衡的

知識與品德都極為重視，茲將分析結果彙整於表 4.4。

表 4.4 不同性別對各研究構面之差異分析表

變項	構面	性別	樣本數	平均數	T 值	P 值
參與動機	品格培育	男	71	4.3404	-.949	.344
		女	215	4.4101		
	能力開發	男	71	4.3505	.414	.679
		女	215	4.3209		
教學情境	環境資源	男	71	4.4366	-.212	.825
		女	215	4.4535		
	教學課程	男	71	4.3615	.408	.684
		女	215	4.3287		
學習成效	教學方式	男	71	4.5681	.882	.378
		女	215	4.5039		
	家長參與	男	71	4.4401	.178	.859
		女	215	4.4279		
學習成效	品德學養	男	71	4.2934	-.282	.778
		女	215	4.3155		
	學習優勢	男	71	4.3622	-.008	.994
		女	215	4.3628		
行為信念	行為信念	男	71	4.4261	-.624	.533
		女	215	4.4733		

資料來源：本研究整理

4.3.2 單因子變異數分析

(1) 參與者之年齡

針對不同年齡對於各變項之研究構面的差異情形，採以單因子變異數進行 ANOVA 檢定。結果發現，在不同年齡之間，對於環境資源、家長參與及品德學養等構面顯著差異($P < 0.05$)，顯示不同年齡之參與者，對於參與動機、教學情境及學習成效有顯著影響，茲將分析結果彙整於下：

- A. 不同年齡參與者對於「環境資源」構面，有顯著差異($P < 0.001$)。30~40 歲(含)顯著差異於 20~30 歲(含)年齡層。分析結果顯示：在 30~40 歲(含)這個年齡族群中，對於環境資源比 20~30 歲(含)更重視。40~50 歲(含)顯著差異於 20~30 歲(含)年齡層。分析結果顯示：在 40~50 歲(含)這個年齡族群中，對於環境資源比 20~30 歲(含)更重視。50~60 歲(含)顯著差異於 20~30 歲(含)年齡層。分析結果顯示：在 50~60 歲(含)這個年齡族群中，對於環境資源比 20~30 歲(含)更重視。
- B. 不同年齡參與者對於「家長參與」構面，有顯著差異($p < 0.05$)，根據 Scheffe 法事後比較：50~60 歲(含)對家長參與的看重程度，比 20~30 歲(含)年齡層還顯著。結果顯示：在 50~60 歲(含)這個年齡族群中，覺得家長參與度提高，對於孩童的學習很有幫助，也比較有幸福感。
- C. 不同年齡參與者對於「品德學養」構面有顯著差異($p < 0.05$)，根據 Scheffe 法事後比較：50~60 歲(含)對能力開發的看重程度，比 20~30 歲(含)年齡層還顯著。分析結果顯示：有可能在這個年齡族群中，感受到孩童讀經後言行更有氣質、性情更穩定、對師長更有禮貌及更能守規矩。

表 4.5 不同年齡對各研究構面之差異分析表

變項	年齡	樣本數	平均數	構面	F 值	P 值	Scheffe
參與動機	1.20 歲(含)以下	9	4.1830	品格培育	1.117	.351	
	2.20~30 歲(含)	10	4.0353				
	3.30~40 歲(含)	65	4.3710	能力開發	.995	.421	
	4.40~50 歲(含)	133	4.3910				
	5.50~60 歲(含)	60	4.3902	環境資源	4.929	.000***	3>2 , 4>2 , 5>2
	6.60 歲以上	9	4.3268				
教學情境	1.20 歲(含)以下	9	4.3000	教學課程	1.874	.099	
	2.20~30 歲(含)	10	4.1300				
	3.30~40 歲(含)	65	4.4462	教學方式	.374	.866	
	4.40~50 歲(含)	133	4.4368				
	5.50~60 歲(含)	60	4.4600	家長參與	2.647	.023*	5>2
	6.60 歲以上	9	4.4556				
學習成效	1.20 歲(含)以下	9	4.1830	品德學養	2.357	.041*	5>2
	2.20~30 歲(含)	10	3.8824				
	3.30~40 歲(含)	65	4.3900	學習優勢	1.449	.207	
	4.40~50 歲(含)	133	4.3720				
	5.50~60 歲(含)	60	4.4392	行為信念	2.849	.016*	NA
	6.60 歲以上	9	4.3791				

* $p < 0.05$, ** $p < 0.01$, *** $p < 0.001$

資料來源：本研究整理

(2) 參與者年資

針對不同年資參與者對於各變項之研究構面的差異情形，採以單因子變異數進行 ANOVA 檢定。結果發現不同年資參與者對於「學習成效」變項有顯著差異，顯示參加讀經班的年資，對於品德學養、學習優勢及行為信念等構面有顯著差異有顯著影響，茲將分析結果彙整於表 4.6。

- A. 讀經班不同年資參加者對於「學習成效」此變項，有顯著差異($P < 0.05$)，根據事後比較 Scheffe 法：尤其以 10 年以上參與者比 1 年(含)以下參與者感覺學習成效更顯著。

- B. 讀經班不同年資參加者對於「品德學養」有顯著差異($P<0.05$)，根據事後比較 Scheffe 法：10 年以上參與者顯著差異大於 1 年(含)以下讀經班參與者。分析結果顯示：10 年以上參與者，對參加讀經班能提升孩童的品德學養，有顯著差異。例如：對傳統經典文化更有認知感、品格提昇、性情更穩定、對師長更有禮貌及更能遵守規矩。
- C. 讀經班不同年資參加者對於「學習優勢」有顯著差異($P<0.001$)，根據事後比較 Scheffe 法：10 年以上參與者顯著差異大於讀經班 1 年(含)以下參與者，分析結果顯示 10 年以上參與者，對參加讀經班能提升孩童的學習優勢，有顯著差異。例如：增強記憶力、增強專注力、更有自信心、學業有進步、有養成良好的閱讀習慣及增加識字能力。
- D. 讀經班不同年資參加者對於「行為信念」有顯著差異($P<0.001$)，根據事後比較 Scheffe 法：10 年以上參與者顯著差異大於讀經班 1 年(含)以下參與者，5~10(含)年參與者顯著差異大於讀經班 1 年(含)以下參與者，分析結果顯示：5~10(含)年及 10 年以上參與者，對參加讀經班的行為信念更加的肯定。當親子關係更緊密、學習就更有成就感、願意邀請親朋好友加入讀經推廣教育及願意繼續參加讀經推廣教育。

表 4.6 參加讀經班的年資對各研究構面之差異分析表

變項	年資	樣本數	平均數	構面	F 值	P 值	Scheffe
參與動機	1. 1 年(含)以下	33	4.2406	品格培育	1.774	.134	
	2. 1-3(含)年	61	4.3423				
	3. 3~5(含)年	42	4.4174	能力開發	.943	.440	
	4. 5~10(含)年	65	4.4335	環境資源	2.431	.048*	NA
	5. 10 年以上	85	4.3522				
教學情境	1. 1 年(含)以下	33	4.2515	教學課程	1.645	.163	
	2. 1-3(含)年	61	4.3820				
	3. 3~5(含)年	42	4.4190	教學方式	1.842	.121	
	4. 5~10(含)年	65	4.4615	家長參與	1.961	.101	
	5. 10 年以上	85	4.5129				
學習成效	1. 1 年(含)以下	33	4.0998	品德學養	3.608	.007**	5>1
	2. 1-3(含)年	61	4.2681				
	3. 3~5(含)年	42	4.3347	學習優勢	3.531	.008**	5>1
	4. 5~10(含)年	65	4.4398	行為信念	6.049	.000***	4>1 5>1
	5. 10 年以上	85	4.5031				

* $p < 0.05$, ** $p < 0.01$, *** $p < 0.001$

資料來源：本研究整理

(3) 參與者之身份

針對不同身分對於各變項之研究構面的差異情形，採以單因子變異數進行 ANOVA 檢定。結果發現，在不同身分參與者，對於學習優勢構面有顯著差異($P < 0.05$)，對於行為信念構面有顯著差異($P < 0.001$)，顯示不同身分之參與者，對於學習成效有顯著影響，茲將分析結果彙整於表 4.7

A. 不同身分之參與者對於「學習優勢」有顯著差異($P < 0.05$)，根據事後比較 Scheffe 法：尤其以志工身分參與者比家長身分參與者感覺學習優勢更顯著；以上皆是參與者比家長身分參與者感覺學習優勢更顯著。例如：增強記憶力、增強專注力、更有自信心、學業有進步、有養

成良好的閱讀習慣及增加識字能力。

- B. 不同身分之參與者對於「行為信念」有顯著差異($P < 0.001$)，根據事後比較 Scheffe 法：教師身分參與者比家長身分參與者感覺行為信念更顯著差異。以上皆是參與者比家長身分參與者感覺行為信念更顯著。分析結果顯示：以上皆是身分參與者對於行為信念是最為肯定的，具備多重身分參與者，一般在讀經班都已經有一定的時間，才能夠參加師資培訓當教師，因此對行為信念是肯定的。例如：親子關係更緊密、更有學習的成就感、願意邀請親朋好友加入讀經推廣教育及願意繼續參加讀經推廣教育。

表 4.7 不同身分對各研究構面之差異分析表

變項	身分	樣本數	平均數	構面	F 值	P 值	Scheffe
參與動機	1. 志工	46	4.3223	品格培育	1.066	.374	
	2. 家長	95	4.3195				
	3. 教師	45	4.4209	能力開發	2.285	.060	
	4. 志工兼家長	30	4.5353	環境資源	.722	.577	
	5. 以上皆是	70	4.3471				
教學情境	1. 志工	46	4.4870	教學課程	1.327	.260	
	2. 家長	95	4.3168	教學方式	1.483	.208	
	3. 教師	45	4.4911				
	4. 志工兼家長	30	4.4900	家長參與	3.211	.013*	NA
	5. 以上皆是	70	4.4786				
學習成效	1. 志工	46	4.5038	品德學養	3.204	.014*	NA
	2. 家長	95	4.1783	學習優勢	4.881	.001**	1>2 5>2
	3. 教師	45	4.4288				
	4. 志工兼家長	30	4.4294	行為信念	5.311	.000***	3>2 5>2
	5. 以上皆是	70	4.4681				

* $p < 0.05$ ，** $p < 0.01$ ，*** $p < 0.001$

資料來源：本研究整理

(4) 參與者之教育程度

針對不同教育程度，對於各變項之研究構面的差異情形，採以單因子變異數進行 ANOVA 檢定。結果發現，在不同教育程度之間，對於品格培育、環境資源、教學課程、家長參與、品德學養及學習優勢等構面顯著差異($P<0.05$)，顯示不同教育程度之參與者，對於參與動機、教學情境及學習成效有顯著影響。

- A. 不同教育程度參與者對於「品格培育」構面，有顯著差異，根據 Scheffe 法事後比較：高中(職)教育程度參與者顯著差異於研究所以上；大專教育程度參與者顯著差異於大學教育程度參與者；大專教育程度參與者顯著差異於研究所以上。
- B. 不同教育程度參與者對於「環境資源」構面，有顯著差異，根據 Scheffe 法事後比較：大專教育程度者，對能力開發的看重程度，比大學教育程度者還顯著。分析結果顯示：大專教育程度者，比大學教育程度者還注重環境資源。
- C. 不同教育程度參與者對於「教學課程」構面，有顯著差異，根據 Scheffe 法事後比較：大專教育程度者，顯著差異於大學教育程度者。分析結果顯示：大專教育程度者，比大學教育程度者還注重教學課程的安排。
- D. 不同教育程度參與者，對於「家長參與」構面有顯著差異，根據 Scheffe 法事後比較：高中(職)教育程度者，對家長參與的看重程度，比大學教育程度者還顯著。分析結果顯示：高中(職)教育程度者，比大學教育程度者注重在親子讀經的過程中家長的參與還顯著。
- E. 不同教育程度參與者對於「品德學養」構面，有顯著差異，根據 Scheffe 法事後比較：大專教育程度者，對品德學養的看重程度，比大學教育程度者還顯著。分析結果顯示：大專教育程度者，比大學教育程度者

還注重對孩童的品德學養的養成。

F. 不同教育程度參與者對於「學習優勢」構面，有顯著差異，根據 Scheffe 法事後比較：大專教育程度者，對學習優勢的看重程度，比大學教育程度者還顯著。分析結果顯示：大專教育程度者，比大學教育程度者還注重對孩童的學習優勢的養成。茲將分析結果彙整於表 4.8。

表 4.8 不同教育程度對各研究構面之差異分析表

變項	身分	樣本數	平均數	構面	F 值	P 值	Scheffe
參與動機	1.國中(含)以下	7	4.3025	品格培育	8.014	.000***	2>5;3>4 3>5
	2.高中(職)	62	4.4639				
	3.大專	77	4.5134	能力開發	2.674	.032*	NA
	4.大學	101	4.2743	環境資源	4.903	.001**	3>4
	5.研究所以上	39	4.1629				
教學情境	1.國中(含)以下	7	4.2857	教學課程	3.801	.005**	3>4
	2.高中(職)	62	4.5161	教學方式	0556	.695	
	3.大專	77	4.5286				
	4.大學	101	4.3188	家長參與	4.761	.001**	2>4
	5.研究所以上	39	4.4077				
學習成效	1.國中(含)以下	7	4.2437	品德學養	3.885	.004**	3>4
	2.高中(職)	62	4.4602	學習優勢	3.353	.011*	3>4
	3.大專	77	4.4851				
	4.大學	101	4.2190	行為信念	2.342	.055	
	5.研究所以上	39	4.3937				

* $p < 0.05$, ** $p < 0.01$, *** $p < 0.001$

資料來源：本研究整理

(5) 參與者之婚姻狀況

問卷調查發現，婚姻狀況之於各構面中，並無顯著差異($P>0.05$)，顯示參與動機、教學情境及學習成效對於婚姻狀況並無存在差異性。有可能原因係讀經班對參與者屬服務性質，且對於讀經教育理念有認同感，所以不因婚姻狀況不同而有所差異，茲將分析結果彙整於表 4.9。

表 4.9 不同婚姻對各研究構面之差異分析表

變項	婚姻	樣本數	平均數	構面	F 值	P 值
參與動機	1.已婚	232	4.3943	品格培育	.802	.449
	2.未婚	36	4.2435	能力開發	2.945	.054
	3.其他	18	4.2353	環境資源	2.195	.113
教學情境	1.已婚	232	4.4397	教學課程	.456	.634
	2.未婚	36	4.4111	教學方式	.742	.477
	3.其他	18	4.3333	家長參與	1.065	.346
學習成效	1.已婚	232	4.3808	品德學養	.571	.566
	2.未婚	36	4.3007	學習優勢	.179	.837
	3.其他	18	4.3268	行為信念	.689	.503

資料來源：本研究整理

(6) 參與者之子女人數

問卷調查發現，不同子女數之於各構面中，並無顯著差異($P>0.05$)，顯示參與動機、教學情境及學習成效對於不同子女數並無存在差異性。有可能原因係讀經班對參與者屬服務性質，且對於讀經教育理念有認同感，所以不因不同子女數不同而有所差異。茲將分析結果彙整於表 4.10。

表 4.10 不同子女數對各研究構面之差異分析表

變項	子女數	樣本數	平均數	構面	F 值	P 值
參與動機	1.無子女	43	4.2777	品格培育	.982	.401
	2.一位	29	4.4523	能力開發	1.040	.375
	3.兩位	150	4.3506	環境資源	1.399	.243
	4.三位(含)以上	64	4.4191			
教學情境	1.無子女	43	4.4163	教學課程	.599	.616
	2.一位	29	4.4483	教學方式	.238	.870
	3.兩位	150	4.4407			
	4.三位(含)以上	64	4.4031	家長參與	.620	.603
學習成效	1.無子女	43	4.3393	品德學養	.264	.852
	2.一位	29	4.4077	學習優勢	.140	.936
	3.兩位	150	4.3816			
	4.三位(含)以上	64	4.3346	行為信念	.348	.791

資料來源：本研究整理

(7) 參與者之個人年所得

針對不同個人年所得，對於各變項之研究構面的差異情形，採以單因子變異數進行 ANOVA 檢定。結果發現在不同個人年所得，對於環境資源、家長參與及學習優勢等構面顯著差異，茲將分析結果彙整於表 4.5。

- A. 不同個人年所得參與者對於「環境資源」構面，有顯著差異。個人年所得 120 萬(含)以上，顯著差異於個人年所得 70-120 萬(含)。分析結果顯示：個人年所得 120 萬(含)以上對於環境資源注重程度，比個人年所得 70-120 萬(含)更顯著。
- B. 不同個人年所得參與者對於「家長參與」構面，有顯著差異。個人年所得 120 萬(含)以上，顯著差異於個人年所得 30 萬(含)以下。分析結果顯示：個人年所得 120 萬(含)以上對於家長參與注重程度，比個人

年所得 30 萬(含)以下更顯著。

個人年所得 120 萬(含)以上，顯著差異於個人年所得 30~70 萬(含)。

分析結果顯示：個人年所得 120 萬(含)以上對於家長參與注重程度，比個人年所得 30~70 萬(含)更顯著。

個人年所得 120 萬(含)以上，顯著差異於個人年所得 70-120 萬(含)。

分析結果顯示：個人年所得 120 萬(含)以上對於家長參與注重程度，比個人年所得 70-120 萬(含)更顯著。

- C. 不同個人年所得參與者對於「學習優勢」構面，有顯著差異。個人年所得 120 萬(含)以上，顯著差異於個人年所得 70-120 萬(含)。分析結果顯示：個人年所得 120 萬(含)以上對於學習優勢注重程度，比個人年所得 70-120 萬(含)更顯著。茲將分析結果彙整於表 4.11。

表 4.11 不同個人年所得對各研究構面之差異分析表

變項	所得	樣本數	平均數	構面	F 值	P 值	Scheffe
參與動機	1.30(含)以下	92	4.3919	品格培育	.267	.849	
	2.30~70 萬(含)	130	4.3308	能力開發	2.443	.064	
	3.70-120 萬(含)	55	4.3540	環境資源	4.044	.008**	4>3
	4.120 萬(含)以上	9	4.6601				
教學情境	1.30(含)以下	92	4.4543	教學課程	2.740	.044*	NA
	2.30~70 萬(含)	130	4.4362	教學方式	2.199	.088	
	3.70-120 萬(含)	55	4.3109				
	4.120 萬(含)以上	9	4.8000	家長參與	3.639	.013*	4>1;4>2 4>3
學習成效	1.30(含)以下	92	4.3817	品德學養	2.879	.036*	NA
	2.30~70 萬(含)	130	4.3796	學習優勢	2.946	.033*	4>3
	3.70-120 萬(含)	55	4.2428				
	4.120 萬(含)以上	9	4.8039	行為信念	2.315	.076	

* $p < 0.05$ ，** $p < 0.01$ ，*** $p < 0.001$

資料來源：本研究整理

(8) 參與者之職業

問卷調查發現，不同職業之於各構面中，並無顯著差異($P>0.05$)，顯示參與動機、教學情境及學習成效對於婚姻狀況並無存在差異性。有可能原因係讀經班對參與者屬服務性質，且對於讀經教育理念有認同感，所以不同職業不同而有所差異，茲將分析結果彙整於表 4.12。

表 4.12 不同職業對各研究構面之差異分析表

變項	所得	樣本數	平均數	構面	F 值	P 值
參與動機	1.工	65	4.3077	品格培育	2.502	.060
	2.商	50	4.4753	能力開發	1.041	.375
	3.公務員	37	4.3021	環境資源	1.013	.387
	4.其他	134	4.3696			
教學情境	1.工	65	4.4031	教學課程	.203	.894
	2.商	50	4.4680	教學方式	1.156	.327
	3.公務員	37	4.4054	家長參與	.224	.880
	4.其他	134	4.4343			
學習成效	1.工	65	4.3557	品德學養	.534	.659
	2.商	50	4.3565	學習優勢	.821	.483
	3.公務員	37	4.2798	行為信念	.268	.848
	4.其他	134	4.4012			

資料來源：本研究整理

4.4 迴歸分析

本研究採用迴歸分析來探討參與動機對教學情境、學習成效及教學情境對學習成效之預測能力，檢驗各變項之間是否有顯著差異。由表顯示參與動機與教學情境、學習成效之間有顯著正相關。

表 4.13 各變項迴歸分析彙整表

自變數／依變數	R 平方	調整後 R 平方	Beta 值	F 值
參與動機／教學情境	.351	.348	.592***	153.325***
參與動機／學習成效	.351	.349	.592***	153.509***
教學情境／學習成效	.738	.737	.859***	801.145***

資料來源：本研究整理

4.5 路徑模型的分析

本節探討參與動機與教學情境、學習成效，依迴歸係數繪成三條路徑因果關係。參與動機與教學情境係數為 0.592 (H4)、參與動機與學習成效係數為 0.592 (H6)、教學情境與學習成效係數為 0.859 (H5)，三者皆有直接效果，並且參與動機與教學情境、學習成效有中介的間接效果。

其直接效果之強度為參與動機與教學情境係數為 0.592 與教學情境與學習成效係數為 0.859 之係數相乘會得到的間接效果為 $0.592(H4) \times 0.859(H5) = 0.509$ ，代表兩個自變項的變動，對於學習成效造成的變動量為 1.96 個單位。

自變項對於內衍變項的總效果，可以從有關的所有顯著與不顯著的直接效果與間接效果的迴歸係數值加總而得。以參與動機對學習成效的整體效果為例，每一標準差單位的自變項的變動，對於學習成效造成的變動量為 1.96 個單位。如表 4.14 所示。



圖 4.1 路徑分析圖

資料來源：本研究整理

表 4.14 迴歸取向路徑分析各項效果分解說明

自變項	依變項：內衍變項		
	教學情境	學習成效	變動量單位
外衍變項（參與動機）			
直接效果	.592***	.592***	
間接效果		.509***	
總效果	.592***	1.101***	
內衍變項（教學情境）			
直接效果		.859***	
間接效果			
總效果		.859***	
合計			1.96***

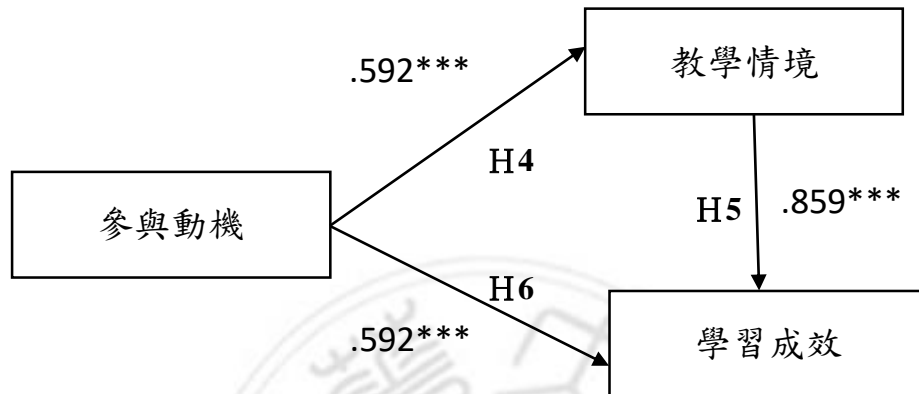
* $p < 0.05$ ，** $p < 0.01$ ，*** $p < 0.001$

資料來源：本研究整理

第五章 結論與建議

本研究以量化模式探討親子讀經教育的參與動機及教學情境，學習成效的研究，再依據第四章之資料做統計分析。本章再將研究結果做合理的歸納與總結，分別論述研究結論之意涵，並依結論擬建議做為未來研究之參考。此章分成三節：第一節為研究結果、第二節為研究意涵、第三節為研究建議。

5.1 研究結果

本研究以親子讀經教育的參與者為研究對象，就參與動機、教學情境及學習成效之間的關係，經由研究假設以及統計分析，來驗證本研究整體變項結果，研究結果顯示具有高度的信度與效度，但在構面上顯示部份成立或不成立，其餘均成立。研究假設檢定結果。

5.1.1 參與者背景特徵研究

從研究結果得知：受測者以女性已婚者居多、年齡在 40 歲以上中老年人、教育程度在大學以上居多、參加讀經班年資 10 年以上、以家長身份者居多，個人年所得 30-70 萬居多。

依據本問卷調查顯示女性比男性的參與者較多，在目前社會多為雙薪家庭，女性可獨立自主，兒童多為母親照顧，顯示樣本之個體以已婚的女性居多，且以家長的身分參加居多數。問卷統計分析參與者「40~50歲(含)」高達46.5%，顯示參與者有可能晚婚居多，另一可能為參加讀經班多年，孩子已經長大，現階段想要服務讀經班的志工人員。

國人生活水準提升教育普及化，研究樣本中「大學/專科」以上高學歷佔總體 75%以上。顯示出讀經推廣教育中有一群教育程度較高者在推動。由統計顯示，參加讀經班年資超過 10 年以上者將近三成，又追蹤發現，累計 3 年以上者高達 67%，顯見讀經班參與者對兒童讀經教育是肯定的支持態度。

5.1.2 不同背景之參與者與參與動機之研究結論

研究假設一：不同背景之參與者對參與動機有顯著影響

根據統計分析顯示，不同背景之參與者對參與動機整體而言有顯著正向關係。

(1) 不同年齡之參與者對參與動機有顯著影響之假設部分成立

不同年齡之參與者對於環境資源具有顯著差異，品格培育與能力開發則無顯著差異。

環境資源之差異：在 30~40 歲(含)這個年齡族群中，對於環境資源比 20~30 歲(含)有顯著差異。在 40~50 歲(含)這個年齡族群中，對於環境資源比 20~30 歲(含)有顯著差異。在 50~60 歲(含)這個年齡族群中，對於環境資源比 20~30 歲(含)有顯著差異。

(2) 不同教育程度之參與者對參與動機有顯著影響之假設部分成立

不同教育程度之參與者對於品格培育與環境資源具有顯著差異，能力開發則無顯著差異。

A. 品格培育之差異：高中(職)對於品格培育比大專有顯著差異。大專對於品格培育比大學有顯著差異。大專對於品格培育比研究所以上有顯著差異。

B. 環境資源之差異：大專對於品格培育比大學有顯著差異。

(3) 不同所得收入之參與者對參與動機有顯著影響之假設部分成立

不同所得收入之參與者對於環境資源具有顯著差異，品格培育與能力開發則無顯著差異。

環境資源之差異：參與者年所得 120 萬(含)以上，對於環境資源比 70-120 萬(含)有明顯差異。

表 5.1 不同背景之參與者對參與動機之驗證結果

研究假設	驗證結果
H1：不同背景之參與者對參與動機有顯著影響	部份成立
H1-1：不同性別之參與者對參與動機有顯著影響	不成立
H1-2：不同年齡之參與者對參與動機有顯著影響	部份成立
H1-3：不同參與年資之參與者對參與動機有顯著影響	不成立
H1-4：不同身份之參與者對參與動機有顯著影響	不成立
H1-5：不同教育程度之參與者對參與動機有顯著影響	部份成立
H1-6：不同婚姻狀況之參與者對參與動機有顯著影響	不成立
H1-7：不同子女數之參與者對參與動機有顯著影響	不成立
H1-8：不同所得收入之參與者對參與動機有顯著影響	部份成立

H1-9：不同職業之參與者對參與動機有顯著影響	不成立
-------------------------	-----

資料來源：本研究整理

5.1.3 不同背景之參與者與教學情境之研究結論

研究假設二：不同背景之參與者對教學情境有顯著影響

根據統計分析顯示，不同背景之參與者對教學情境整體而言有顯著正向關係。

(1) 不同年齡之參與者對教學情境有顯著影響之假設成立

不同年齡之參與者對於家長參與具有顯著差異，教學課程與教學方式則無顯著差異。

家長參與之差異：50~60 歲(含)對家長參與的看重程度，比 20~30 歲(含)年齡層有顯著差異。

(2) 不同教育程度之參與者對教學情境有顯著影響之假設成立

不同教育程度對於教學課程、家長參與具有顯著差異，教學方法則無顯著差異

A. 教學課程之差異：大專對於教學情境比大學有顯著差異。

B. 家長參與之差異：高中(職)對於家長參與比大學有顯著差異。

(3) 不同所得收入之參與者對教學情境有顯著影響之假設成立

不同所得收入之參與者對於家長參與具有顯著差異，教學課程、教學方法則無顯著差異

家長參與之差異：120 萬(含)以上對於家長參與比 30 萬(含)以下有顯著差異。120 萬(含)以上對於家長參與比 30-70 萬(含)有顯著差異。

120 萬(含)以上對於家長參與比 70-120 萬(含)以下有顯著差異。

表 5.2 不同背景之參與者對教學情境之驗證結果

研究假設	驗證結果
H2：不同背景之參與者對教學情境有顯著影響	部份成立
H2-1：不同性別之參與者對教學情境有顯著影響	不成立
H2-2：不同年齡之參與者對教學情境有顯著影響	部份成立
H2-3：不同參與年資之參與者對教學情境有顯著影響	不成立
H2-4：不同身份之參與者對教學情境有顯著影響	不成立
H2-5：不同教育程度之參與者對教學情境有顯著影響	部份成立
H2-6：不同婚姻狀況之參與者對教學情境有顯著影響	不成立
H2-7：不同子女數之參與者對教學情境有顯著影響	不成立
H2-8：不同所得收入之參與者對教學情境有顯著影響	部份成立
H2-9：不同職業之參與者對教學情境有顯著影響	不成立

資料來源：本研究整理

5.1.4 不同背景之參與者與學習成效之研究結論

研究假設三：不同背景之參與者對學習成效有顯著影響

根據統計分析顯示，不同背景之參與者對學習成效整體而言有顯著正向關係。

(1) 不同年齡之參與者對學習成效有顯著影響之假設成立

不同年齡之參與者對於品德學養具有顯著差異，教學課程與教學方式則無顯著差異。

品德學養之差異：50~60 歲(含)對能力開發的看重程度，比 20~30 歲(含)年齡層還顯著。

(2) 不同年資之參與者對學習成效有顯著影響之假設成立

不同年資之參與者對於品德學養、學習優勢與行為信念具有顯著差異。

- A. 品德學養之差異：10 年以上對品德學養的看重程度，比 1 年(含)以下還顯著。
- B. 學習優勢之差異：10 年以上對學習優勢的看重程度，比 1 年(含)以下還顯著。
- C. 行為信念之差異：5~10(含)年對行為信念的看重程度，比 1 年(含)以下還顯著。10 年以上對行為信念的看重程度，比 1 年(含)以下還顯著。

表 5.3 不同背景之參與者對學習成效之驗證結果

研究假設	驗證結果
H3：不同背景之參與者對學習成效有顯著影響	部份成立
H3-1：不同性別之參與者對學習成效有顯著影響	不成立
H3-2：不同年齡之參與者對學習成效有顯著影響	部份成立
H3-3：不同參與年資之參與者對學習成效有顯著影響	成立
H3-4：不同身份之參與者對學習成效有顯著影響	部份成立
H3-5：不同教育程度之參與者對學習成效有顯著影響	部份成立
H3-6：不同婚姻狀況之參與者對學習成效有顯著影響	不成立
H3-7：不同子女數之參與者對學習成效有顯著影響	不成立

H3-8：不同所得收入之參與者對學習成效有顯著影響	部份成立
H3-9：不同職業之參與者對學習成效有顯著影響	不成立

資料來源：本研究整理

5.1.5 參與動機對教學情境之研究結論

研究假設四：參與動機對教學情境有顯著正相關

研究假設五：教學情境對學習成效有顯著正相關

研究假設六：參與動機對學習成效有顯著正相關

研究假設七：參與動機對教學情境與學習成效有仲介效果

表 5.4 參與動機對教學情境及學習成效比較差異驗證結果

研究假設項目	結果
H4：參與動機對教學情境有顯著正相關	成立
H5：教學情境對於學習成效有顯著正相關	成立
H6：參與動機對於學習成效有顯著正相關	成立
H7：參與動機對教學情境與學習成效有仲介效果	成立

資料來源：本研究整理

5.1.6 中介效果

本小節依迴歸分析來檢驗參與動機在教學情境與學習成效之間之中介效果，研究結果參與動機與學習成效之間的關係會受到教學情境影響，因此教學情境對參與動機與學習成效具有中介效果。

5.2 研究建議

研究發現影響讀經教育最大的因素是家長的認同與護持，以及學童讀經的持續性，參與年資愈久者，愈能夠肯定讀經教育之成效。因此，新時代父母較為認同讀經教育理念，在養育與教育之間需同步進行，方能培植出才德兼備的下一代，期盼參與讀經教育的家長和志工都能堅持這份作育英才的偉大志業，讓短暫的生命綻放永恆的光輝。

5.2.1 對於讀經教育推廣建議

1. 鼓勵讀經成員積極參加各縣市所舉辦之經典會考。
2. 安排讀經學員回饋讀經之效益強化讀經推廣信念。
3. 加強親子共讀以增進親子關係提昇自我品德學養。
4. 落實每日讀經並倡導全民讀經持續推廣經典文化。
5. 增加教學情境啟發學童潛能活化讀經之學習成效。
6. 鼓勵家長投入讀經教學活動擴大志工之服務範圍

5.2.2 研究建議

研究提供給未來研究讀經教育者做為參考，亦期待對於未來讀經教育推廣之提升有所幫助。針對未來研究者之建議，建議能搜集更多讀經成效案例，整合讀經教育具體之貢獻，為下一代找出明確的學習門路。

參考文獻

一、中文部分

1. 王怡方(民88), 兒童讀經之態度實施過程與成效之研究以台中縣三所小學為例。未出版之碩士論文, 國立花蓮師院國民教育研究所, 花蓮市。
2. 王財貴(民84), 兒童讀經教育說明手冊。台中市: 國立台中師範學院語文教學研究中心。
3. 王財貴(民85), 兒童讀經教育說明手冊。台北縣: 讀經推廣中心。
4. 王財貴(民95), 兒童讀經教育說明手冊。臺北市: 華山書院。
5. 王貴瑛(民90), 國民小學家長參與學校事務之個案研究: 以學校義工為例。國立臺中
6. 吳萬益、林清河(民90)。企業研究方法。台北: 華泰文化事業股份有限公司。
7. 吳靜吉(民83)。心理學。台北: 國立空中大學用書。
8. 呂明協(民96)。兒童讀經對國小低年級兒童認字能力及注意力影響之研究(未出版之碩士論文)。致遠管理學院教育研究所, 臺南市。
9. 李美昭(民92)。兒童讀經對國小低年級兒童認字能力及國語成績影響之研究。未出版之碩士論文, 國立台中師範大學語文教育研究所, 台中市。
10. 辛淑如(民96)。最小情境教學法對英語為外語學習者發展語用知能之效益研究。國立彰化師範大學英語學系碩士論文, 未出版, 彰化市。
11. 林文寶(民93)。啟蒙教材與讀經。國文天地, 第20卷, 第2期; 5-13頁。

12. 林玉體 (民 75)。西洋教育史。台北：文景出版社。
13. 林助雄 (民 75)。兒童讀經與潛能開發。兒童讀經教育理念簡介，10-11 頁。
14. 林助雄 (民 90)。兒童讀經與潛能開發。台中市：國立台中師範學院語文教學研究中心
15. 林登順 (民 88)。國小課程中讀經教育之研究 (未出版之碩士論文)。臺南大學，臺南市。
16. 林登順 (民 88)。試論國小課程中之讀經教育。1999 第二屆台灣儒學國際學術研討會，台南：成功大學。
17. 林麗惠 (民 92)。親子共學。家庭生活手記，13-16 頁。
18. 邱財貴 (民 74)。童蒙養正-怎樣教小孩子讀古書。國文天地，6，32-35 頁。
19. 胡適 (民 75)。四十自述。台北：遠流出版社。
20. 馬起華 (民 67)。現代心理學。台北：黎明文化。
21. 張春興 (民 73)。教育心理學。台北市：東華。
22. 張春興 (民 83)。現代心理學。台北：東華書局。
23. 張春興、楊國樞 (民 83)。心理學。台北：三民書局。
24. 張樹枝 (民 90)。國民小學兒童讀經教學成效之研究 (未出版之碩士論文)。國立台北師範學院，臺北市。
25. 張簡憶如 (民 84)。國民小學教師組織氣氛知覺及其工作動機關係之研究。台北師範學院國民教育研究所碩士論文，未出版，臺北。
26. 梁實秋 (民 78)。《豈有文章驚海內—答丘彥明女士問》，梁實秋著，陳子善編《梁實秋文學回憶錄》，長沙，嶽麓書社，1989，第 1 版，第 95 頁。

27. 莊榮順 (民 91)。一個實施兒童讀經班級的觀察研究。未出版之碩士論文，國立嘉義大學國民教育研究所，嘉義市。
28. 郭枝南 (民 91)。高雄市環保清潔隊員工工作動機與工作滿意度之相關研究。國立高雄師範大學工業科技教育學系碩士論文，未出版，高雄市。
29. 陳秀絨 (民 93)。傳統啟蒙教材對國小學童識字能力與國語文學業成就效應之研究。未出版之碩士論文，國立台北師範學院教育政策與管理研究所，台北市。
30. 黃玉湘 (民 91)。我國社區大學學員學習動機與學習滿意度之研究。國立中正大學成人及繼續教育研究所碩士論文，未出版，嘉義市。
31. 黃富順 (民 92)。比較終身教育。臺北市：五南。
32. 楊仁仁 (民 102)。高爾夫運動參與者參與動機、涉入程度與幸福感相關性之研究。中原體育學報第二期，66-81 頁。
33. 楊旻芳 (民 90)。五位兒童讀經教師之教學信念。未出版之碩士論文，國立中正大學教育研究所，嘉義縣。
34. 楊欽助 (民 94)。國民小學實施兒童讀經教育之研究：以一個班級為例 (未出版之碩士論文)。國立臺東大學，臺東縣。
35. 廖春文 (民 83)。二十一世紀教育行政領導理念。台北：師大書苑。
36. 廖彩美 (民 92)。國民小學實施讀經教育對提昇兒童自我概念之研究。未出版之碩士論文，國立台中師範大學語文教育研究所，台中市。
37. 福智文教基金會 (民 88)。讀經釋疑。台北：福智。
38. 翟本瑞 (民 88)。正式教育與非正式教育：兒童讀經運動的教育社會學反省。第二屆台灣教育社會學論壇。國立台灣師範大學教育學系。台北市：師範大學。

39. 翟本瑞 (民 89)。兒童讀經運動的教育學反省意義 (II)。行政院國家科學委員會專題研究計畫成果報告 (編號: NSC89-2413-H-343-001)。
40. 翟本瑞 (民 89)。教育與社會: 迎接資訊時代的教育社會學反省。臺北市: 揚智。
41. 翟本瑞 (民 91)。家庭文化資本對學校教育影響之研究。教育與社會研究, 第四期 (民 91/07), 181-195 頁。
42. 劉照金、莊哲仁 (民 91)。大學生對全校運動會目標認同傾向、參與因素及涉入程度之量表之編製研究。91 年度體育學術研討會專刊, p289-299。
43. 蔡敏鈴 (民 84)。在文化脈絡中創素意義: 從 Vygotsky 的理論思考「文化刺激」的議題。教育資料與研究, 4, 20-24 頁。
44. 蔡蒼永 (民 97)。家長讓子女參加讀經班的學習動機及學習滿意度之研究論文。
45. 鄭三權 (民 101)。衝浪者活動參與動機、涉入程度與流暢體驗與相關之研究。中華運動休閒與創新研發管理學刊, 20-34 頁。

二、英文部分

1. Brown, J.S., Collins, A. & Duguid, P. (1989). Situated cognition and the culture of learning. *Educational Researcher*, No. 18, pp. 32-41.
2. Dewey, J. (1956). *The child and the curriculum ; and The school and society / introduction by Leonard Carmichael*. Chicago: University of Chicago Press
3. Good, T. L., & Brophy, J. E. (1984). *Looking in classrooms*. New York: Harper & Row
4. Johnson, K. E. (1989). The emerging beliefs and instructional practices of preservice English as a second language teachers. *Teaching & Education*, Vol. 10 No. 4, pp. 439-452.
5. Keller, J. M. (1999). *Motivation by Design*. Unpublished Manuscript, Florida State University.
6. Raffini, J. P. (1996). *150 ways to increase intrinsic motivation in the classroom*. Massachusetts, MA: Allyn & Bacon.

親子讀經教育的參與動機及教學情境，學習成效的研究

親愛的伙伴，您好！

非常感謝您撥冗填答本問卷。這是一份有關親子讀經學習成效的學術性研究。本問卷主要的目的，在瞭解各位的參與動機及教學情境與學習成效的研究等調查問卷。問卷結果只做為研究之用，不做其他用途，本問卷採匿名方式，有關個人資料絕對不對外公開，請安心作答！

衷心期盼您不遺漏任何題目並依實際感受填答，使本研究得以順利完成，您的協助與賜答，謹致十二萬分謝忱。

敬祝 平安快樂，萬事如意

南華大學企業管理學系

指導教授：郭 東 昇

研 究 生：蕭 志 成

附錄一：量化問卷

【填答方法說明】：本問卷分「四大部份」，請依照對每一題實際感受的認同程度，在適當之-□內打「V」，謝謝！

第一部分：個人基本資料

編號	項目	選項
1	性別	<input type="checkbox"/> 男 <input type="checkbox"/> 女
2	年齡	<input type="checkbox"/> 20歲(含)以下 <input type="checkbox"/> 20-30歲(含)以下 <input type="checkbox"/> 30-40歲(含)以下 <input type="checkbox"/> 40-50歲(含)以下 <input type="checkbox"/> 50-60歲(含)以下 <input type="checkbox"/> 60歲以上
3	參加讀經班年資	<input type="checkbox"/> 1年(含)以下 <input type="checkbox"/> 1-3(含)年 <input type="checkbox"/> 3-5(含)年 <input type="checkbox"/> 5-10(含)年 <input type="checkbox"/> 10年以上

4	參加讀經班身份	<input type="checkbox"/> 志工 <input type="checkbox"/> 家長 <input type="checkbox"/> 教師 <input type="checkbox"/> 志工兼家長 <input type="checkbox"/> 以上皆是
5	教育程度	<input type="checkbox"/> 國中(含)以下 <input type="checkbox"/> 高中(職) <input type="checkbox"/> 大專 <input type="checkbox"/> 大學 <input type="checkbox"/> 研究所以上
6	婚姻	<input type="checkbox"/> 已婚 <input type="checkbox"/> 未婚 <input type="checkbox"/> 單親 <input type="checkbox"/> 其他
7	子女數	<input type="checkbox"/> 無子女 <input type="checkbox"/> 1位 <input type="checkbox"/> 2位 <input type="checkbox"/> 3位(含)以上
8	個人年所得	<input type="checkbox"/> 30萬(含)以下 <input type="checkbox"/> 30-70萬(含) <input type="checkbox"/> 70-120萬(含) <input type="checkbox"/> 120-220萬(含) <input type="checkbox"/> 220萬以上
9	職業	<input type="checkbox"/> 農 <input type="checkbox"/> 工 <input type="checkbox"/> 員工 <input type="checkbox"/> 商 <input type="checkbox"/> 公務員(含教師.軍人) <input type="checkbox"/> 其他

第二部分：參與動機

編號	題 項	1 非常不同意	2 不同意	3 無意見	4 同意	5 非常同意
1	參加讀經班能使孩子接觸傳統經典文化					
2	參加讀經班能培養孩子的氣質					
3	參加讀經班能提昇孩子的品格					
4	參加讀經班能使孩子穩定心性					
5	參加讀經班能使孩子學習孝敬師長					
6	參加讀經班能使孩子學習禮儀規矩					
7	參加讀經班能使孩子學習到才藝					
8	參加讀經班能使孩子增強記憶力					
9	參加讀經班能使孩子增強專注力					
10	參加讀經班能使孩子增加自信心					
11	參加讀經班對孩子學業有幫助					
12	參加讀經班能使孩子的潛能開發					

13	參加讀經班能增進親子關係					
14	參加讀經班能使孩子增加閱讀能力					
15	參加讀經班能讓孩子有參加經典會考的機會					
16	讀經班的教室環境，對孩子的學習狀況很有幫助					
17	讀經班提供的資源，對孩子的學習狀況很有幫助					

第三部分：教學情境

編號	題 項	1 非常 不同意	2 不 同意	3 無 意見	4 同 意	5 非 常 同 意
1	我覺得上課的教材，很符合孩子目前的成長學習					
2	我覺得課程內容，很符合孩子目前的學習目標					
3	我覺得課程進度，很符合孩子目前的成長學習					
4	我覺得上課中師生互動情形很好，能提升孩子學習的興趣					
5	我覺得教師教學方法，能讓孩子專注的學習					
6	我覺得教師教學態度，能強化孩子學習的興趣					
7	我在家能常常撥出半小時以上陪孩子讀經					
8	我相信落實親子陪讀，對孩子的學習狀況很有幫助					
9	我覺得下課後對學生的關懷，能讓孩子更有幸福感					
10	我覺得參加讀經班能增進孩子的人際關係					

第三部分：學習成效

編號	題 項	1 非常 不同意	2 不 同意	3 無 意見	4 同 意	5 非常 同意
1	我感受孩子參加讀經班對傳統經典文化更有認知感					
2	我感受孩子參加讀經班言行更有氣質					
3	我感受孩子參加讀經班品格有提昇					
4	我感受孩子參加讀經班性情更穩定					
5	我感受孩子參加讀經班後，對師長更有禮貌					
6	我感受孩子參加讀經班後，更能遵守規矩					
7	我感受孩子參加讀經班學習到更多才藝					
8	我感受孩子參加讀經班能增強記憶力					
9	我感受孩子參加讀經班後專注力有增強					
10	我感受孩子參加讀經班後更有自信心					
11	我感受孩子參加讀經班後學業有進步					
12	我感受孩子參加讀經班後，有養成良好的閱讀習慣					
13	我感受孩子參加讀經班後，增加識字能力					
14	我感受孩子參加讀經班後，親子關係更緊密					
15	我感受孩子參與經典會考後，更有學習的成就感					
16	我願意邀請親朋好友加入讀經推廣教育					
17	我願意繼續參加讀經推廣教育					

再次感謝您撥冗填寫此份問卷