

南 華 大 學

教育社會學研究所

碩士論文

國小四年級學生時空路徑之社會學分析

A Sociological Analysis of the Time-space path
of Primary School Fourth Graders

研究生：吳永祺

指導教授：周平博士

中華民國九十八年六月二十四日

南 華 大 學

教育社會學研究所
碩 士 學 位 論 文

國小四年級學生時空路徑之社會學分析

研究生：吳永祺

經考試合格特此證明

口試委員：林本煜
郭川雄
周平

指導教授：周平

系主任(所長)：郭川雄

口試日期：中華民國

98 年 6 月 24 日

國小四年級學生時空路徑之社會學分析

摘要

本研究採用 Giddens 的時間地理學觀點來研究國小四年級學生的時空路徑並探究學生的日常生活空間及其停留點。Giddens 認為由於時間地理學對於社會活動在時間、空間中調適面向的強調，同時提供一個機制，在時間和空間中連接了個體與社會。

本研究採用開放式的問卷填寫及深度訪談方式進行研究。研究步驟：先讓學生連續二週填寫時空紀錄表，並且逐日加以檢驗，以確定學生所寫時空路徑的真實性。其次，將學生二週的時空紀錄表轉化成表格資料，並繪製成時空路徑圖。然後，以學生的時空路徑圖為本，對學生進行深度訪談，並與級任教師進行會談，再將訪談結果轉成逐字稿進行分析。研究對象為台中縣國小四年級學生，研究樣本男生 14 位、女生 18 位，共計 32 位。

研究結果發現：

- 一、四年級學生的時空路徑分為五大類，包括：1、家－學校－家；2、家－學校－安親班－家；3、家－學校－親戚家－家；4、家－學校－不確定地點－家；5、家－學校－家－補習班－家。
- 二、上述五種時空路徑中以「家－學校－安親班－家」的時空路徑圖形所佔人數最多。除了家、學校以外，安親班是最多學生共同的停留點。
- 三、學生時空路徑的主要建構者是媽媽。換言之，“來自權威的規定與限制”，決定了學生的時空路徑。
- 四、學生放學後回到家的空間移動以客廳、臥室為主。以看電視、打電腦為主要休閒活動。

關鍵字：時間地理學、時空路徑、安親班

A Sociological Analysis of the Time-space path of Primary School Fourth Graders

Abstract

The paper applies Giddens opinion of time geography to study the time-space path of students of primary fourth grade and explore the daily life space and stop points of students. Giddens believes that time geography emphasizes the adjustment-orientated of social activities in time and space as well as provide a mechanism to connect individuals with society in time and space.

The paper conducts the study with ways of the open questionnaire and depth interview. The steps are as following: firstly ask students to fill in the time-space card successively within two weeks and check them day by day to verify the authenticity of time-space path done by students; second, transforms their time-space records into form data and draw the time-space map; and at last on the basis of time-space path, make depth interviews with students and discuss it with form teachers and make analysis on the interviews transcript. The research objects are the students of fourth grade of the Taichung County primary School, the research samples are 14 males and 18 females, which total 32.

Research findings:

- I. Their time-space path is divided into five categories including 1, home-school-home; 2, home-school-day care and tutorial centers-home; 3, home-school-relative home-home; 4, home-school-uncertain place-home; and 5, home-school-home-supplementary class-home.
- II. On the said five time-space paths, most of students pick up the path of home-school-day care and tutorial centers-home. In addition to home and school, day care and tutorial centers is the place where commonly stayed by most of students.
- III. Students' mama is the one who mainly establishes their time-space path. In another words, "the stipulation and limit came from the authority" decides the time-space path of students.

IV. After students get home, their space is mainly limited to living room and bedroom, and their main leisure activities are to watch TV and use PC.

Key words : time geography, time-space path, day care and tutorial centers

目次

第一章 緒論	1
第一節 研究背景與動機	1
第二節 研究目的	2
第三節 研究流程	2
第二章 文獻探討	4
第一節 時間地理學	4
第二節 相關論文	7
第三章 研究方法與步驟	15
第一節 研究對象	15
第二節 研究方法	17
第三節 研究階段	19
第四節 研究範圍與限制	19
第四章 研究結果	20
第一節 時空路徑分析	20
1-1 時空路徑圖	20
1-2 時空路徑的建構	28
1-3 小結	36
第二節 課餘時空路徑重鎮—安親班的探討	37
2-1 上不上安親班呢	38
2-2 我要上安親班	42
2-3 上安親班做什麼	46
2-4 安親班管教方式對學生的影響	48
2-5 另類安親—才藝班	51
2-6 小結	55

第三節 時空路徑下「家」的探討	57
3-1 沒上安親班學生在「家」的時空路徑	57
3-2 上安親班學生在「家」的時空路徑	58
3-3 小結	59
第五章 詮釋與反省	61
第一節 安親班的功能為何	61
第二節 安親班的問題在哪	63
第三節 為什麼只能去安親班	66
第四節 好的時空路徑要件為何	67
第五節 為好的時空路徑而努力	69
第六章 結論與建議	72
第一節 結論	72
第二節 建議	73
參考文獻	74
一、書籍	74
二、論文	74
三、期刊及網路資料	76
附錄	
附錄一 學生時間和空間記錄表	78
附錄二 訪談大綱【參與安親班者學生題目】	79
附錄三 訪談大綱【未參與安親班者學生題目】	80
附錄四 國民小學辦理兒童課後照顧服務及人員資格標準	81

表次

表 1 時間地理學及時空路徑與校園生活議題相關論文	8
表 2 時間地理學及時空路徑與經濟議題相關論文	9
表 3 時間地理學及時空路徑與性別議題相關論文	11
表 4 時間地理學及時空路徑與環境議題相關論文	13
表 5 時間地理學及時空路徑與其他議題相關論文	13
表 6 時空路徑統計表	20
表 7 時空路徑圖人數分類統計表	25
表 8 時空路徑建構者分類表	28
表 9 時空路徑建構因素分類表	29
表 10 學生對建構時空路徑圖感覺分類表	30
表 11 父母親對學生學業成就注重程度分類表	32
表 12 學生遇到問題反應分類表	33
表 13 學生上安親班與否分類表	37
表 14 上安親班的選擇權	42
表 15 選擇安親班的人	43
表 16 選擇安親班的理由	44
表 17 安親班內容分類表	46
表 18 安親班管教方式分類表	48
表 19 上才藝班學生內容分類表	51
表 20 臺閩地區學齡在學兒童放學後到晚飯前之安排	65
表 21 彭婉如文教基金會課後照顧支持系統培訓課程內容	70

圖次

圖 1 研究流程圖	3
圖 2 時間中的共同定位	5
圖 3 紀登斯所提時空路徑圖	7
圖 4 台中縣建平國小位置圖	16
圖 5 學校學區圖	17
圖 6A 家-學校-家的時空路徑模式	23
圖 6B 第一種時空路徑圖（紀登斯形式圖）	23
圖 7A 家-學校-安親班-家的時空路徑模式	23
圖 7B 第二種時空路徑圖（紀登斯形式圖）	23
圖 8A 家-學校-親戚家-家的時空路徑模式	24
圖 8B 第三種時空路徑圖（紀登斯形式圖）	24
圖 9A 家-學校-不確定地點-家的時空路徑模式	24
圖 9B 第四種時空路徑圖（紀登斯形式圖）	24
圖 10A 家-學校-家-安親班-家的時空路徑模式	25
圖 10B 第五種時空路徑圖（紀登斯形式圖）	25
圖 11 四年級學生時空路徑圖	27
圖 12 全國補習班最近十年成長統計圖（2000-2009）	61
圖 13 整體犯罪率的長期變遷趨勢（1950-2006）	67

國小四年級學生時空路徑之

社會學分析

第一章 緒論

第一節 研究背景與動機

學生的日常生活世界是由許多環境所建構而成，包括學校、家庭及社會等，因此，學生所展現的各種行為深受其所處的環境及身處其中的人群所影響，充滿許多驚奇。Giddens 認為：「生活世界的豐富內容—人們的所作所為的點點滴滴活動，或許看起來很簡單，但其實卻是極其豐富的，而這些內容才是我們從事社會學探索與批判的重點。」¹

其中，學校是一個終身學習的主要場所，也是學生重要的生活空間與停留點。在小學生的日常生活中學校扮演更重要的角色，每天將近八小時在校園中上課、活動，因此小學生平日的日常生活模式就顯得非常具有共同性。然而，學生來自不同的家庭環境、不同的家長社經地位背景、學生個別差異、等因素下，學生的日常生活模式又顯現其差異性存在。在學生的一天活動中，每個人都經歷三分之一的時間在相同的空間下進行活動，形成一種例行化特徵。例行化特徵是 Giddens 特別強調的重要現象。他認為日常生活的這種特徵反過來又與人體的特性、人體活動和溝通方式以及它度過「生命週期」的路徑發生關連。通過這種關聯，日常生活的例行性就與人作為一種「生平籌劃」的生存狀態聯繫在一起了²。

而國小學生在這種時間空間下所形成的時空路徑，會產生什麼樣的日常生活空間？時空路徑中的停留點有哪些呢？這些停留點為什麼會吸引學生停留駐足呢？它的特殊之處為何呢？

本研究採 Giddens 的時間地理學觀點來看國小中年級學生的時空路徑並探究學生的日常生活空間。是以本研究具有以下的價值：1、一般時間地理學的研究者，研究領域不同，但多數是從地理學的角度來看問題，較少從社會學的角度來看，因此本研究從社會學的角度進行，是一般研究較少討論的層面。2、以時間地理學來研究校園生活者，多數以高中以上學生為研究對象，而本研究將以國小中年級學生為對象是相關研究所欠缺的。

¹葉啓政（2000），《進出「結構-行動」的困境：與當代西方社會學理論論述對話》，p475。

² Giddens, Anthony. 著，李康、李猛譯（2002）p117

第二節 研究目的

本研究藉由台中縣某國小四年級學生為例，透過學生時間、空間的移動，來了解國小四年級學生平日日常生活下的時空路徑，同時追究是何種限制，限制了學生時空路徑的移動，找出這些限制，方能了解為什麼學生的日常生活時空路徑是以此種方式呈現，而非其他的路徑。這些限制加諸於學生身上，形塑了學生日常生活之社會結構作用力。

其次，在學生的時空路徑中，會產生那些停留點呢？為什麼學生會在此停留駐足呢？其原因何在？

時空路徑下的社會結構對學生這個行動者的表現加諸了何種限制與要求，這些限制對不同學生是否產生相同的結果呢？

人是能知能行的主體。不同的結構對行動者產生不同的意義，行動者對這些結構做了回應，在這種互動過程中，行動者建構了不同「習性」。亦即，「習性」是透過教化的過程而學習得到，同時根據在場域中不同的社會位置和條件被形塑出來，而習性在經過習得之後，就會持續而穩固的發生作用。因此，學生在不同時空路徑下表表現的「習性」為何？也是研究者想了解的。

具體而言，研究者在本研究中探究之課題如下：

- 1、了解國小四年級學生之時間與空間的關係？並繪製其時空路徑圖，了解學生的日常生活之時空路徑為何？
- 2、從學生的時空路徑中探求學生的日常生活空間為何？有哪些停留點？停留的原因是什麼？

第三節 研究流程

本研究主要透過時間地理學中學生時空路徑的分析，來探討學生的日常生活空間，時空停留點等之關係。首先確定研究動機與研究目的，其次回顧相關理論及文獻，並建立分析架構，再由學生連續二週填寫時間空間紀錄表，紀錄前一天時間、空間的關係與資料；同時針對學生填寫紀錄表情形進行訪談，確認資料正確與否；二週後收回學生記錄的時空路徑記錄表，進行資料整理及繪製時空路徑圖。

再以時間空間記錄表所得資料及所繪出的時空路徑圖，對學生進行半結構式深度訪談，以期了解學生狀況，獲取更多詳實的資料；同時與班級導師進行對話，了解個別學生狀況，以作為學生資料分析之參考；再將訪談錄音檔轉換為逐字稿，進行資料彙整分析工作，最後提出結論與建議，以為參考。

研究流程圖如下：



圖 1：研究流程圖

第二章 文獻探討

日常生活中例行化的特性，會使得我們每日的移動空間及移動方式幾乎固定不變，這種習慣性的空間移動與方式，進一步塑造的人們的空間感，以及對於生活環境的感知。為了解國小學生的時空路徑，本章將對研究的概念進行相關的文獻探討。主要分成二個部份：首先針對時間地理學部份介紹進行，先針對地理學者赫格斯特蘭德所闡述的時間地理學作一探討，並討論 Giddens 對於時間地理學看法。其次以“時間地理學”及“時空路徑”為關鍵字，蒐集國內相關論文研究進行比較分析。

第一節 時間地理學

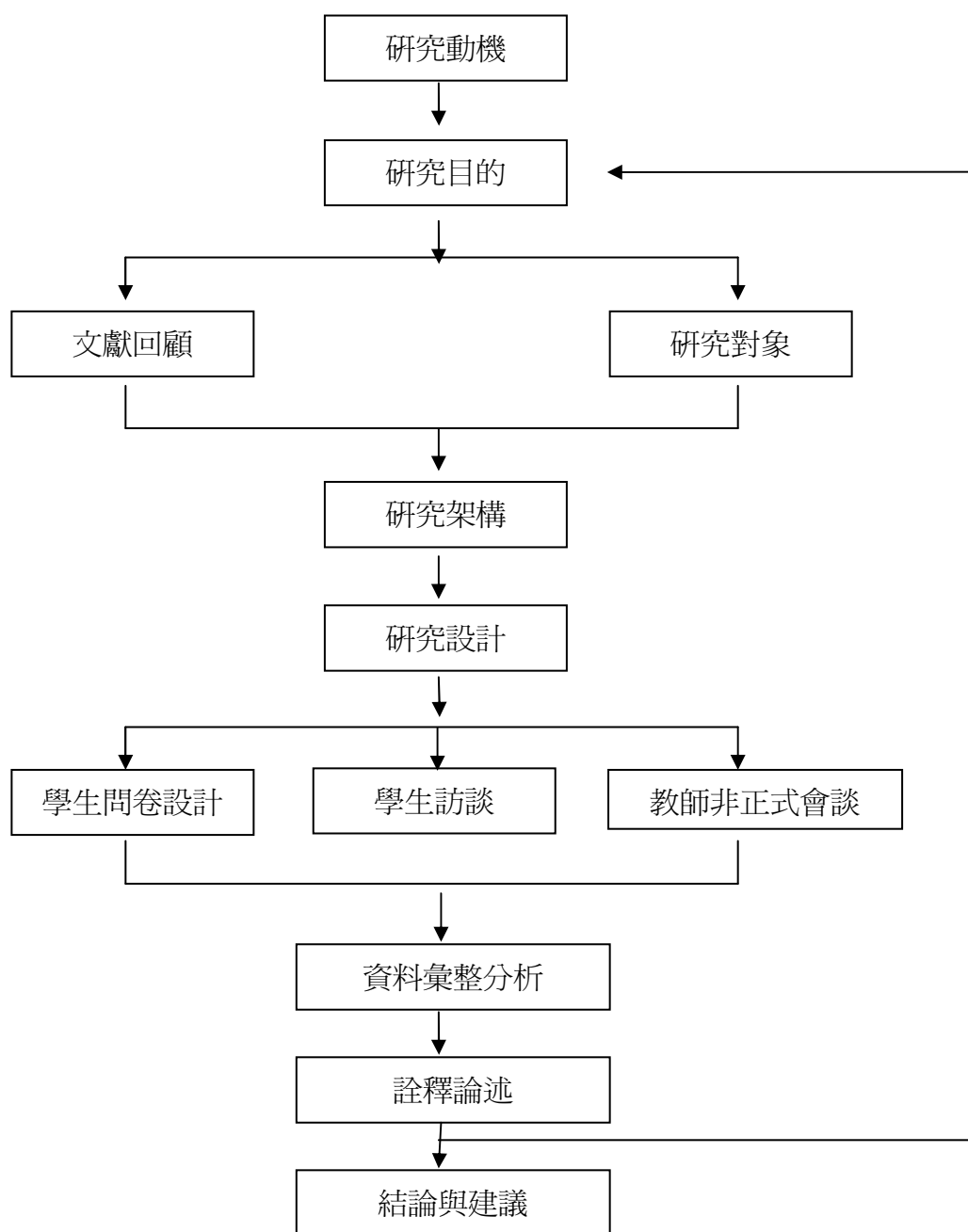
時間地理學是屬於行為地理學的一支，20 世紀的 60 年代後期瑞典的地理學家赫格斯特蘭德（T. Hagerstrand）所提出，T. Hagerstrand 對瑞典的一個地方教會堂區進行長期的系列研究，從中逐漸發展形成有關時間地理學的一般概念。他發展出一套以活動主體一人為中心的時間地理學，並且認為對於行動者的關注，必須同時掌握其活動的空間與時間，因為兩者是不可分割的整體³。其所闡述的時間地理學，將日常生活的例行化特徵作為分析的出發點，重視人的本身，從時間與空間兩個層面觀察人的一日、一年，乃至一生的時空路徑。

時間地理學首次將時間和空間在微觀層面上結合起來，從微觀個體的角度去認識人的行動及其過程的先後繼承性，去把握不同個體行為活動在不間斷的時空間中的同一性⁴。在時間地理學中認為由於人的一切行為都是為了達成某一特定目的，為了達成此目的，人就必須要有計劃來執行。從這一個計畫可以看出某個人為了達成某個特定目的所產生的一連串有關於人、資源、空間、時間等的組合和順序，這就是活動路徑。而人們為了完成計畫，就必須去克服環境的種種限制。

在人類時空的移動過程中，其行為受到如下三種限制：1、能力限制：包括人必須睡眠、飲食的生理限制，和移動（交通）工具的物理限制；2、結合限制：人的活動必在某時、某地與必要的人或物結合，才能達到生產、消費和社會等活動之目的，為達此目的必定有停留與聚集之場所；3、管理能力：人並非在前述之能力限制的範圍內，均可自由活動，但尚須受法令、社會習慣、社會組織等的管理，限制在特定的領域內活動⁵。在這些環境因素的限制下，於某時、某地與其他人、物相會合，而形成特有的生活領域，這樣的生活領域可以被概念化和圖示化為一個不被干擾的、具連續性的時空路徑（如下圖）。以時空路徑概

³ 李世彰（2002），〈連鎖便利店與都市住宅社區日常生活關係之研究：以台南市東明里為例〉，p2-8

⁴ 柴彥威（2000），〈關注人們生活質量的時間地理〉《中國科學院院刊》 p417-421

⁵ 引自林福瑩（2000），〈台灣蓮葉生產空間與經營特性變遷研究－延續水田生態永續經營之途徑〉 p6

念（space-time path）來表達個人在時空環境中的活動行為，時空路徑的視覺化表達一般地用平面座標表示地點，縱坐標表示時間，路徑線段表達個體的整個活動行為軌跡⁶。個體時空路徑，在研究個體日常出行以及活動特點方面有很大的作用。



圖 2：時空中的共同定位⁷

由於時間地理學探討人在環境限制下所表現的時空行為，強調限制的觀念，並以時空路徑圖來表達這項理念。所謂時空路徑圖示藉由人們的移動路徑、停留時間與活動束來說明人們在有限的時間與空間下所展現的時空行為⁸。強調關注那些形塑日常生活例行活動下的制約，同時和結構化理論一樣強調，在共同在場的環境中，日常生活的實踐性對於社會活動的構成來說，具有重要的意義。

紀登斯（Giddens）對於時間地理學有幾點的批評⁹，他認為：一、時間地理學運用的有關人類行動者的觀念是幼稚而有缺陷的，赫格斯特蘭德並未闡明行動者所追求的「籌畫」本身的性質和起源，他對於人類主體動能的概念發展的不完全，傾向將個人獨立於日常生活的社會所之外。二、在赫格斯特蘭德對各種站位與範域為既定的存在，複雜了行動和結構的二元對立。三、紀登斯認為所有類型的制約都是對各種類型的機會，是使行動得以完成的中介，而赫格斯特蘭德僅僅關注身體在時空中運動的制約性質，是沒有根據的。四、時間地理學包含的權力理論不充分，赫格斯特蘭德將權力看做是一種對行動施加限制的

⁶ 龔建華（2008），〈面向“人”的地學視覺化探討〉，《遙感學報》，p772-779

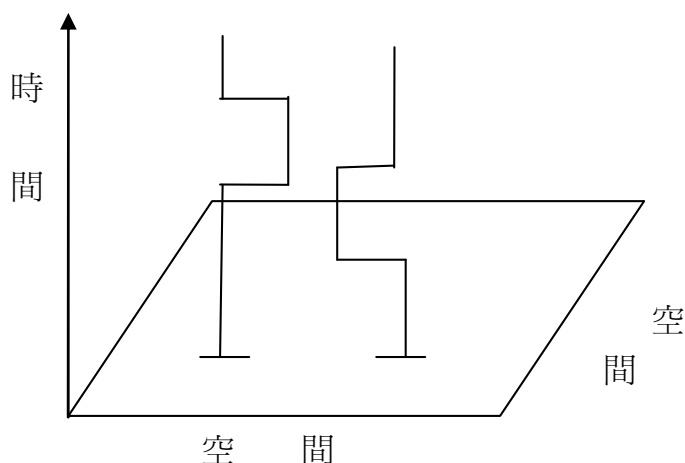
⁷ 同注 2，p117

⁸ 引自黃怡靜（2005），〈大埤鄉芥菜加工業之產銷空間研究--以興安村為例〉 p22

⁹ 同注 2，p121-121

根源，對於權威制約、能力制約及結合制約聯繫在一起，但闡述相當模糊，忽略了結構的限制有可能是促進行動的機會媒介。

紀登斯（Giddens）指出：「大多數的社會分析學者僅僅將時間與空間看作是行動的環境，並且不假思索地接受時間為一種可以測量的鐘錶時間的觀念，而這種觀念只不過是現代西方文化特有的產物。¹⁰」換句話說，現代生活以「鐘表時間」為標準，其使人類脫離自然界的韻律，不再依賴日光時間而活，並且使每日活動的安排方式傾向「單一性」¹¹。導致現代人在鐘錶時間的作用下，在各生活領域的活動，越來越具備「工作」的特性，講求計畫性與成效，及目的取向，人們漸漸將自己訓練成一個功能齊全的事務處理機，而日常生活則變為精心策劃執行的案子¹²。對於社會學界不僅長期忽視空間，時間也是。他認為由於時間地理學對於社會活動在時空中的調適面向的強調，同時提供一個機制，在時間和空間中連接了個體與社會。紀登斯對於時間地理學的看法可以歸納為下列四點¹³：

- 一、空間與時間是每一個個體所有資源，用以執行特定的計畫。
- 二、每一個計畫的實現，受限於三個條件：
 - 1、能力的限制：這是由於個體以及他們所能駕馭的設備所有的物質性能力。這種能力的極限經常與個體所處的社會位置有關，這也構成了個體在時空資源上的菱狀區域，顯示個體在特定的時空背景下，所擁有的時空資源與限制。
 - 2、成對的限制：這是界定個體與其他個體、工具和材料在何處、何時與多久時間相遇，以便進行生產、交易與消費等活動。個體在時空運動中，他們彼此之間的互動形成了各種「束」。
 - 3、來自權威上的規定與限制：這種來自權力上的支配與命令，限制了個體對其他時空資源的可及性，並被限制在特定的時空領域內。
- 三、這些限制彼此間會互相作用，而不只是單純加在一起而已。這將會進一步畫出一系列可能性的邊界，這些邊界將是個體完成特定計畫的可能限制。
- 四、在這些結構性的限制下，將會有不同的計畫在爭取個體的時空資源的利用，這種結果就經常是研究分析的重點，並且也是許多制度性力量中介，以維持基本的時空整合的重點。

¹⁰ 同注 2，p114

¹¹ 同注 3，p2-5

¹² 同注 3，p2-6

¹³ 徐進鈺（2000），〈廠商的時空策略與動態學習：新竹科學園區積體電路工業為例〉

紀登斯對於時空路徑圖並不採用赫格斯特蘭德所提的圖式，他提出一種新的形式¹⁴（如圖 3），來強調日常的例行活動的「可逆時間」。



圖 3：紀登斯所提時空路徑圖¹⁵

紀登斯主張圖形「應該由上往下鳥瞰，而不是從側面來看」。帶箭頭的線代表時空運動中的各種路徑。某個特定的人或具有代表性的人在具體一天中，在各種「停留點」之間活動所花費的時間的線性數量，用線的長度來表達；細長型方框的長度則表示他在一個特定場所中度過了多長時間¹⁶。以這樣縱軸和橫軸都是空間的「鳥瞰」方式，可以將日常的例行活動根植於「日常時空路徑蘊含著反覆性」的「可逆時間」。這種「可逆時間」的圖式，從時空路徑的輪廓中，可以讓我們再現日常活動的重複性。就國小四年級學生在一天的活動而言，有些方面的例行性程度非常高，例如上學、放學，但是在課後之餘，學生的例行性就不同，學生之間有不同的活動空間出現。

第二節 相關論文

研究者以“時間地理學”及“時空路徑”為關鍵字搜尋相關研究論文，並將其細分為校園生活議題、經濟、性別、環境、其他相關議題等五大議題，分別敘述如下：

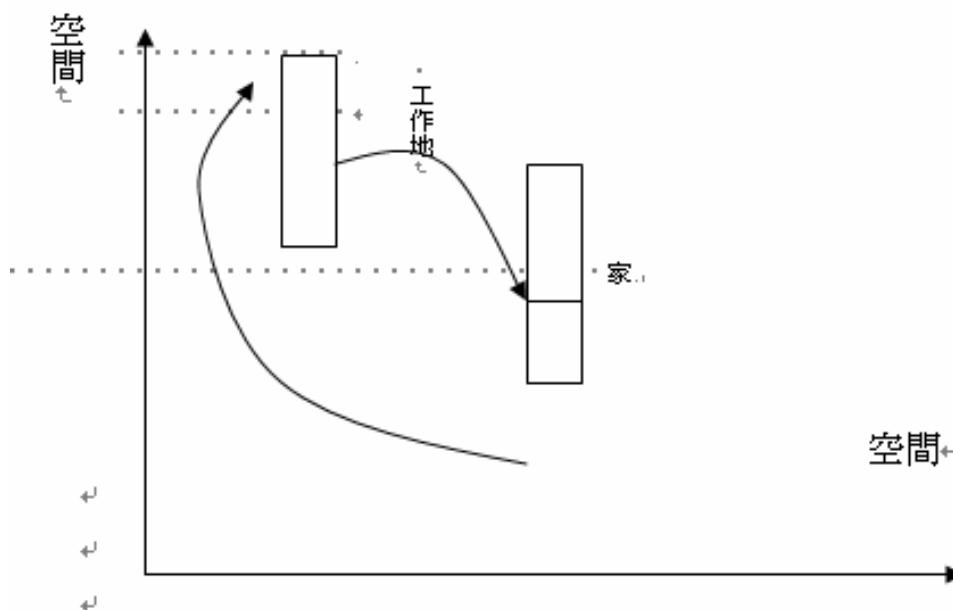
¹⁴ 石計生（2006），〈社會地理資訊系統(The SocGIS)：探索與實踐〉簡報，p23

¹⁵ 石計生（2006），〈社會地理資訊系統(The SocGIS)：探索與實踐〉

¹⁶ 同注 2，p138

一、與校園生活議題相關：

表 1 時間地理學及時空路徑與校園生活議題相關論文

作者	年代	題目	出處	研究方法	研究重點
鄭一良	1998	大學校園與地區環境互動關係之研究 -- 以台灣師範大學生生活活動為例	國立台灣科技大學工程技術研究所碩士論文	透過觀察記錄法與問卷調查從前人的研究中與時間地理學及時空路徑相關論文查法。	針對台灣師範大學學生之生活為例，研究大學校園與地區環境互動關係，運用「時間地理學」軌跡、限制及菱柱體等理論基礎，分析大學生的日常生活型態、活動模式與場所及設施間相互對應關係。透過受訪者生活活動記錄所運用調查工具：「生活活動日誌」與「活動註記圖」的調查，將所得資料予以類型化及數據化，彙整並建立學生生活活動資料庫，從群化分析中得知校園與地區環境間互動關係。
王仁傑	2003	高中學生日常生活空間研究 -- 以高雄市前鎮高中為例	國立高雄師範大學地理學系碩士論文	採取問卷調查及深度訪談法。	以任教的高雄市前鎮高中學生為對象，以時間地理學的觀點來探究當代高中生的生活空間，企圖從高中生的日常生活時空經驗中，找出高中生在每天受限的時空間中所形塑出慣性的時空間路徑與身體芭蕾，透過二者的兩者結合所形成場所芭蕾，來展現高中生的日常生活世界圖像。高中生的日常生活時空間，本質上是個受限的日常生活世界，在升學制度造成的課業壓力與限制下，於家、校園、社區三個核心空間之間不斷流動、停留、會遇過程的具體展現。
徐翠華	2005	高雄縣高中學生生活世界之	國立高雄師範大學地理學系	採取問卷調查、小日記、深	以任教的高雄縣福誠高中的學生為研究對象。從時間地理學的觀點來探究現今高中生的生活世界。探討在時間地理

		探究 --- 以高雄縣 福誠高中 為例	碩士論文	度訪談及 參與觀察 法。	學的三大限制下，學生在平日 與非平日，以及校園、家、社 區三個不同的空間中展現出 何種時空間路徑。研究結果得 到：高中生平日的生活世界是 封閉而制式化的，主要的時空 間路徑為「家---學校---家」。
--	--	------------------------------	------	--------------------	--

上述三篇論文都是進行學生校園生活議題的探討，前者的對象師範大學學生，目的在探討學生、校園與地區環境間的互動關係；後二者的對象是高雄縣市的高中學生，要探討高中學生的日常生活的時間空間與時空路徑；這些對於校園生活時空間的探討及時間地理學的的觀點，給予研究者在研究上的一個參考指引，研究者嘗試選擇國小學生為對象來進行小學生的時間空間的探討。

二、與經濟議題相關：

表 2 時間地理學及時空路徑與經濟議題相關論文

作者	年代	題目	出處	研究方法	研究重點
徐進鈺	2000	廠商的時 空策略與 動態學 習：新竹 科學園區 積體電路 工業為例	城市與設 計學報	文獻分析 及深度訪 談法	以新竹科學園區積體電路工 廠為例，借用時間地理學的概念，企圖指出廠商彼此間時空 行徑的疊合與成對，將是在當 前以時間為主要競爭策略的 新競爭時代中，主要建構優勢 的關鍵。同時廠商和其它廠商 間的合作、競爭與其它互動， 都是在特定的時空架構與限 制下進行，任何計畫的進行， 一方面必須看到時空的限 制，另一方面留意所時空賦予 個別廠商不同的資源與能 力。強調時空整合與協調對於 場商技術學習之重要性。
林福瑩	2000	台灣蓮業 生產空間 與經營特 性變遷研 究－延續 水田生態	國立台灣 師範大學 地理學系 碩士論文	採取電話 訪問、問 卷調查及 田野實察 等方法	作者以嘉南地區為研究樣 區，透過時空路徑圖，來詮釋 蓮農在時間與空間的下，所展 現出特有的「時－空行爲」。 蓮農特有的人文景觀，在不同 時序農事活動的變化下，及

		永續經營之途徑			水、陸生性的動植物隨之更替下，呈現蓮田整體景觀具豐富而多樣的季節性風貌，是為蓮田做觀光休閒經營、提升產業附加價值的最佳資本。
范守筠	2005	台北縣雙溪地區基隆山藥產銷的時空特性	國立台灣師範大學地理學系在職進修碩士班碩士論文	採取野外實察及資料分析法	本研究針對台北縣雙溪地區基隆山藥產銷的時空特性進行研究，透過時間地理學的時空路徑圖來詮釋說明，山藥這種作物由於受到粗放的野生採集方式或集約的人工栽培，因此在進行這兩種不同的栽培生產方式中，時間及空間上銷售途徑上都會有所差異，形成不同的時空特性。
黃怡靜	2005	大埤鄉芥菜加工業之產銷空間研究--以興安村為例	國立嘉義大學史地系碩士論文	問卷調查及參與觀察法	針對大埤鄉芥菜加工業之產銷空間進行研究，引用時間地理學的概念架構，從「時空層面」來觀察並探討加工業者在芥菜採收時期的時空間行為形成過程中，除受到生理限制和移動交通工具的物理限制外，還受到芥菜的最佳採收時間以及勞力結合等限制的影響，產生不同的時空律動。業者如何利用時空路徑的統計，瞭解加工業者實際工作時間後，透過勞力與車輛安排以獲取最有效率的空間活動。
馬志堅	2006	南山村農業活動時空配置之研究	國立台灣大學地理環境資源研究所碩士論文	採取深度訪談法、參與觀察以及文獻資料蒐集。	研究以時間地理學觀點，進行茶農農耕活動與環境互動關係的討論，記錄南山部落土地利用活動的時空間配置，瞭解茶農栽培管理時序的建立。從而找出茶農的時空律動與規律下形成的茶農雇工組織，並探討原住民與平地人不同族

					群的菜農的時空間配置之差異。
--	--	--	--	--	----------------

這五篇相關論文都是探討經濟議題，第一篇對於研究者最大的幫助是作者利用紀登斯時間地理學的概念，談到限制能力的問題，讓研究者反思國小學生在時間空間上會受到什麼樣的限制，學生如何去回應這些限制；後四篇則是利用時空路徑圖來探討產業的時空狀況，對於研究者在繪製國小學生的時空路徑圖時，給予了參考與選擇。

三、與性別議題相關：

表 3 時間地理學及時空路徑與性別議題相關論文

作者	年代	題目	出處	研究方法	研究重點
劉美琴	2001	整建住宅女性的城鄉遷移與定居-台北市南機場忠勤社區整宅之個案研究	國立台灣大學地理環境資源學研究所碩士論文	質性研究 書寫生活史	研究對象為台北市南機場忠勤社區整宅之個案。以結構化理論加上時間地理學的理论，來探討女性城鄉遷移者進到都市的歷史、社會脈絡與南機場整宅形成的歷史脈絡，還有性別如何影響女性城鄉移民在整宅地區的就業、經濟與生活網絡。 時間地理學認為時間與空間是並行過程之場所的提供者，強調必然發生在有時間與空間界限之境中的時間之序列的連續性與連結性，並透過一個地方的社會與文化形式的再生產、個人社會化與歷史的形成，地表景觀的變化等，這三者的相互形成作用，來探討區域層次的社會空間結構，同時將過去與現在的時空情境連結起來，
張雅祝	2005	南亞女性外籍配偶在臺灣的生活空間研究：以	國立台灣師範大學地理學系在職進修碩士班碩	深度訪談法	以基隆市外籍配偶生活適應輔導班的學員為對象。在女性外籍配偶的角色下，把性別、階級、跨國籍、種族、宗教等社會關係置入時間、空間的範

		基隆市外籍配偶生活適應輔導班成員為例	士論文		疇中，探討它們之間的關係。以女性外籍配偶的時空路徑來討論他們所受的限制即在此限制下何種背後的結構性因素影響了他們的活動空間，以及探討女性外籍配偶如何使用空間的形態以形塑與改變這種型態的社會過程；同時，探討女性外籍配偶的生活空間與社會關係並進而呈現她們的家庭及社會生活空間。
張華蓀	2007	認同、空間與權力：檳榔西施情慾解放之機會與限制	國立臺灣大學地理環境資源學研究所博士論文	採用參與觀察與深度訪談法。	以販賣檳榔的女性工作者為對象，引用 Gillian Rose 以及 Doreen Massey 所提出的空間概念以及後現代的認同觀點，重新詮釋 Hägerstrand) 的時間地理學，對紀登斯對於時間地理學的看法也多加評述。以此基礎分析辣妹檳榔攤以及檳榔西施的工作在檳榔西施情慾生涯中的意義與作用。從空間面向切入，不但能為檳榔西施情慾自主、解放與受限的爭議提供更豐富的認識，也因檳榔西施有別於其他情色工作者的工作空間特性與污名特性，而有助於我們了解空間感與認同如何交互建構與重構。

與性別相關的議題上，所探討的都是弱勢族群中的女性在時間空間的的影響下，產生了哪些限制，這些限制對於日常生活下的時空路徑影響如何！這些論文在理論上、概念上的討論，著墨頗深，對研究者在理論的認識理解上，有莫大的助益。

四、與環境議題相關者：

表 4 時間地理學及時空路徑與環境議題相關論文

作者	年代	題目	出處	研究方法	研究重點
王晴薇	2002	非法定保育地之永續性研究—以桃園沿海鳥類棲地區為例	國立台灣師範大學地理學系碩士論文	田野調查法	以非法定保育地之桃園沿海鳥類棲地區進行永續性研究,認為人類在時空移動過程中會受到能力、結合與管理的限制,而動物在時空移動中也同樣會受到資源以及能力的限制,也就是受到本身生理需求以及提供動物資源的棲地的限制。作者以桃園沿海潮間帶的內優勢鳥種白天的時空活動路徑來加以印證。

人會受到時間空間移動過程中的限制，作者在這篇論文中觀察到鳥類也有同樣的情形出現，換言之，動物也會受到時間空間移動過程中的限制。這種在時間空間移動路徑中會受到的限制的概念，也是研究者探究國小學生在時間空間移動過程中，「所受限制」探討的一個啟發點。

五、其他議題：

表 5 時間地理學及時空路徑與其他議題相關論文

作者	年代	題目	出處	研究方法	研究重點
林志秋	1999	佛祖、太祖與耶穌：羅漢內門宗教信仰之地域性	國立台灣師範大學地理學系碩士論文	文獻分析及野外實查（包括深度訪談和參與觀察）	針對高雄縣內門鄉進行有關宗教信仰研究，透過地理學「空間」觀點，探究內門地區宗教信仰所呈現的空間性差異及其空間關係的意涵。在「人地」層面上闡述人地互動關係對宗教信仰地域性構成的影響，並由此地域性彰顯其宗教信仰的「區域」特性。
毛秀容	2002	台南縣官田鄉西庄地方感之形塑與轉	國立高雄師範大學地理學系碩士論文	深度訪談法	研究針對台南縣官田鄉西庄地方進行。首先描述主體對地方事物的感受、主體日常/生命時空路徑的生活經驗，進而

		化			詮釋並分析各世代對西庄之地方感的形塑與轉化及世代間的異同。並探究陳水扁總統當選後，當地居民對西庄地區地方感的轉化。
溫國忠、陳韋龍	2003	以時間地理學探討不同移動尺寸對於都市時空結構轉化影響之研究	第一屆數位地球國際研討會：數位地球的理念與實踐論文	田野調查法	研究以台北市為調查範圍，選擇自用汽車、捷運兩種不同的移動尺寸，應用 GIS 分析方法建立時空圖，將時間地理學應用於探討不同移動尺寸對於都市時空結構轉化的影響，以時間地理學為基礎的理論作為基礎，將空間尺寸以「時空距離圖」來表示都市的空間結構型態。亦即以長度描述距離的方式轉成以時間的描述，藉由不同移動尺寸時間的資料去建構都市的時空圖。

林志秋的論文中提到的空間、人地及區域的層面，讓研究者在對學生時空路徑探討時，層面可以提升到「區域」；而毛秀容的論文以地方感為主題，所選擇不同世代與性別為對象，讓研究者進行研究時要留意對象的年級及性別屬性；溫國忠和陳韋龍研究的範圍較大，同時採用科技的方法進行整個都市結構轉化的研究，則讓研究者看到時間空間的研究具有很大的未來性及啟發性。

從上述的相關研究論文中，我們可以看到時間地理學觀點廣泛的被應用在各個議題中，包括了環境、經濟、性別、宗教及校園生活等。然而，與國小學生相關的領域中尚未有人利用「時空路徑」的概念來進行研究。

因此，本研究嘗試從紀登斯對於時間地理學的觀點來探討國小四年級學生的時空路徑，並嘗試從學生的時空路徑圖中探究四年級學生的日常生活空間，及這些生活空間中時空路徑的產生受制於哪些因素的限制。並探究學生平日時空路徑中的停留點為何？其原因何在？

第三章 研究方法與步驟

第一節 研究對象

本研究主要是針對國小四年級學生所填寫的時間空間紀錄表來進行研究。因此，針對研究目的與需要，採取立意抽樣方式進行研究。立意抽樣又稱為判斷抽樣，係指研究人員憑其經驗和專業知識，根據個人的主觀判斷選取其任無為有代表性的對象來進行研究。如果研究者已經是研究現場的成員，即很容易接近和進入現場（郭生玉 1994）所以，在樣本的選取上以研究者工作所在地區為優先。因為：

一、選擇的對象是以研究者任教的學校學生為主。因為這是研究者所熟悉的場域對學校及校園周邊環境有一定程度的了解，同時，選擇自己任教的學校，可以就近並長期的貼近學生觀察，對於資料的蒐集與檢核及對學生的訪談都比較容易進行，避免資料分析時流於片段或疏漏。

二、由於研究方式採取學生連續二週填寫時間空間紀錄表方式進行，雖然比問卷調查方式能獲得更多詳細的資料，且研究的面向能更加深入。但受限於人力因素，無法擴大研究對象數量，只能以一個班級的學生為對象，進行研究討論。選擇以國小四年級學生為對象，主要理由是：低年級學生對於時間空間記錄表的填寫會因為學生本身能力的關係，無法明確完整的表達；高年級學生一則參與學校活動多，晨會時間無法配合撰寫時間空間記錄表、再則，高年級學生對於連續二週撰寫時間空間記錄表之配合度不足，往往無法反映現實狀況，會影響研究資料的蒐集；而對四年級學生而言，已經具備較佳的文字表達書寫能力，同時，在撰寫時間及意願上較能配合填寫。因此，以四年級學生為研究對象，並請班級老師協助每天發放及填寫時間空間紀錄表，配合資料的檢核與確定，以期能得到較詳實、可信的研究資料。

研究區的界定：本研究是以台中縣建平國小四年*班學生為對象。學校位於台中縣太平地區（如圖 4），成立於民國八十年，目前學校一到四年級各有五班，五年級六個班，六年級七個班，另設有特殊班三班，全校共三十六班。整體而言，屬於一所中型學校。學區包括建國里、建興里、平安里、中平里的 1 到 8 鄰及永成里的 1 到 10 鄰（如圖 5）。學區的特性：位於工業區與住宅區交會的地方，與工業區隔了一個街區，所以沒有噪音的影響，四周是住宅區，沒有車水馬龍的車聲，因此校園中顯得很安靜。



圖 4 台中縣建平國小位置圖



圖 5 學校學區圖（藍色粗線條以內）

第二節 研究方法

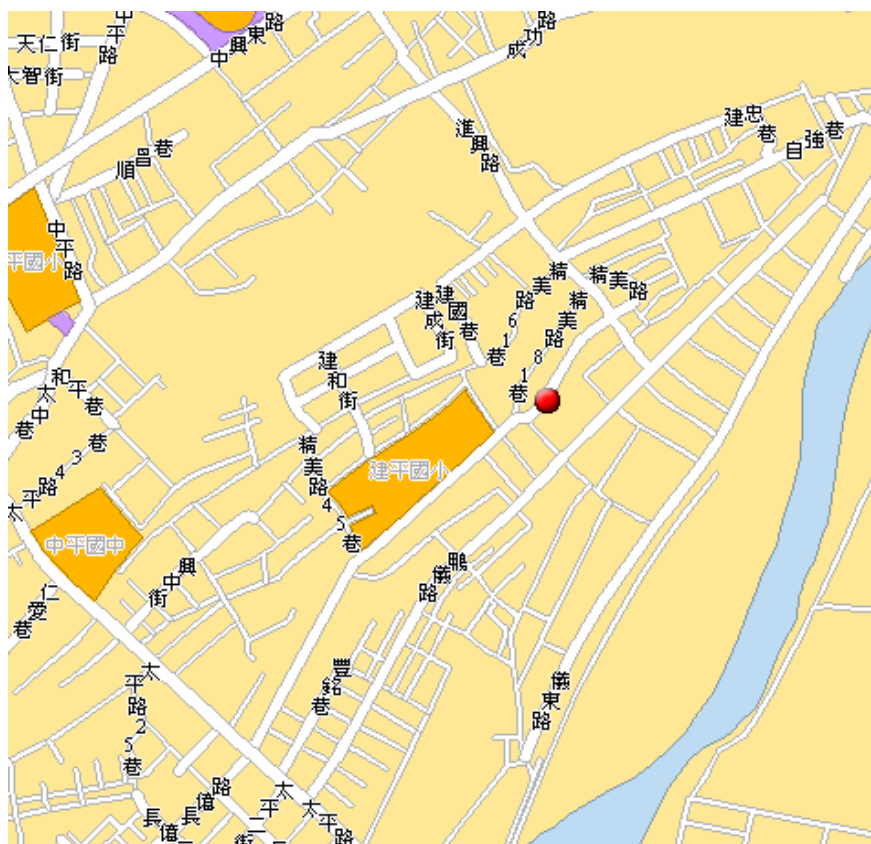
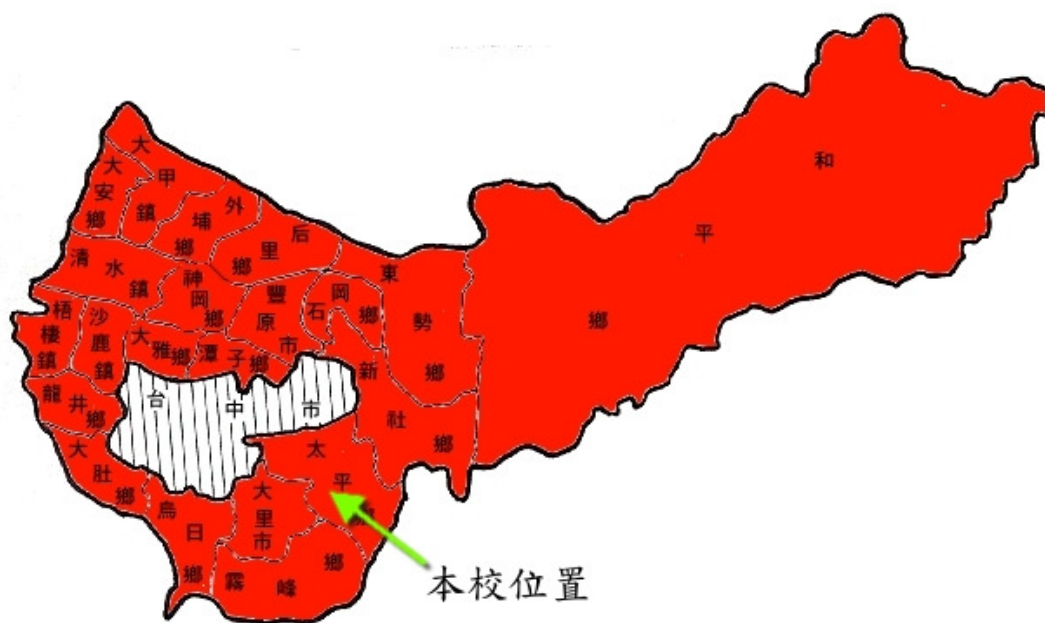
本研究是探討國小四年級學生平日的時空路徑並探究學生的日常生活空間及其停留點。因此，研究方法有三：一是開放式的問卷填寫，主要在取得學生的時間、空間的相關資料；二是半結構式的訪談，主要在確認學生時空路徑圖及蒐集學生的相關資料，以為詮釋之依據；三是與班級級任老師的非正式會談，以為確認之用。分述如下：

一、開放式的問卷填寫：

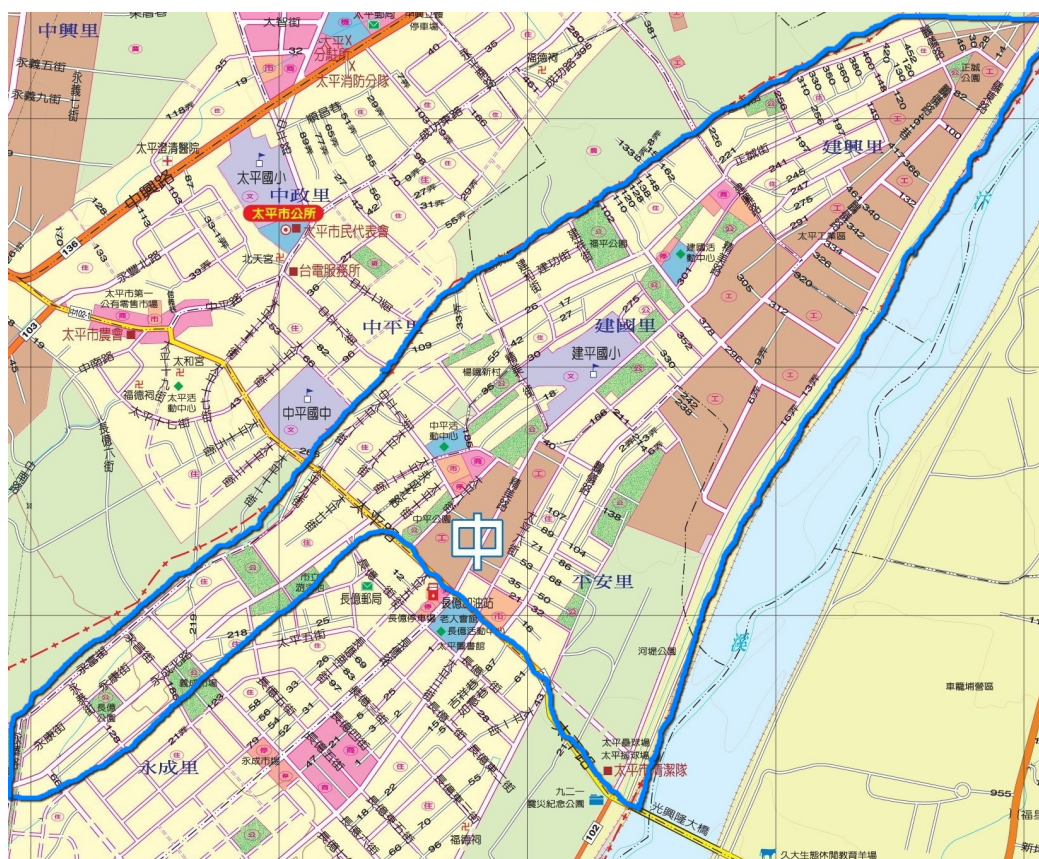
為了想對學生的日常生活時間及空間移動有一個初步認識，並找出及分析學生在平日所停留的空間、所進行的事、參與的人有所了解，因此，設計了一分開放式的問卷（見附錄一）。實施方法是透過級任教師的協助，以四年級的學生為對象，利用每天早晨約 20 分鐘的時間，至班上進行時間空間紀錄表的填寫。請學生回憶前一天的生活狀況，從早晨起床到晚上就寢的這段時間內，就其時間、空間作一詳實紀錄。時間空間記錄表係問卷調查法之一種，其與一般問卷調查較為不同的差別是：一是時間空間記錄表並非量表式的調查表，其調查內容是要學生針對前一天的生活做較完整仔細的紀錄，是屬於較開放式的調查表。二是調查表格內容需要被研究者花較多心思填寫，所得到的資料會比一般問卷的資料較為豐富多樣。希望

藉由此問卷的填寫，能得到學生平日的時間、空間相關資料，並透過整理歸納，嘗試找出學生時空路徑的模式，並將其時空路徑做出分類。

二、半結構的訪談：

訪談是蒐集資料的一種方式，也是質性研究中常被採用的資料收集法。訪談法是訪問人利用語言做交通工具來獲取被訪問者的情報、意見或信念。被訪問者的回答是針對訪問者的問題而發的，有時還需要訪問者對提出問題，加以解釋清楚，以免答非所問。而深度訪談應用在尋獲對方心意初動的旨趣（行為動機），或作調查之前的試探工作（洪鎌德，1998）。訪談的目的，就是要去理解一個文化、一個事件、一個歷史中，人們如何去認知、體驗、感覺的整個經驗的分享過程¹⁷，由於「事實」是不同的個人在不同時間、空間背景下所彙集整理的觀點與認知，我們無時無刻都在透過感官接觸與接收存在於個體以外的種種資訊，而我們對於所見所聞往往也會因為心境的轉變而產生不同的感覺與感受，這也就是一個事件或物件的全貌可以用各種不同的方式來呈現出來。

所以，希望能透過訪談能勾勒出學生的日常生活情形，並進一步詮釋學生的時空路徑背後的意義。訪談過程以學生時間空間紀錄表所整理的資料為本，對學生進行半結構性的訪談。將學生時空紀錄表中的資料分成以學生家庭狀況、時空路徑、安親班狀況及親子關係互動等四項作為主要訪談內容，對學生進行深入廣泛的了解，希望藉此厘清學生的時間空間紀錄表是否完整無誤，並補充記錄表不足之處，以期能獲得較正確詳實的資料，增加資料的正確性、提高資料的可信度與研究內容的豐富性。

三、非正式的會談：

主要的對象是針對級任老師，會談之所以稱為非正式的原因是因為場地與時間的關係，會談場地是不受限制的，可能在辦公室、教室、甚至是在操場上，而時間除了填寫問卷的晨會時間外、下課時間，甚至午休時間等，長則數十分鐘、短則三五分鐘。其目的有二：一是由於問卷是請級任老師利用晨會時間讓老師填寫，因此，適時的會談可以幫助了解學生問卷填寫狀況，有利於問卷資料的正確性。二是透過會談可以對班級狀況及學生有較深入的了解，同時，藉此可以對學生表現有較多認識，對於學生資料分析有進一步的成果展現。

¹⁷ 黃裕婧（2002），〈學校場域,教師習性與教師對台灣當前課程改革回應之研究〉，p59

第三節 研究階段

本研究預期進行分段進行，研究階段如下：

1、一般上課時間的連續二週：

主要目的在針對研究對象在平日一般上課的週一到週五的時間下的時空路徑為何？是否能建立起一種固定的模式，並將其轉換成時空路徑圖。其次，探討學生的日常生活空間為何？

2、收回學生的時間空間記錄表：

主要的目的是希望透過回收及整理學生時間空間的紀錄表，並加以確認記錄的資料正確無誤。

3、進行學生訪談工作：

主要的目的是在更深入了解學生的相關資料，以便進一步了解學生的真實狀況。

4、轉換逐字稿：

將學生訪談錄音檔案轉換成逐字稿文件，進行比較分析。同時，對於不清楚、不明瞭處，再向學生求證，釐清疑問。

5、進行論文的討論及撰寫。

第四節 研究範圍與限制

由於研究採取學生回憶填寫時間空間紀錄表方式，雖然比問卷調查方式能獲得更多詳細的資料，而且研究的面向能更加深入。但受限於人力因素，無法擴大研究對象數量，只能以一個班級學生為對象，進行研究討論。

其次，對國小四年級學生而言，在填寫時間空間紀錄表時，可能會產生若干疏失遺漏，雖然可以透過研究者以訪談方式加以釐清補充，但仍不免有疏忽遺漏之虞。

第四章 研究結果

第一節 時空路徑分析

1-1 時空路徑圖

從四年級學生所記錄的平日日常生活時間空間紀錄表，經過逐日的確認後，將資料整理分析、加以分類後，製成以下統計表（表六）：

表六的時空路徑分類中之代號說明：1 代表空間是家裡、2 代表空間為學校、3 代表空間為安親班或才藝班、4 代表空間為親戚家(以祖父母家為主)、5 代表外面不確定的空間，例如麵包店、球場、等。

表 6 時空路徑統計表

學號	性別	時空路徑分類	分類組別 ¹⁸	建構者 ¹⁹
S01	男	1-2-3-1	二	母與生共同
S02	男	1-2-1 一二四五.1-2-1-3-1 三	五	自己
S03	男	1-2-1 一三四.1-2-3-1 二五	五	父母
S04	男	1-2-3-1	二	媽媽
S05	男	1-2-5-1	四	父母
S06	男	1-2-3-1	二	媽媽
S07	男	1-2-3-1	二	自己
S08	男	1-2-1	一	自己
S09	男	1-2-3-1	二	媽媽
S10	男	1-2-4-1	三	媽媽&自己
S11	男	1-2-1	一	媽媽&自己
S12	男	1-2-3-1	二	父母
S13	男	1-2-1	一	媽媽
S14	男	1-2-3-1	二	父母

¹⁸ 分組類別係以學生的時空記錄表中所填寫的資料轉換成時空路徑圖後加以分類所得。

¹⁹ 建構者的來源係從學生訪談資料、班級教師會談及導師紀錄的資料中，綜合而得。

S15	女	1-2-1	一	父母&自己
S16	女	1-2-3-1	二	父&阿嬤
S17	女	1-2-3-1	二	媽媽
S18	女	1-2-3-1	二	媽媽
S19	女	1-2-3-1	二	爸爸
S20	女	1-2-1	一	爸媽
S21	女	1-2-1	一	自己
S22	女	1-2-3-1	二	媽媽
S23	女	1-2-3-1	二	媽媽
S24	女	1-2-1	一	自己
S25	女	1-2-3-4-1	二	媽媽
S26	女	1-2-1	一	媽媽
S27	女	1-2-3-1	二	媽媽
S28	女	1-2-3-1	二	媽媽
S29	女	1-2-3-1	二	自己
S30	女	1-2-1	一	自己
S31	女	1-2-3-1	二	媽媽
S32	女	1-2-3-1	二	媽媽

其次將學生的時間與空間記錄資料輸入電腦，在電腦中繪製學生的時空路徑圖，並將時空路徑圖加以分類，得到以下結果：

- 一、從家裡到學校，進行一天的校園生活，放學後回家，進行寫功課、看電視、等，然後睡覺（如圖 4A、4B）。
- 二、從家裡到學校，進行一天的上課活動之後，下了課之後接到安親班，在安親班進行課後的學習活動，直到父母親下班後接回家裡，吃飯、看電視等，然後睡覺（如圖 5A、5B）。
- 三、從家裡到學校，進行一天的校園生活後，到奶奶家中休息、寫功課，直到父母下班後接回家裡（如圖 6A、6B）。

四、從家裡到學校，進行一天的校園生活，隨著父母親的行程進行不同的活動內容，如看病、打球、奶奶家中等，一個非常態性的時空路徑（如圖 7A、7B）。

五、從家裡到學校，進行一天的校園生活，回到家中略作休息後，再進行才藝班的學習活動，下課後再回家洗澡、休息（如圖 8A、8B）。

上述一到三種及第五種時空路徑圖都是屬於規律性、常態性的時空路徑，學生在上學的日子裡，每天周而復始在相同的時間空間中移動。第四種則是無規律性、無常態性的時空路徑圖，連續二週的時空紀錄表中發現，學生的時空路徑會隨著父母親的行程而有所變動。



圖 6A 家-學校-家的時空路徑模式



圖 6B 第一種時空路徑圖
(紀登斯形式圖)

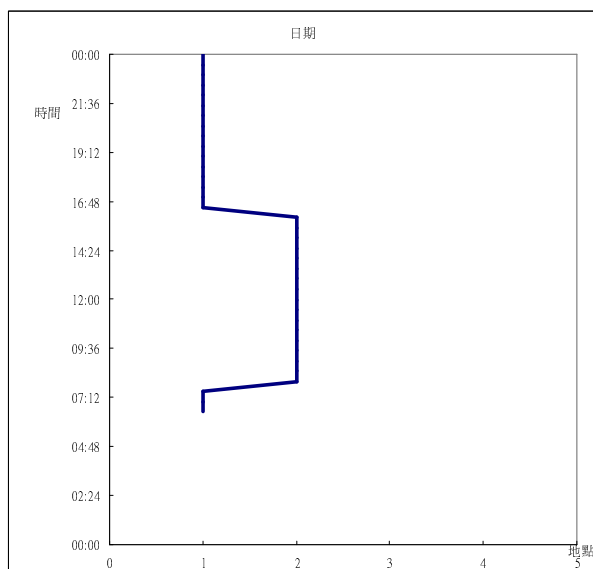

圖 7A 家-學校-家-安親班-家的時空路徑模式

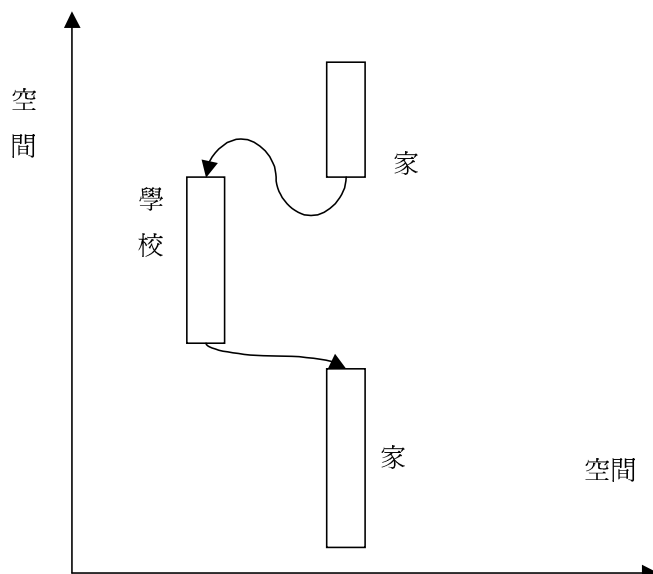

圖 7B 第二種時空路徑圖
(紀登斯形式圖)

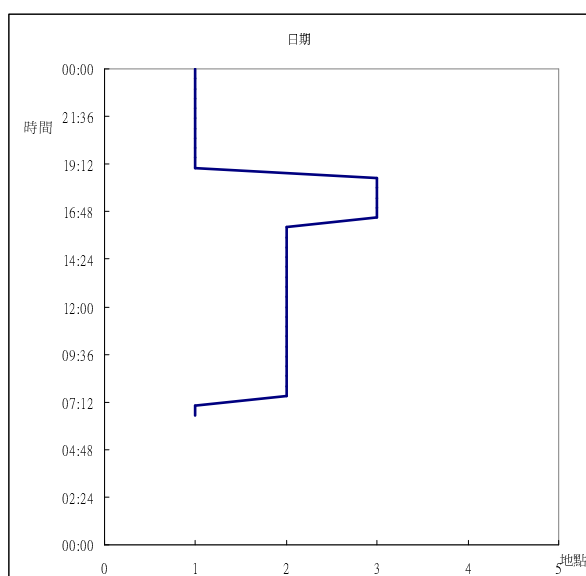

圖 8A 家-學校-親戚家-家的時空路徑模式

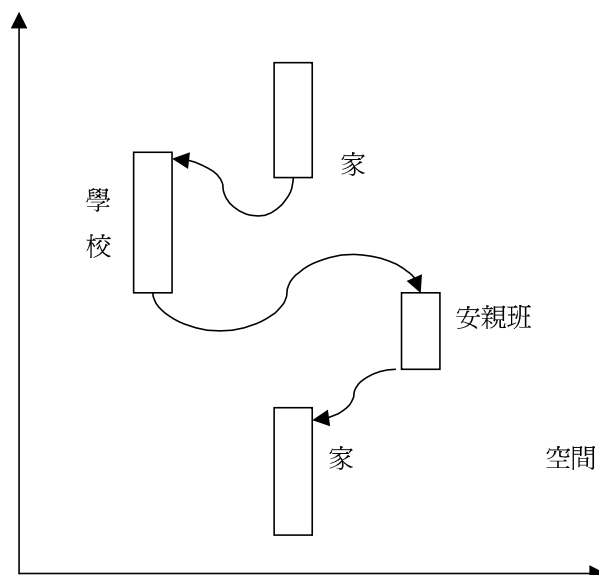

圖 8B 第三種時空路徑圖
(紀登斯形式圖)

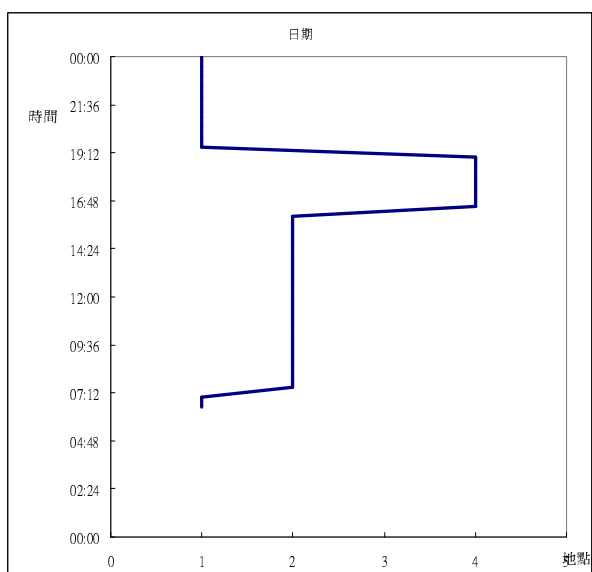

圖 9A 家-學校-不確定點-家的時空路徑模式

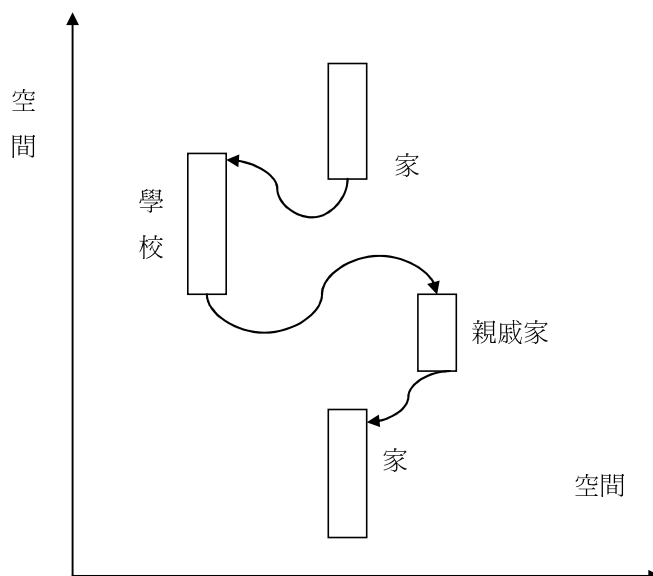

圖 9B 第四種時空路徑圖
(紀登斯形式圖)

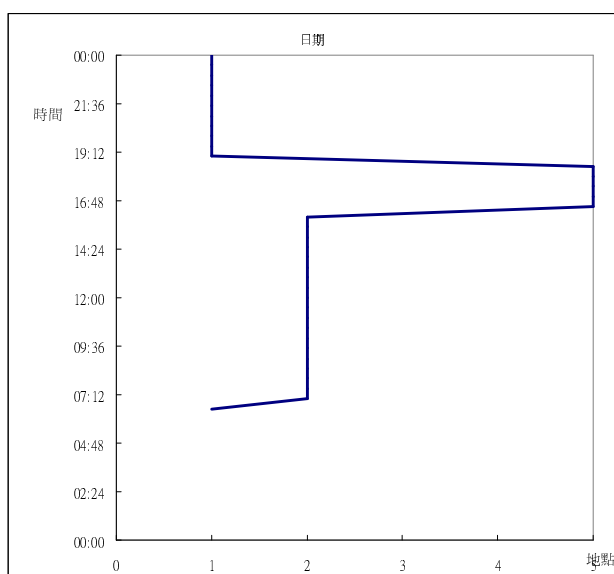

圖 10A 家-學校-家-安親班-家的時空路徑模式

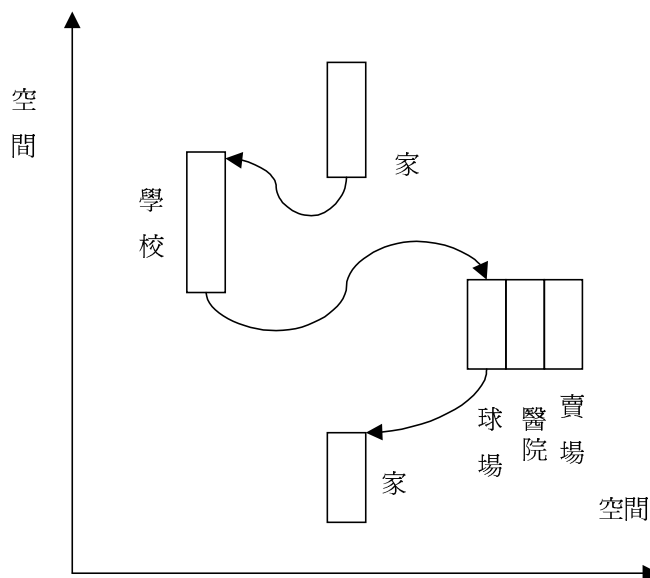

圖 10B 第五種時空路徑圖 (紀登斯形式圖)

研究者將學生的時空路徑圖人數統計表加以分類，製成以下的分類表：

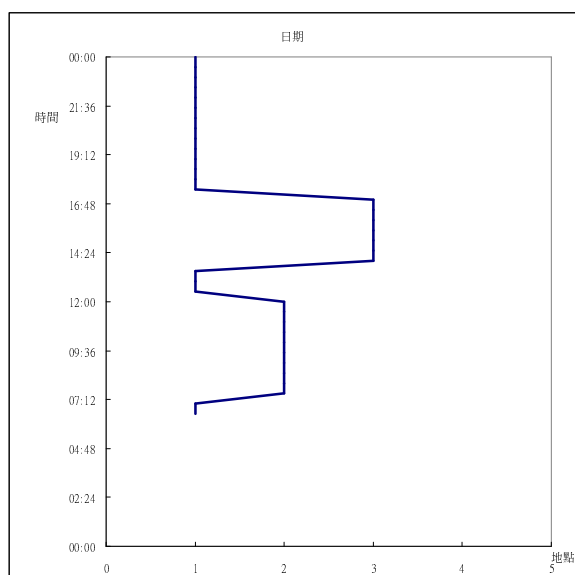
表 7 時空路徑圖人數分類統計表

組別	學生代號	人數
一	S08、S11、S13、S15、S20、S21、S24、S26、S30	9
二	S01、S04、S06、S07、S09、S12、S14、S16、S17、S18、S19、S22、S23、S25、S27、S28、S29、S31、S32	19
三	S10	1
四	S05	1
五	S02、S03、	2

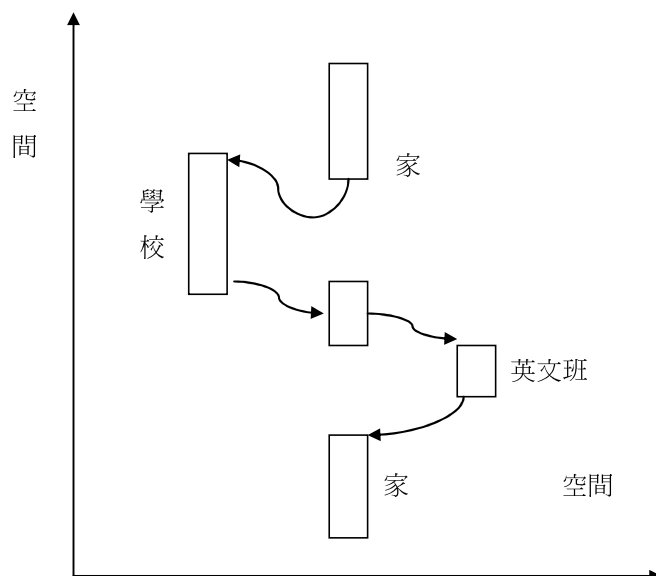
從上表中可以得知：

- 一、學生的時空路徑圖以第二類的圖型佔多數，共計十八人。佔全班學生的百分之五十六。
- 二、其次則是第一類圖型的學生，計有十人，佔全班學生的百分之三十一。

三、再則第三類圖型的學生有 S10 一人，佔全班學生的百分之三。

四、第四類圖型的學生僅有一人是 S05，占全部百分之三。

五、最後是第五類圖型有二人，佔全部的百分之六。

由此可見，大多數的學生的時空路徑都是以第二類型為主，其主要的時空路徑是以家庭、學校及安親班這三大空間為為停留點，在這三個停留點中流轉。其次，位居第二的是活動空間主要是以家庭及學校為主的第一類型者，於家庭、學校中移動。第三類型的 S10 學生的時空路徑則是以家庭、學校及親戚家(奶奶)為主要停留點，活動空間局限於此。第四類型的學生僅有一位，除了家庭、學校的活動空間外，下課後配合父母親的活動空間而有所不同，在二星期的時空紀錄表中，無法歸納出一個固定的常模。第五類型的學生是以家庭、學校為主為主要的停留點，另外每週有二天晚上空間移動到美語補習班。

整體而言，學生的停留地點包括家、學校、安親班、親戚家等，各個地點的停留情形如下圖：

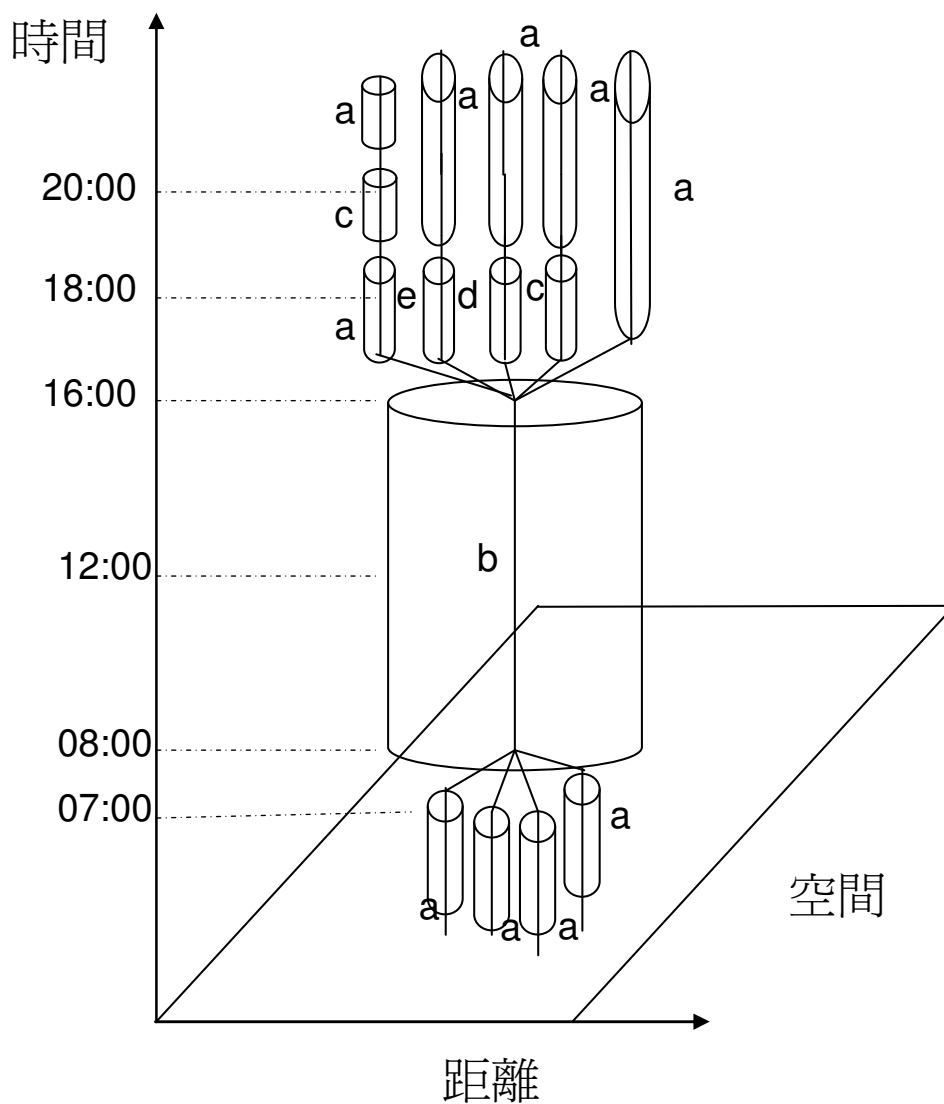

圖例說明： a：家
b：學校
c：安親班
d：親戚家
e：不確定的地點



圖 11 四年級學生時空路徑圖

1-2 時空路徑圖的建構

在學生的時空路徑中，究竟是誰建構了學生的時空路徑圖呢？研究者將時空路徑建構者整理如下，我們從下列統計表來分析：

表 8 時空路徑圖建構者分類表

建構者	學生代號	人數
父母共同	S03、S05、S12、S14、S20、	5
爸爸	S19、	1
媽媽	S04、S06、S09、S13、S17、S18、S22、S23、 S25、S26、S27、S28、S31、S32	14
親子共同	S01、S10、S11、S29、S30	5
學生自己	S02、S07、S08、S15、S21、S24	6
爸爸與阿嬤	S16、	1

從上面的資料來看：學生的時空路徑主要的建構者有十四位是以媽媽為主，佔了百分之四十三，其次是學生自己建構自己的時空路徑者有六位，佔百分之十九，接著是由父母共同建構及親子間共同建構者各有五位，各佔了百分之十六，最後則是由爸爸及爸爸與阿嬤建構者各有一位，各佔百分之三。

由此可知，影響學生週一到週五的時空路徑安排的主要因素大多是來外在的限制，例如父母親的決定、也就是 Giddens 談到時間地理學上所謂“來自權威的規定與限制”，決定了學生的時空路徑。

不同的學生可以歸納出相同的時空路徑圖，究竟是什麼原因會建構出這樣相同的時空路徑呢？研究者將研究資料中的建構時空路徑圖因素整理如下表：

表 9 時空路徑圖建構因素分類表

	課業因素	課後照顧	加強才藝	其他（無爲而治、未安排）	合計
父母有意識下的安排	S01、S04、S06、S09、S12、S14、S16、S17、S18、S22、S25、S27、S28、S31、	S19、S23、S32	S03、S13		19
父母無意識的安排				S05、S08、S11、S15、S20、S26、S30	7
學生自己想要的	S02、S07、S29			S10、S21、S24	6
合計	18	3	2	9	32

從上表的統計中，我們可以做以下的說明：

一、「在父母有意識下的安排者」：

指學生的時空路徑是透過父母的精心刻意，具有目的性的安排下所形成的時空路徑圖。父母親所考慮的主要因素，大約可以歸納為三大類：第一種是為「學生的課業因素」，怕學生的課業跟不上學校進度或是想讓學生的學業成就更好，因此安排的學校下課後到安親班繼續進行加強作業及功課的課業性活動。第二種是為「父母親無法準時接送下課的因素」所安排的「課後照顧」。由於父母親工作的因素無法在四點下課時到校接回學生，因此，安排學生上安親班，透過安親班的接送，解決了家長的接送困擾，同時在安親班完成功課，也減輕的家長檢視學生課業的負擔。第三種是為「加強學生的才藝」所進行的安排，主要是讓學生提早學習未來的課業進度及學習陶冶人生的藝術性活動所安排的。

二、「父母無意識的安排」：

指父母親對於學生的時空路徑安排無刻意性、無目的下所形成的時空

路徑圖。形成這種要素的主要原因可以從二方面來進行討論：一是家長方面，主要的原因多以經濟因素為考量要點，一方面因為經濟問題沒能讓學生上安親班；另一方面家長對於學生的課業成績也較不注重，因此對於學生的時空路徑就是無目的的安排，讓學生自己自行安排；二是學生方面，學生對於安親班的印象都處於「老師很兇」、「考不好會打人」、「要寫評量」等，因此在家長對成績沒有特別要求下，學生也沒有積極作為。

三、「學生自己想要的」：

指學生的時空路徑是學生自己可以決定的、掌握的，父母對學生的時空路徑不具絕對影響力的。學生建構自己的時空路徑在課業因素下具有截然不同的考量點，例如，S07 認為上安親班對於學業成績有效果，可以幫助學業進步；S29 則是自己想要數學成績進步，所以去安親班進行課業補救，並且覺得在安親班的練習下，學校的評量成績有進步。所以，S07 與 S29 在自己的選擇下建構了第二種時空路徑，以家庭、學校及安親班為主要的活動空間。反之，S02 認為學校功課已經多到寫不完了，因此不去參加安親班的活動，然而又因為姐姐的緣故去上了專業美語補習班，因此，S02 建構了第二種的時空路徑模式，除了星期三、六晚上的英文課外，家庭與學校是其主要的活動空間。

每位學生因為不同的因素，所建構的時空路徑都不盡相同，研究者將其加以分類歸類，了解學生對於這樣的時空路徑會產生甚麼樣的感覺呢？研究者將學生對於時空路徑的感覺整理出下列表格：

表 10 學生對建構時空路徑圖感覺分類表

學生 感覺	學生代號	人數
適應且喜歡	S01、S07、S11、S20、S21、S24	6
適應	S03、S05、S06、S08、S09、S10、S12、S13、S14、S15、S16、S18、S19、S23、S26、S29	16
不喜歡但自己 調適	S02、S04、S22、S27、S28、S30、	6
勉為其難	S17、S25、S31、S32	4

*沒上安親班

從上面分類資料來看：適應且喜歡這種時空路徑的學生有六位，佔百分之十九；適應這樣的時空路徑的學生佔多數有十六位，比例有百分之五十；不喜歡這種時空路徑但爲了某些原因只好調適自己的有六位，佔了百分之十九，從訪談中了解這六位學生都不曾向父母反應適應與否問題，其先入爲主的觀念認爲反應也沒用，因此調適自己適應時空路徑；而勉爲其難的接受這種時空路徑的有四位，佔百分之十二。

這四位學生都曾跟媽媽反映過問題，但是所得到的結果都是非預期的，從他們的談話中可以感受到母親的權威，導致這四位學生雖然不喜歡這樣的時空路徑，但也只能默默接受。

S17

（受訪者）很不耐煩、因爲每次都要去上安親班。

（訪談者）你覺得上安親班怎麼樣？

（受訪者）不想去。很累

（訪談者）那你有跟媽媽講嗎？

（受訪者）嗯！

（訪談者）媽媽都沒有改變過，還是讓你繼續上嗎！

（受訪者）讓我繼續上。

S25

（受訪者）因爲有時候到阿嬤家，那個我舅媽生的妹妹會很煩，她一直在吵、然後有時候也不能出去玩。會覺得很煩。

（訪談者）那你會不會跟媽媽講說，舅媽的小孩會很煩！

（受訪者）會啊！

（訪談者）那媽媽怎麼說？

（受訪者）我媽媽就說沒關係。

（訪談者）那你現在碰到問題跟媽媽講對不對。媽媽會叫你改？還是有時候媽媽也會改？

（受訪者）媽媽都叫我們改，叫我們要聽她的。

S31

（受訪者）我會建議媽媽說我不要去、我不要去...

（訪談者）建議媽媽就對了，那媽媽會改變這樣的環境嗎？

（受訪者）不會，她會說，這樣你功課很不會好耶！

（訪談者）媽媽還是會因爲功課的問題，就會叫你繼續上！那你呢？接受？繼續上？

（受訪者）對！

（訪談者）如果你不繼續上會怎麼樣？

（受訪者）那我就只好待在家裡，然後隨便看電視就好了。

S32

(訪談者) 媽媽會打你，是因為你跟媽媽反應問題？

(受訪者) 嗯！我說我不要換安親班，媽媽就說你再講一次，我就打下去喔！

(訪談者) 所以你現在都不敢講了。那你就是適應，調整你自己就對了！

(受訪者) 嗯！

很明顯的上述這四位學生，對於他的時空路徑都受到了時間地理學中的“來自權威上的規定與限制”，因此在家長權威的限制下，只能接受家長所安排的時空路徑。

學業成就不僅是學生的學習成果，也是父母親關注的焦點。為人父母者對於學生的學業成就要求，往往都會明確的告訴子女，讓子女明白。因此，從訪談資料中，也得到相同的印證。以下將父母對學生學業成績注重程度就學生的訪談資料轉換成統計表如下：

表 11 父母親對學生學業成就注重程度分類表

	有要求標準	盡力就好	不要求	其他
父親	S01、S02、 S03、S06、 S09、S10、 S11、S14、 S15、S17、 S18、S22、 S30、S31	S05、S12、 S13、 S16 、 S20、S23、 S24、S32	S04、S07、 S08、S19、 S27、S28、S29	S21 、 S26 (二者為單親，隨母親)、S25(父親在台北)
合計	14	8	7	3
母親	S01、S02、 S03、S04、 S06、S09、 S14、S17、 S18、S22、 S23、S25、 S27、S28、 S30、S31	S05、S10、 S11、S12、 S13、S15、 S21、S24、S30	S07、S20、 S26、S29	S08 、 S16 、 S19 (三者均為單親，隨父親)
合計	16	9	4	3

單親 原住民

從上表父母親對學生學業成就注重程度的統計表來可以看出：

- 一、以父母角色來分析，由資料中可以看出母親對於學童的學業成績要求的人數比父親多，代表了母親對於學童學業的要求比父親來的較為嚴格。而在對不要求學童學業成績人數上來看，父親的人數比母親多，可以看出父親對於學童的學業要求採取較為自由放任的態度。
- 二、隔代教養的孩童（S29），從學生的訪談中了解，由於父母親不在身邊照顧，由阿嬤負責教養工作，家中較親近的人是舅舅。學生的感受表中表達了，阿嬤對於學生的成績較為不重視，養育的程度大於教育的程度。
- 三、單親家庭的父母在學生的成績要求上，由於缺少了一方的共同經營，且單親家庭受限於經濟、文化等因素影響，導致對於學生的學業要求上偏向於盡力就好或者是不要求學業成就、讓學生自行發揮的態度。
- 四、原住民的學生家庭因為經濟因素，父母親均在外地工作，教養的工作轉移在較大的兄姐身上，父母親的對於學業成就的態度上，由於鞭長莫及，有較偏向於盡力就好及學生自行發揮的不要求。

學生在不同的時空路徑下，對於在時空路徑所遭遇的問題是否會與家長反映溝通？家長是否會尊重學生的意見與看法呢？這些結果反應的就是親子間的溝通是否有互相交流、互相尊重。研究者將學生的反應整理成下表：

表 12 學生遇到問題反應分類表

遇到問題		學生代號	人數
會反應	父母尊重意見	S01、S03、S05、S09、S11、S14、S15、S21、S23、S24、S29、	11
	父母堅持做法	S02、S06、S10、S16、S18、S22、S25、S26、S31	9
不會反應	反應也沒用	S12、S13、S17、S19、S20、S28、S30	7
	不敢反應	S04、S27、S32	3
	沒問題	S07、S08	2

從上面資料中可以看出學生會反應問題且家長會尊重學生意見者有十一位，占有百分之三十四。S21

（訪談者）...你平常跟媽媽反應事情，媽媽會不會聽你的？

(受訪者) 會 Y !

(訪談者) 那你跟媽媽講的媽媽都會做嗎?

(受訪者) 要看是甚麼事情!

(訪談者) 會聽你的建議嗎?

(受訪者) 會 Y ! 媽媽會聽 Y

會向父母反應，但父母能堅持自己的作法者有九位，佔百分之二十八。S18

(訪談者) 好，那等於就是...你跟媽媽表達，媽媽會想辦法替你解決?

(受訪者) 對啊! 我可以反應自己的意見，只不過說，最後媽媽的意見還是決定一切!

學生自認為反映問題也沒用的有七位，佔百分之二十二。S13

(訪談者) 那譬如你剛才說，因為寫很多功課，所以你覺得不太喜歡嘛! 那像這樣你會不會跟爸爸媽媽講?

(受訪者) 不會。因為講了也沒用啊!

(訪談者) 講了也沒用啊! 為什麼講了也沒用?

(受訪者) 因為就是她就不會理那種小事情。

自始自終都不敢反應問題者有三位，佔了百分之九。S27

(訪談者) 那你會不會跟媽媽講這些事情，說安親班很累都要寫評量，我不想上，或者是想換安親班?

(受訪者) 沒有

(訪談者) 那為什麼沒有跟媽媽講

(受訪者) 不敢講! 怕媽媽會生氣。

自認為沒問題可以反應者有二位，佔百分之六。S07

(訪談者) 那你會不會覺得這樣的路徑，你覺得很累或是怎麼樣?

(受訪者) 不會啊! 就.....有一點習慣了!

(訪談者) 有一點習慣了，那你會不會覺得說，你不適應的時候，會跟媽媽講?

(受訪者) 沒有這樣子過耶!

S08

(訪問者) OK，如果碰到有問題，你會不會跟爸爸媽媽講?

(受訪者) 什麼問題?

(訪問者) 譬如說，學業上的問題啦? 或是說生活上的問題啦? 會不會跟爸爸講?

(受訪者) 不會啊! 很少有問題啊!

在上述的訪談資料來看，學生遇到問題會跟家長反應的且得到家長回應的，

從訪談資料裡可以感受到親子關係較其他學生來的較為融洽，班級導師也回應這樣的結果，與其觀察有相同的結果，例如S24

（訪談者）...譬如說你覺得數學不好,你會不會跟媽媽講,想辦法改變？

（受訪者）有

（訪談者）那媽媽呢？

（受訪者）媽媽就說...她就會跟我一起讀書！

而自認為遇到問題反映也沒用的，則明顯看出家長的權威是不容受到質疑的，久而久之，親子關係就會陷入危機。至於，沒有問題可反應的學生，從上面的資料中，可以看出它們在生活適應能力上，比其他學生更能融入日常生活環境中。

1-3 小結

學生的時空路徑圖可以分成五大類：

- A、 第一類：家－學校－家
- B、 第二類：家－學校－安親班－家
- C、 第三類：家－學校－安親班－親戚家－家
- D、 第四類：家－學校－不確定地點－家
- E、 第五類：家－學校－家－美語班－家

其中以第二類學生佔多數，其次為第一類學生。

學生的時空路徑的建構者，以爸爸、媽媽或父母共同決定為主的佔 66%，顯示了學生的時空路徑安排受到“來自權威的規定與限制”的外在因素所決定。

影響時空路徑決定的因素，大都是父母親有意識下的安排，藉此安排，期望能提升學生的課業。

學生對於時空路徑的安排，有二十位的學生能夠適應，八位學生勉為其難的適應這樣的時空路徑，另有四位不喜歡這樣的時空路徑，但在家長權威下，只能默默改變自己去適應。

在安排的時空路徑下，對於學生的學業成就要求上，母親的要求比父親來的嚴格；單親家庭對於學業偏向盡力就好或是不要求學業成就；原住民學生，則因父母於台北工作關係，對於學業偏向盡力就好或是不要求學業成就；隔代教養的阿嬤重視學生的養育，對於成績則不要求。

親子的溝通上，學生會反應問題且能得到家長尊重意見者，從訪談中可以感受到親子間的關係較為融洽。而自認為遇到問題反映也沒用的，親子關係較容易陷入危機。沒問題可反應的學生則代表了適應能力較佳。

第二節 課餘時空路徑重鎮－安親班的探討

學生的時空路徑圖中僅次於家的最大停留點就是一安親班。安親班做為一個課後托育的機構，也是學生課後時空路徑圖中最廣泛的停留點。

研究的班級中，有不少的學生於課後停留於此，是什麼原因學生要停留於此地？是誰要學生停留的？停留於此作些什麼？目的在哪裡呢？安親班又做了什麼，讓學生在此停留駐足！這些都是研究者想了解知悉的。

表 13 學生上安親班與否分類表

		學生代號	人數
上安親班		S01、S04、S06、S07、S09、S12、S14、S16、S17、S18、S19、S22、S23、S25、S27、S28、S29、S31、S32	19
沒上安親班		S02、S03、S05、S08、S10、S11、S13、S15、S20、S21、S24、S26、S30	13
上 才 藝 班	同一安親班	S01、S04、S14、S15、S16、S17、S18、S19、S23、S25、S28、	11
	其他才藝	S02、S03、S06、S10、S13、S27、S32	7
二者都上		S01、S04、S06、S14、S16、S17、S8、S19、S23、S25、S27、S28、S32	13

從上面的分類表來看：

有十九位同學參加安親班，佔全班同學的百分之五十九，亦即將近六成的學生下課後待在安親班，繼續上課，安親的時間大約從四點半到六點半。換句話說有這將近六成的學生從早上七點半到下午六點半的時間都是被動接受別人安排的學習活動²⁰。又十三位學生沒參加安親班，佔了百分之四十一左右，這些學生在下課後有比較多屬於自己的時間空間可以自由安排運用。

²⁰ 從「二〇〇八《親子天下》雜誌玩出能力大調查」中，也呈現出相同的數字比例。P128-132

2-1 上不上安親班呢？

究竟什麼是影響學生上不上安親班的因素呢？研究者從學生的訪談資料中來整理分析：

上安親班的學生原因分析：

- 一、 加強練習：S01、S04、S14、S06、S07、S09、S12、S16、S17、S18、S22、S25、S27、S28、S29、S31
- 二、 家長沒空照顧： S19、S23、S32
- 三、 同儕關係，有熟悉的同學在安親班：S01、S07、S16、S19、S29

從上述的原因的分析來看，加強練習的時間是家長或學生選擇上安親班的最重要因素，為什麼安親班會讓家長和學生建立如此的想法與觀念呢？我們從學生的訪談中整理出相關的答案。

S01（A安親補習班）

（訪談者）那你去安親班都做什麼？

（受訪者）寫功課、寫評量、考卷

（訪談者）那寫功課、寫評量、考卷這些，平常上課，每次上課都這樣子嗎？

（受訪者）沒有，有時候老師會上課！..三、五是上課。..一二四是考試跟寫評量。

S06（B安親補習班）

（訪談者）那你去安親班都在做什麼？

（受訪者）就寫功課、寫評量啊！寫完就看書而已！

（訪談者）寫功課寫評量、看書Y是學校的功課嗎？

（受訪者）嗯

（訪談者）那評量呢？

（受訪者）安親班準備的！

（訪談者）是寫整本的，還是一張一張的？

（受訪者）寫整本的。..就是買的，每一種科目，自然社會那些一本一本的。快要月考的時候寫完了，老師就會印考卷。..等於一直在複習就對了。

S16（C安親補習班）

（訪談者）好，那我們再來問就是說，你為什麼要去上安親班？

（受訪者）因為我爸爸說，上安親班有上課啊！不用在學校讓別的老師教，如果在安親班的話，應該也會考好一點。因為會教我們怎麼去算啊！所以就讓我讀安親班，在家裡每一個人都要讀安親班。

S18（A安親補習班）

（訪談者）好，那你去安親班都做些什麼？

（受訪者）如果要月考的話，就一直趕考卷。那如果月考完，就是做功課，或自己讀書或自己玩，那平常的時候就等於在寫功課。

S22 (D安親補習班)

(訪談者) 好,那你去安親班的時候,都在做什麼?

(受訪者) 寫功課啊!

(訪談者) 寫功課,都是寫功課而已?

(受訪者) 還有寫評量,寫安親班的評量。

S32 (E安親補習班)

(訪談者) ...那你去安親班都在做什麼?

(受訪者) 寫功課、寫評量、看書。

(訪談者) 寫功課、寫評量、看書,就只有這三個?

(受訪者) 嗯!

從上面的資料中,不難發現,安親班之所以讓學生及家長有加強功課的刻板觀念,完全是出自於其經營模式:讓學生寫功課,寫評量以及寫考卷的方式,加強學生對於學校教材的熟練度及解題的方式,最後在月考前再多做練習考卷,一再的複習,加深學生的印象,以達到提升學生課業成績的目的。藉此種模式,再吸引家長及學生加入安親班的行列。

國民小學的課程包含七大領域,十項基本能力,到了安親班之後,這些領域與能力就會被摒棄,只剩下定期評量考或不考的分別。學生到了安親班之後,所進行的就是寫功課、寫評量、寫考卷等操作型的練習,反覆的練習,以達到學業成績進步的目的。由於在國民小學的定期評量中,評量的範圍、重點及評量的方式,往往都受到侷限:例如國語從第一課到第七課、數學從第一單元到第幾單元,評量的方式在語文科不外乎注音、國字、改錯、造句,數學科則以是非題、選擇題、計算題、應用題等,這些評量的方式,透過反覆的操演、一而再的複習,大多數的學生早已將答題方式銘印腦海,再加上安親班的管理方式,一手紅蘿蔔、一手棍子的策略下,學生的成績當然有進步的機會。

S14

(訪談者) 好,那你覺得安親班,對你有哪些影響? 譬如說成績上面?

(受訪者) 如果像平常的話...我平常沒有上安親班的話,考出來的成績都很爛,去上安親班的時候可以幫助提升成績。

S19

(訪問者) 那你覺得去上英文班之後,你的成績有沒有進步?

(受訪者) 有。

(訪問者) 有,包括去上安親班之後,你的功課有沒有進步?

(受訪者) 有一點點,還是有進步!

S27

(訪談者) ..那你覺得學英文,跟學校學的,有沒有幫助?

(受訪者) 有,就是你學過了,然後你就會了。

(訪談者) 成績有比較好嗎?

(受訪者) 有。

S31

(受訪者) ..媽媽會說，這樣你功課很不會好耶！

(訪談者) 媽媽還是會因為功課的問題，就會叫你繼續上安親班？

(受訪者) 嗯！

其次，有些家長因為上班時間問題，無法正常接送學生下課。因此，將學生送到安親班，學生放學後由娃娃車接到安親班，學生在安親班中進行功課書寫，練習評量等安親班的課程，直到家長下班後將學生接回家。

S19

(訪談者) 好，那你為什麼會去上安親班？

(受訪者) 爸爸講的！

(訪談者) 爸爸講的，為什麼？

(受訪者) 因為媽媽已經過世，沒人照顧啊，所以就我去上安親班。

S23

(訪談者) 好，那你為什麼去上安親班？

(受訪者) 因為媽媽中午沒有時間照顧，所以就叫我去上安親班。

S25

(訪談者) 那你有去上安親班多久了，幾年級開始上？

(受訪者) 從小班開始上。

(訪談者) 從小班就開始上安親班了，那你為什麼要去上安親班？

(受訪者) 因為媽媽上班不能帶著我去啊！

最後，也有學生是受到同儕同學的影響，因人際關係而選擇安親班。

S01 (A安親補習班)

(訪談者) 那為什麼會喜歡上安親班？安親班給你感覺怎麼樣，你怎麼會很想去？

(受訪者) 就是有別的學校同學在學校看不到，在安親班看的到！

(訪談者) 在安親班可以看到不同學校的朋友就對了！

(受訪者) 嗯！

S16 (C安親補習班)

(訪談者) 那在安親班裡面，你跟誰比較好？

(受訪者) 還是跟我們班的同學。

(訪談者) 跟你們班的同學，為什麼？

(受訪者) 因為我在學校就認識啊！如果在同一個安親班，那我就更熟了。

為何會有學生不去上安親班呢？不去上安親的理由又有那些呢？透過訪談資料整理，分析如下：

一、覺得安親班老師太兇及功課多：S10、S15、S21、S24、S26

S10

(受訪者) 老師很兇。

(訪談者) 老師很兇，是因為老師很兇，所以就不太想上安親班？

(受訪者) 嗯！

S21

(訪談者) 為什麼不上安親班？

(受訪者) 要寫那作業啊，好多喔！

(訪談者) 寫評量很多的關係，所以你就想不想讀了？

(受訪者) 嗯！寫評量就很多了！

S24

(訪談者) 你不想去，為什麼？

(受訪者) 因為覺得有很多數學都不會，然後在學校月考完，考得很爛，我怕去安親班會被老師罵。

二、家庭經濟問題：S11、S15、S30

S11

(訪談者) 四年級就沒有上安親班了？為什麼呢？

(受訪者) 因為後來媽媽就不夠錢了，就沒有去！

S15

(訪談者) 以前有上安親班？

(受訪者) 嗯！

(訪談者) 為什麼不上了？

(受訪者) 沒錢啊，所以不上了。

S30

(訪談者) 為什麼沒有參加安親班呢？

(受訪者) 家裡... 經濟上的關係，就沒有去安親班。

三、學校的功課多，沒時間去上。如 S02

(訪談者) 那你為什麼沒有去參加安親班？

(受訪者) 因為都來不及了！還去參加，那功課不就更多，寫不完！

(訪談者) 是因為你的功課來不及寫了！就沒有去參加安親班？

(受訪者) 嗯！

四、不想時間被綁住：S13

(訪談者) 那你為什麼沒有參加安親班？

(受訪者) 是爸媽決定不去安親班，不知道原因！

(訪談者) 那你自己會想去安親班嗎？

(受訪者) 不想。因為會覺得好像時間是被規定住，不喜歡這樣。

從上述未參加安親班的學生的原因中可以得到，影響學生選擇不上安親班的主要因素為“能力的限制”，例如家長的資本能力不足，無法提供學生上

安親班的學費；學生的能力不足，無法順利完成家庭作業、不願被安親班的時間綁住等因素，因此不參加安親班。

2-2 我要上安親班

是誰選擇了安親班呢？學生自己主動的結果亦或是在被動的情況下的決定呢？研究者從訪談資料中找出相關結果，整理成下表：

表 14 上安親班的選擇權

選擇權	學生代號	人數
自己主動	S07、S29	2
被動	S01、S04、S06、S09、S12、S14、S16、S17、S18、S19、S22、S23、S25、S27、S28、S31、S32	17

從上表來看：

上安親班的選擇權還是以家長居多，百分之八十九的學生都是被動的，在家長的要求下進入安親班。

而僅有 S07 及 S29 學生是自己要求要上安親班。理由是想要成績變好、有認識同學在安親班。

S07

（訪談者）好，你為什麼會想去安親班？

（受訪者）因為突然我在寫一些考卷的時候，看成績變很低啊！所以就想去！

（訪談者）就想去，那為什麼會選**，不選其他的？

（受訪者）因為那裡有同學。

（訪談者）同學介紹你去的？

（受訪者）沒有，是我自己想去的！

（訪談者）那是因為有班上的同學在，加上成績變差，所以你想去就對了！

（受訪者）而且聽說那裡比較好！

S29

（訪談者）你自己想去上安親班的，阿嬤也同意？

（受訪者）對啊！

（訪談者）那你自己為什麼會想去上安親班？

（受訪者）同學在那邊，所以想去

（訪談者）好，OK，那你為什麼去**安親班的原因是？

（受訪者）寫數學才會進步

從上述結果中可以知道，選擇安親班的權力掌握在家長手中居多，那麼究竟誰是最重要的決定人呢？從學生的訪談資料與級任老師的會談中，整理出下表：

表 15 選擇安親的人

選擇安親班	學生代號	人數
爸爸	S19、S16	2
媽媽	S01、S04、S06、S09、S12、S14、S17、S18、S22、S23、S25、S27、S28、S31、S32	15
學生自己	S07、S29	2

從上表來看：

選擇安親班的決定權，以爸爸為主的有二人，佔人數的百分之十。由媽媽決定的有十五位，佔人數的百分之八十。由學生自己決定安親班，父母也同意者有二位，佔人數的百分之十。其中以爸爸決定安親班的這兩位學生，其家庭背景都是單親家庭，且其監護權是屬於父親者。

從上面的統計資料來看，媽媽決定安親班的佔絕大多數，有百分之八十的比例，可見掌握國小學生課後就讀安親班的決定權在於媽媽，從這一點來看，媽媽在家庭的親職教育上及與學生的互動上付出較多的關心與投入較多的心力。

學生在課後時間去上安親班，究竟是如何選擇安親班，選擇的理由是甚麼呢？研究者將其整理如下表：

表 16 選擇安親班的理由

選擇安親班的理由	學生代號	人數
接送方便	S01、S25	2
住家附近	S04	1
離學校近	S09、S16、S19	3
他人推薦	S06、S12、S14、S22	4
媽媽覺得較好	S17、S18、S23、S27、S28、S31、S32	7
有同學在同一安親班	S07、S29	2

從上表來看：

人數佔最多的是：媽媽覺得比較好。佔有七人。至於媽媽覺得比較好的理由有安親班看起來較乾淨、教學較為嚴格等。

S17 (B 安親補習班)

(訪談者) 好，那你去上哪一家安親班？

(受訪者) ***

(訪談者) 那爲什麼去上***？

(受訪者) 因爲媽媽覺得他們教得比較好！

S23 (F 安親補習班)

(訪談者) 好，那你爲什麼選擇***？

(受訪者) 媽媽選的！

(訪談者) 媽媽選的喔，媽媽爲什麼選***？

(受訪者) 因爲媽媽有進去看，比較乾淨。

其次是他人推薦，有四位。推薦的人包括鄰居、兄弟姐妹、老師及朋友等。

S06 (B 安親補習班)

(訪談者) 媽媽怕你功課太爛，所以要你去上安親班！爲什麼要去那個安親班？

(受訪者) 媽媽選的，鄰居介紹的，媽媽有去看過，所以就去上！

S22 (D 安親補習班)

(訪談者) 上**安親班，那媽媽為什麼選這家安親班？

(受訪者) 因為她也有一個朋友的小孩讀那個安親班啊！然後她就叫我去。

再則選擇離學校近的安親班，有三位。家長的考量是下了課之後直接到安親班，少了娃娃車的接送，一方面直接過馬路走到安親班距離近較安全，其次，少了娃娃車的接送，又省了一筆費用，有安全及費用的因素考量。

S09 (F 安親補習班)

(訪談者) 那你當初為什麼會選擇***?

(受訪者) 因為媽媽說離學校很近啊！

(訪談者) 離學校很近？

(受訪者) 就不用再媽媽來載，我們走一下就到安親班！

S19 (F 安親補習班)

(訪談者) 那你們為什麼選擇***？

(受訪者) 爸爸選的，因為離學校比較近，不用再坐娃娃車。

而受到同學的影響及接送方便的各佔了二位。

受到同學影響的是指因為有同班同學在安親班而一起上同一家安親班，學生同儕的影響力由此可見一番。如S07：

(訪談者) 所以是因為有班上的同學在，所以你想去就對了！

(受訪者) 而且聽說那裡比較好！

而選擇安親班的接送方便，對 S01 而言，指的是媽媽接高中的哥哥下課時可以一起接回家，不用再另外安排時間接送，因此選擇 A 安親補習班；對 S25 而言，則是新的安親班兼具有安親及上英文課的兩種功能，以此為考量選擇 L 補習班。

而S04選擇的理由是安親班就在住家附近，母親接送方便，時間上又可以掌控。

(受訪者) 就是我那個...學校下課的時候，就是坐安親班的車子回去。然後安親班功課寫完的時候，就會打電話，媽媽就會打電話，然後問老師功課好了沒？如果好了話，媽媽就會過來接。...沒有每天固定多少時間！

2-3 上安親班做甚麼？

學生課後時間停留在安親班，究竟進行哪些活動呢？從學生的訪談資料，經過統計列表來進行說明：

表 17 安親班內容分類表

	寫家庭作業	寫評量	寫考卷	看書	背功課
學生代號	S01、S04、 S06、S07、 S09、S12、 S16、S17、 S18、S19、 S22、S23、 S25、S27、 S28、S29、 S31、S32	S01、S04、 S06、S07、 S09、S12、 S14、S16、 S17、S18、 S19、S22、 S23、S25、 S27、S28、 S29、S31、 S32	S01、S17、 S18、S23、 S25、S27、 S28、	S12、S28、S32	S31
人數	18	19	7	3	1

從上面的統計表，我們可見看到寫評量的學生有十九位，百分之百的學生在安親班都會進行評量的練習。其次，在安親班寫家庭作業的佔十八位，佔有百分之九十五的比例。唯一例外的是S14（D安親補習班），

（訪談者）那你去安親班都除了課輔，美語嘛！那課輔都上哪些？

（受訪者）有上數學，還有那個...安親班的那個評量！

（訪談者）那你的功課呢？

（受訪者）回家再整理那個...功課！

當寫完評量及家庭作業後，剩下的時間就是寫考卷了。S18 表示特別是在月考前，安親班所進行的練習量就更多了！

（訪談者）好，那你去安親班都做些什麼？

（受訪者）如果要月考的話，就一直趕考卷。那如果月考完，就是做功課，或自己讀書或自己玩！

（訪談者）那平常的時候就等於在寫功課就對了

（受訪者）嗯！也有寫考卷。

平常時候，學生完成家庭作業、評量之後，到父母接回家的這段時間，就會有自行活動的時間，學生可以做自己想做的事。包括看書、玩、背書等的活動。

S12 (G 安親班)

(訪談者) OK, 那你去安親班大概都在做什麼?

(受訪者) 就...寫完功課就寫評量, 有空的時候就看書, 這樣而已。

(訪談者) 可以自己看書就對了?

(受訪者) 嗯!

(訪談者) 那寫的評量是安親班提供, 還是你自己的評量?

(受訪者) 安親班的!

S28 (C 安親補習班)

(訪問者) 好, 那你去安親班都在做什麼事?

(受訪者) 寫功課啊! 還會玩! 然後看書!

(訪問者) 就這樣喔! 那有沒有寫評量, 還有寫考卷?

(受訪者) 有啊!

S31 (H 安親補習班)

(受訪者) 就是...每次都要寫評量。

(訪談者) 所以覺得很煩?

(受訪者) 對!

(訪談者) 還有沒有其他的?

(受訪者) 還要背書啊! 背社會。

從上述分析資料來看, 安親班除了另外進行的課業輔導之外, 其餘的時間都是以寫學校功課、練習評量及考測驗卷三大類為主。這些可以看出安親班的作法都還是以學業性的功能取向, 將學生的家庭作業在安親班內完成, 進而為安親的學生進行課業的複習與再練習。

安親班所進行的這些活動, 一方面讓學生在安親班裡就將家庭作業完成, 同時在作業的正確度上也做了一次檢視, 讓學生可以在隔天課堂上交出作業; 另一方面也減輕家長的負擔, 讓學生回家後不再因為課業問題讓父母產生困擾, 甚至在學業成績上, 透過安親班的寫評量、寫考卷的一連串複習, 讓學生的成績維持一定的水準。從此也看出安親班對於學生學業的要求就是以寫評量、寫考卷的方式, 不斷反覆練習為其經營的手段。完成學校功課在安親班只是一種基本要求, 寫評量、寫考卷才是重頭大戲: 學校功課中的錯誤, 只要訂正改錯即可, 也不會遭受到任何的懲罰, 然而, 寫評量、寫考卷就另當別論了, 學生會因為粗心寫錯或一錯再錯, 而遭到老師的責罵甚至體罰, 因為對安親班老師而言, 寫評量、寫考卷代表學生對於知識的認知與了解, 進而象徵學生在學校定期評量中的成績表現, 因此, 對於寫評量、寫考卷的練習就斤斤計較, 嚴格要求學生進行訂正、甚至重做, 而對於評量未訂正、拖延的及考試卷成績未達理想的學生, 就會給於嚴厲的懲罰, 輕則訓誡, 重則被處罰打手心, 再者, 被處罰後, 依然得完成應該繳交的評量及試卷。

由此可見，安親班就是企圖透過寫評量、寫考卷的反覆練習，以及對評量及試卷的重要性不斷的強調，讓學生明白寫評量、寫考卷乃是構成安親班生活中所不可或缺的組成要素。

2-4 安親班管教方式對學生的影響

安親班對於學生都會設定一個定期評量的標準，進而以這個標準作為懲罰的依據。標準大概可以分為兩種：一種是實際的分數，例如要達到 90 分等；另一種則是要求做過的題目都要會，不容許一錯再錯的情形出現。

研究的班級中總共有十九位學生在課後之餘參加安親班，那麼安親班是如何進行班級經營及學生管教活動呢？研究者從學生的訪談資料中整理出下表：

表 18 安親班管教方式分類表

安親班 管教方式	學生代號	人數
會有體罰情形	S01、S06、S07、S09、S12、 S14、S16、S17、S19、S22、 S23、S27、S28、S29、S31、 S32	16
其他管教方式	S18、S25、S04	3

學生的訪談資料中對於安親班的管教方式反應，普遍都還是以較為嚴格的體罰式管教方式居多。

體罰的理由以考試成績不好為最多。S06（B安親補習班）、S07

（訪談者）不喜歡是因為它會打人，怎麼樣的情形下會打人？

（受訪者）考試考不好。

（訪談者）考試考不好，是指月考還是平常考？

（受訪者）月考、月考之前的平常考都會。像昨天我數學有一題算錯，就被打了。

S12（G安親班）

（訪談者）怎麼樣注重？

（受訪者）就...可能如果太低的話就會罵一下，如果嚴重，就有教過的話，你還錯的話，可能就打一下。

S23（F安親班）

（訪談者）那安親班就是很重視你的成績囉！如果照你剛才這樣講，還要考95分，還要前三名對不對！那如果你沒有達到呢？

(受訪者)會打。用那個...棍子啊!

S32 (E安親補習班)

(訪談者) OK、那安親班會不會很注重你的成績呢?

(受訪者)會。

(訪談者)會，怎麼樣注重?

(受訪者)就是一定要考90分以上。

(訪談者)一定要考90分以上，如果沒有呢?

(受訪者)沒有就會被打。

(訪談者)就會被打，你有被打過嗎?

(受訪者)有。

S01 (A安親補習班)

(訪談者)每一科都要80分以上就對了。那如果你考不到呢?

(受訪者)應該是會教我們...有時後會罵!

(訪談者)有時後會罵，安親班會不會打人?

(受訪者)不乖就會打!

其次，被處罰的原因包括有：

上課太吵 S06 (B 安親補習班)、

(受訪者)老師是女生!那會不會打人呢?

(訪談者)會!

(受訪者)什麼情形原因會打人?

(訪談者)像比如說功課沒帶啊!考試考太爛Y!上課太吵!同學吵架!
這些的都會被罵或被打!

功課沒寫或是拖延 S06、S16、S17、S28、

S16 (C安親補習班)

(受訪者)因為我覺得在那裡比較自由，比較不會被打

(訪談者)去**會被打就對了!

(受訪者)會，打了好痛。

(訪談者)為什麼原因會被打?

(受訪者)可能假如說數學課沒交功課，不然就是玩啊、講話啊、老師去載東西，有時候小朋友都會講話啊，就會打了，或者是考試考不及格!

S28 (C安親補習班)

(訪談者)**的老師會打人就對了，用什麼東西打?

(受訪者)小小的手手!

(訪談者)因為功課沒寫完，還會為什麼打人?

(受訪者)功課拖太久了，所以就被打。

還是重複犯錯的 S09、S14

S14 (D安親補習班)

(訪談者)那安親班會不會很注重你的成績?

(受訪者)會!

(訪談者)會喔!怎麼樣的注重?

(受訪者)就是如果安親班的老師一而再的再重複的講,如果還錯的話,就會被打。

從學生的資料中得知:安親班採行嚴格的管教方式及體罰的手段,來進行安親班班級的經營。學生表示被體罰的主要原因包括:成績不夠,未能達到標準;上課不夠安靜,太吵了;功課未能如期完成,一再拖延及重複犯錯。透過這種嚴格的管教方式,反覆的施予學生身上,學生自然會將安親班的管教方式銘印於心,會為身體的一部分,以達到安親班的要求為目的。

其次,也有安親班是採用不打罵的管教方式,採用其他的方式來進行管教學生:

S18、S25、S04的安親班則不打人,其管教及原因較為不同,

如S04

(訪談者)那到 I安親班會不會罵你?

(受訪者)很少,都會用講的,

(訪談者)會什麼原因會講你?

(受訪者)可能是討厭我做什麼!

(訪談者)老師會不會跟你講什麼原因?

(受訪者)老師喔!應該會啦!

S18 (J安親補習班)

(訪談者)好、那安親班會不會很注重你的成績?

(受訪者)會。

(訪談者)會啊,怎麼樣的注重法?

(受訪者)就是只要考到80幾分或是90幾分這樣就好了。

(訪談者)會不會因為你達不到這個成績,然後就處罰你,或是罵你這樣?

(受訪者)不會啊!、、、有一次,就是三年級的時候有一個自然習題,然後我就寫錯啊,安親班老師就罰我一個禮拜不能玩。

(訪談者)不會因為你成績考不好打你、罵你?

(受訪者)不會。

這類不採用體罰的安親班,則採用說理方式及剝奪學生的遊戲時間,減少正增強物的方式,來進行安親班班級的經營。

從上述的分析中,可以看出安親班的規範主要分成兩大類:一是行為上的要求,二是學業上的要求。安親班同一般教育機構,也會要求學生具備品德上的美德,因此,同學吵架、上課太吵喧鬧等都會遭到安親班責罵、罰站等。

另一類學業上的要求,就是要求學生必須配合並達成安親班對於學業的要求的目的。例如,學生必須要達成安親班對於寫評量、寫試卷及定期評量時分數的

要求，如果學生未能達到要求，則安親班教師就會施以懲罰，加以責罵，甚至用愛的小手打手心。

就安親班的管理方式而言，安親班對於懲罰方式的輕重，充分、明顯的表現出學業成就的優先性與必要性。

2-5 另類安親—才藝班

學生除了參與安親班外，還有學生另外參與才藝班的活動，這些學生參加才藝班活動的理由為何，為什麼還要再在課餘時間在參加才藝班呢？從學生的訪談資料中，整理出下表：

表 19 上才藝班學生內容分類表

項目 地點	英文	數學	作文	鋼琴	陶藝	合計
安親班	S01、S04、S14、 S16、S17、S18、 S19、S23、S25、 S28、	S16、S17	S01			13
專業教室	S02、S03、S06、 S27、S32				S10	6
家教式				S13		1
合計	15	2	1	1	1	20

才藝班的定義：係指除了一般的安親課程（寫功課及寫評量）外，另外在單獨的空間所進行的上課行為。是一種有目的的、有專長性的學習活動稱之。

從上面的統計來看，就學習人數而言：

學習英文的學生有十五位，佔了全班的百分之四十七，學習數學的學生有二位，佔了全班的百分之六，而學習作文、鋼琴及陶藝的學生各有一位，各佔了全班的百分之三。

學習英文的理由則有：

家長認為未來工作機會多，

S01（A 安親補習班）

（訪談者）那你為什麼要去學英文？

（受訪者）長大的時候會有比較多的工作可以選！

（訪談者）長大的時候會有比較多的工作可以選，誰告訴你的？

(受訪者) 爸爸說的，學會英文，長大會有比較多的工作可以選！

S32 (E安親補習班)

(訪談者) 一年級就去上英文了，為什麼要去上英文？

(受訪者) 媽媽說英文很重要啊！

(訪談者) 媽媽說很重要，所以你就去上了？你不會排斥嗎？

(受訪者) 不會，英文我比較有興趣

家中兄姐已經在補英文，因此跟著上：

S02 (K美語補習班)

(訪談者) 那你怎麼會想去上英文？

(受訪者) 原本是看姐姐有去上！然後姐姐的英文也一直進步，所以我就想去上！

(訪談者) 是因為姐姐的關係就對了

(受訪者) 然後，後來讀的時候就...後還就跟媽說我不想讀了，媽說不行，要把它讀完！

(訪談者) 你是因為姐姐的關係，自己要去的嘛！那後來為什麼又不想？

(受訪者) 何**的功課很多Y！

父母親或學生自己希望成績較好，所以上英文。

S03 (K美語補習班)

(訪談者) ...那你為什麼有去上美語班？

(受訪者) 嗯！要英文更好啊！

S06 (B安親補習班)

(訪談者) 你為什麼想去上英文？

(受訪者) 媽媽叫我去上的！

...

(訪談者) 上英文你會不會覺得累？

(受訪者) 有時後補太晚會累！因為有時候下課還要繼續考試那些的！每一次都有小考，然後，小考考不好還要留下來補考！

(訪談者) 會因為這樣不想上英文？

(受訪者) 不會！上英文對學校上課有幫助！因為幾乎通通會了！幾乎每次月考英文都100分

S14 (D安親補習班)

(受訪者) 因為我一年級的時候，英文考出來大概只有50或60而已

(訪談者) 所以老師就叫你去上就對了，那你去上完之後有沒有進步？

(受訪者) 有喔！我幾乎都考...快接近100

S27 (B安親補習班)

(訪談者) 那一開始是誰要你去的？

(受訪者) 媽媽要我去的！

(訪談者) 還好，那你覺得學英文，跟學校學的，有沒有幫助？

(受訪者) 有啊！就是你學過了，然後你就會了，成績就比較好。

學習數學則是爲了增進數學成績：(S17)

(訪談者) 有沒有在補數學，英文？

(受訪者) 那個安親班就有在教數學。

(訪談者) 那你這樣去上安親班，你覺得安親班對你的功課有沒有幫助？

(受訪者) 有！成績有比較好！

(訪談者) OK，那安親班去...你覺得成績有比較好嘛，對不對！那對那個成績你滿意嗎？

(受訪者) 滿意，大概都95分以上...

學習作文的動機則是上作文課時，可以輕鬆完成。(S01A 安親補習班)

(訪談者) 爸爸說的，學會英文，長大會有比較多的工作可以選！那學作文呢？

(受訪者) 可以認識很多字，而且寫作文的時候會比較好寫！

(訪談者) 喔！上作文課的時候會比較好！

(受訪者) 對！可以不用想很久，就直接寫！

學習陶藝的則是爲學生的興趣，同時也打發無聊的時間 (S10)

(訪談者) 那你平常是上什麼才藝班？

(受訪者) 陶藝。

...

(訪談者) 那你剛才講到，你有去學陶土，陶藝？

(受訪者) 嗯！

(訪談者) 你爲什麼會去學陶藝？

(受訪者) 因爲上次老師教我們做那個陶土，我覺得很有趣啊！然後媽媽就...然後就說反正你...不然很無聊，去學學看！

學習鋼琴則是應媽媽的要求而學，(S13)

(訪談者) 那你有沒有學其他才藝？

(受訪者) 上鋼琴

(訪談者) 學了多久？

(受訪者) 2個月

(訪談者) 誰叫你去學？

(受訪者) 媽媽

(訪談者) 你自己覺得想學嗎？

(受訪者) 還好

就學習才藝的目的而言，大部分都是受到了家長的影響，認為未來會有較多了希望，因而參加課後才藝班的學習。而從才藝班的學習中，學生自認為也會得了成果，在學校的學業成就或是上作文課時都有較多表現的機會。由此可見，學生自己對於才藝班的學習給予正面的肯定，因此在才藝班的學習態度表現上較上安親班來的積極而認真。

就上課的地點而論：

在安親班上課學生有十三人，學習的才藝包括：英文、數學、作文三種。在專業教室上課的學生有六人分別是學習英文的五人及陶藝的一人。而有一人是請家教老師在家進行鋼琴的教授。

在安親班學習才藝的最主要原因，不外是：不用再另外找時間學習才藝。

S14 (F 安親補習班)

(訪談者) 因為說爸爸沒有辦法看你的功課，所以才讓你去上安親班。那美語呢？為什麼你要去上美語？

(受訪者) 我原本的英語不是很好！

(訪談者) 然後呢？

(受訪者) 然後也是二年級的老師推薦去上的，是在同一家安親班上的。

S25 (L 補習班)

(訪談者) 那你還有沒有學其他的才藝還是補習？有沒有上英文啊？還是？

(受訪者) 上英文。

(訪談者) 上英文，在哪裡上？

(受訪者) 在***上。

(訪談者) 那你為什麼會選***？

(受訪者) 因為我的英文原來就在那邊上，還有他們有安親班，所以就一起在那邊上。

而在專業教室補習的最主要原因，大多數是受到兄姐的影響，因為哥哥姊姊原本就在專業教室補習英文，弟弟妹妹自然跟著去上。

S02 (K 美語補習班)

(訪談者) 那你上英文去哪裡上？

(受訪者) K* * .

(訪談者) 那你都怎麼去 K* * ？

(受訪者) 媽媽載去

(訪談者) 那你怎麼會想去上英文？

(受訪者) 原本是看姐姐有去上！然後姐姐的英文也一直進步，所以我就想去上，就是因為姐姐的關係就對了。

S03 (K 美語補習班)

(訪談者) 是自己要去學的？還是爸爸媽媽說要去學的？

(受訪者) 爸爸媽媽要我去學的!

(訪談者) 那你會覺得有時候很累這樣子! 那你會不會跟爸爸媽媽講說很累?

(受訪者) 有啊!

(訪談者) 那爸爸媽媽怎樣的反應?

(受訪者) 媽媽說上到6年級就ok Y! 哥哥也是六年級才畢業的, 因為六年級那邊剛好也到16級, 可以畢業啊!

在才藝班的學習空間上, 由於安親班提供了英文班的學習環境, 讓家長不需要在下班之餘還要忙於接送小孩到不同的地方學習, 同時, 學生在上安親班時也能同時進行才藝的學習, 不需要再花額外的時間。因此, 安親班所附設的英文班參加人數要多於上專業連鎖的英文補習班。

2-6 小結

安親班是學生時空路徑中僅次於學校的空間, 也是學生課餘時間最大的停留點。學生去上安親班的理由包括: 加強課業的練習、家長沒空照顧, 「代理父母」²¹及同儕的影響, 有好朋友上安親班。不去上安親班的學生主要是因為: 覺得安親班老師太兇及功課多、家庭的經濟問題, 無法參加、學校的功課多, 沒時間上及不想時間被安親班綁住。

上安親班的學生有百分之八十九的學生在家長的要求下進入安親班, 上班親班的選擇權還是掌握在家長手上。

選擇安親班的決定權以媽媽為主, 由爸爸選擇安親班的兩位都是單親家庭, 由此觀之, 媽媽在家庭的親職教育上及與學生的互動上付出較多的關心與投入較多的心力。

選擇上哪一家安親班的理由, 依序為: 媽媽覺得比較好、他人的推薦、離學校比較近、接送方便及有同學在同一安親班, 另外安親班就在住家附近也是選擇理由之一。

學生到安親班做哪些事呢? 從學生的訪談資料統計中, 前三名分別為寫評量、寫家庭作業、寫考卷等為主, 目的在著重學生的學校課業完成及課業的練習, 以達到學生能繳交明日功課及提高學業成績為重點。為了完成這些目的, 達到家長及學生上安親班的理由, 安親班的管教方式普遍都還是以較為嚴格的體罰式管教方式居多, 施以夏楚, 以為警惕。處罰的原因, 以考試成績不好、上課太吵、功課沒寫或拖延功課及重複犯錯等。至於不打人的安親班則是以溝通代替懲罰或是取消遊戲等正增強物為主。

學生上才藝班主要是以學業的功能為考慮取向, 參加的班別以英文為主,

²¹出現在親密的危機一文, 見商業周刊 第 863 期 2004-06-07 撰文者: 黃惠娟, 文中指出三種不同的「代理父母」, 一、是外籍傭人、二、是安親班、三、是電腦。

其次有數學及作文等。主要原因是家長認為英文很重要，未來有較多工作可以選擇；兄姐有上，弟妹也要跟著上；提高學校英文課業成績。上課地點則有安親班附設的英文課程及專業的美語補習班。

在訪談的過程中，整理資料發現了一個特殊情形：在安親班接送的過程中，安親班的娃娃車成爲一個人際關係拓展的空間。特別是，當參與同一家安親班的學生是來自不同學校的時候，這種現象特別的明顯。在娃娃車上，學生最常討論的就是學生自己班級的狀況、同學互動情形、誰是誰非、等話題，大家彼此分享班級上的事情，建立起超越學校空間的友誼。學生在訪談中，常出現我認識**學校的誰誰或我的好朋友是**學校的**等，臉上還出現一副“我很厲害吧！”的得意表情。可見，在被限制的空間中，行動者仍然有獨立自主的情形出現，可以自己建構出不同學校的友誼來。

第三節 時空路徑下「家」的探討

不同時空路徑下，學生回到家裡的時間都不一定。然而，「家」對學生而言，是生活起居的重心，也是心靈上的避風港。家是由許多的空間單元所組合而成的，每一個空間單元對學生而言都具有不同的意義與價值存在。家是一個親切的地方，都由於過去的意像影響，人們不容易意識到全間屋，而只能看到其中之單元部分²²。本節針對學生週一到週五放學後及安親班下課後到晚上就寢為止的這段時間內，學生在家裡的時空移動路徑。

3-1 沒上安親班學生在「家」的時空路徑

未參加安親班的學生，一般時間下課回家，放學回到家的時間大約 4：30，就寢睡覺時間大約在 9：30 至 10：00。

這段時間內的空間移動，最主要的是客廳及臥室，其次則包括餐廳及浴室。客廳最主要的提供了看電視的活動，臥室則是寫功課、看書、打電腦及上網的場所，餐廳及浴室則是吃飯及洗澡之用途。

S11

（訪談者）那你回家後這段時間都在做什麼事？

（受訪者）玩電腦、寫功課，

（訪談者）在哪裡玩電腦還有寫功課！

（受訪者）在房間裡 Y，Y 如果肚子餓就去爸爸店裡吃東西。

（訪談者）OK，那你打電腦都打什麼？

（受訪者）就線上遊戲！

（訪談者）那誰教你怎麼玩？

（受訪者）哥哥！

S16

（訪談者）那你放學後在家裡的這個時間，你都利用這個時間來做什麼？

（受訪者）放學回家就先寫功課，寫完功課就看電視，然後再洗澡，然後再吃飯這樣，然後再睡覺這樣。

（訪談者）那你都看哪些電視節目？爸爸會不會管你呢？

（受訪者）看八點的連續劇啊！爸爸跟哥哥會一起看。

（訪談者）要月考的時候，還會看嗎？

（受訪者）要月考的時候，爸媽就會不准我們看電視，要去看書了！

S30

（訪談者）那放學回家都在做什麼？

（受訪者）都是在看電視、寫功課、做家事。 .

（訪談者）放學回家之後到晚上睡覺前這段時間蠻長的嗎！那除了剛才

²² 潘桂誠譯（1998），Tung Yi-Fu 著（1997），《經驗透視中的空間和地方》。P137

那些之外，剩下的時間還蠻多的？你會不會覺得無聊？

（受訪者）嗯！會啊！

（訪談者）那你都怎麼處理？

（受訪者）看書ㄚ！以看書為主和找表弟她們玩。

（訪談者）在家裡你都跟弟弟一起活動，為什麼？

（受訪者）因為只有他在家！

（訪談者）ㄚ阿嬤呢？

（受訪者）我都躲在樓上，不下去。

（訪談者）阿嬤在樓下，你在樓上！為什麼？

（受訪者）嗯！因為他很愛碎碎念。

放學後在家裡最常做的事，除了「寫功課」之外，就是「看電視和打電腦上網」。根據學生的訪談資料，大多數沒參加安親班的學生，回家第一件事情就是現將當天的回家功課完成，完成功課後，剩下的時間就能自由的運用，家長也不太干涉學生看電視、打電腦，甚至一起觀賞。但是，當月考來臨前，家長就會把學生趕進臥室看書，不准觀看電視、打電腦等日常生活休閒活動，這種時空路徑充分反映出“來自權威上的規定與限制”。

3-2 上安親班學生在「家」的時空路徑

參加安親班的學生，從安親班接回家的時間不一定，大約都在 6：00 至 6：30 左右，就寢睡覺時間大約在 9：30 至 10：00。特別的是，學校功課都已經在安親班中完成。

這段時間內的空間移動，最主要的是客廳及臥室，其次則包括餐廳及浴室。客廳最主要的提供了看電視的活動，臥室則是寫功課、看書、打電腦及上網的場所，餐廳及浴室則是吃飯及洗澡之用途。

S14

（訪談者）那安親班下課回來呢？你晚上都做什麼活動？看電視,吃飯,洗澡....

（受訪者）先洗澡然後再吃飯，吃完之後...就去看書。

（訪談者）那你會不會去客廳看電視？

（受訪者）有時候會！

（訪談者）有時候會，那家裡會不會認為你不應該看電視，還是都可以？

（受訪者）都可以。不會限制。可是考試的時候，要月考的時候...就是會要求要看書。

S22

（訪談者）OK，那你在家裡生活的情形，你下課後會做哪些事情？

（受訪者）回家之後喔！吃飯,洗澡,這是一定的嘛！再來剩下時間都在看電視啊！都看電視比較多，有時候會打電腦。

(訪談者) 那你這段時間都看電視,你會不會覺得很無聊?

(受訪者) 因為我9點半要睡覺,然後我們上完英文課是八點四十,然後回來的時候準備很多東西,所以也沒有時間啊!

參加安親班的學生,經過一天的課業學習,身心疲憊,因此回到家中,家長採取較自由的方式,以讓學生看電視、打電腦為主的活動方式,客廳是最重要的活動空間。

3-3 小結

從上面的分析中可知,影響學生放學後或安親班下課回家後的時空移動路徑的主要因素是來自外在的限制,例如家長的要求、月考的壓力,也就是 Giddens 所謂的“來自權威上的規定與限制”。

而家長希望學生能有良好的成績,利用家長的權威,限制了學生的時空路徑。讓學生建立平常時間的晚上,學生可以自由自在的進行看電視、打電腦等活動,而考試前,這些自由性的活動都會被取消,只能服從家長的要求的「慣習」,如果學生沒有按照家長的要求,輕則遭受責難,重則懲罰,這種在日常互動環境中,對身體的慣例化控制,對於個體保護層的保持是關鍵性的²³。

其次,由於學生的學習時間過長,回到家裡身心皆呈現非常疲憊狀態,因此,回到家裡的一舉一動,家長往往採取「睜一隻眼閉一隻眼」的方式,讓學生做自己喜歡做的事情,可以是看電視、玩電腦線上遊戲、線上聊天等。直到月考前夕,家長就會利用權威,取消學生看電視、玩電腦、線上遊戲等休閒活動,將學生趕回房間進行月考前的複習。這種模式,變成了一種常態,學生也在這種模式下,形塑了平時可以盡情看電視、玩線上遊戲、線上聊天等自己喜歡的活動,而月考前就自動停止這些活動的習性。如果違反這種習性,可能招致家長的責難與取消某些福利。

其次,不同的空間對於學生也產生了不同的意義存在,透過階梯之隔,可以讓樓上的空間變成一個具有安全感、逃避阿嬤碎碎念的避風港。

(訪談者) 在家裡你都跟弟弟一起活動,為什麼?

(受訪者) 因為只有他在家!

(訪談者) Y阿嬤呢?

(受訪者) 我都躲在樓上,不下去。

(訪談者) 阿嬤在樓下,你在樓上!為什麼?

(受訪者) 嗯!因為他很愛碎碎念。(S30)

再者,電腦網路的興起,讓學生課餘空間的停留,從肉體可見的真實空間跨越到虛擬的網路空間,網路裡的線上遊戲、聊天、、等,讓學生的時空路徑

²³ Giddens, Anthony. 著, 趙旭東、方文譯 (2005), 《現代性與自我認同-晚期現代的自我和社會》 p93

內容從真實可見轉為虛擬。

網際網路最像什麼？“網路像親密而可以互動的朋友，網路像可以休閒娛樂的多重媒體，網路像黑洞、把什麼都吸納進去”²⁴，在網際網路空間裡，結合文字、圖片、聲音、影像，以多媒體的形式來呈現資訊，使用網路傳輸具有即時性，網路使用者喜歡用匿名來隱藏自己的身份，讓他人無法詳述自己的真實特徵，網路的互動性包含人與電腦之間、使用者之間的對談、資料傳輸與信件往來，各式各樣的資訊在網際網路上的流動不受的地理與疆界的限制，網際網路中的即時通能讓個人在較適宜的時間裡收發訊息，參與者不需同時處在溝通的環境中，即能有彈性分配自己的時間，線上遊戲具有隨時參與功能等，這些網際網路的特殊性、及時性與遠距性、多元化又具便捷的特性，對於時間地理學而言，“能力限制”、“成對限制”及“來自權威的規定與限制”，這三大限制已經不再是決定學生課餘時空移動路徑的絕對因素了。換言之，透過網際網路的特性，學生時空路徑的移動將不再決定於“能力限制”、“成對限制”及“來自權威的規定與限制”這三大限制。



²⁴ 翟本瑞（2004），〈網際網路最像什麼？黑洞 OR 親密愛人〉

第五章 詮釋與反省

從時空路徑圖中可以知道，安親班是除了家、學校以外，學生最多停留的空間點。從近十年來的全國補習安親班的成長統計資料（見下圖）來看：



圖 12 全國補習安親班最近十年成長統計圖（2000-2009）

資料來源：轄市及各縣市短期補習班資訊管理系統

<http://bsb.edu.tw/afterschool/html/statistics.html>

補習安親班的數量逐年持續增加，一方面可以看出補教業者對於補習安親這塊市場仍具有高度的發展空間，另一方面是否也反映了還有不少學生在課後之餘的停留空間選擇越來越少！究竟安親班存在，甚至從數量來看是逐年增加，其原因為何呢？研究者嘗試從「顯性功能」(manifest function) 與「隱性功能」(latent function)來檢視安親班的正面與負面效應。其次，從家長一窩蜂的將學生送往安親班的現象來探討安親班對學生產生哪些影響與問題？而為什麼學生課後之餘，安親班會是一個最多的空間停留點呢？其原因何在？一個好的時空路徑究竟要具備哪些因素，才能對學生是有幫助的呢？如何提供好的時空路徑給學生，協助他們除了在課業的學習外，能夠有更多的機會參與不同的學習活動，培養更多的生活技能，將學習與生活結合在一起，如此，方能對於學生的未來奠下基礎。

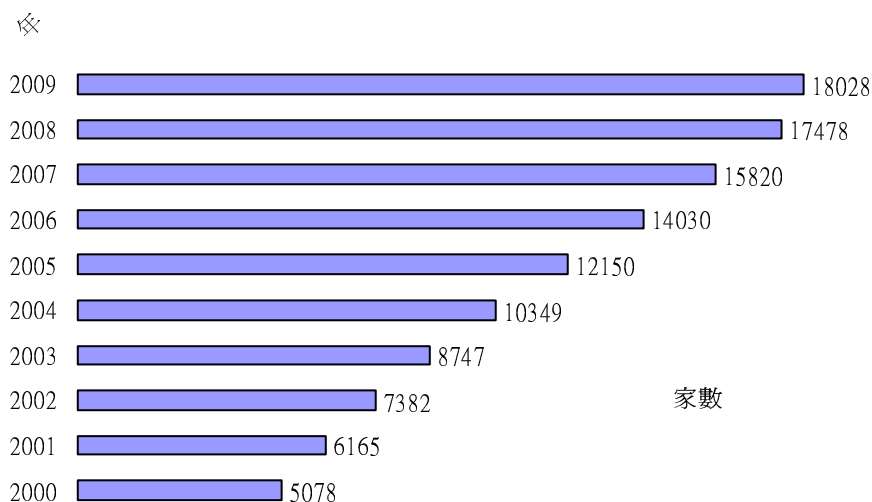
第一節 安親班的功能為何

當代著名社會學家墨頓 (Robert Merton)提出過的一組概念：「顯性功能」(manifest function) 與「隱性功能」(latent function)。就墨頓來說，他將「顯性功能」定義為：「有助於體系之適應的客觀後果，此後果為體系之參與者所意圖且知悉的。」而「隱性功能」則是：「此客觀後果既非意圖的，亦未被知悉。」

²⁵ 換句話說：「顯性功能」指一種制度或行為最直接想要達成的後果，反映了人們對於目的和手段之間關聯的理性計算；相對地，「隱性功能」就是指那些非意圖的、未被察覺到的行為後果，這類後果往往涉及到十分複雜的社會機制，使得「事與願違」或扭曲了原始目的。

墨頓認為社會學家應該在「隱性功能」的揭露上有所貢獻，因為發現「隱性功能」比發現「顯性功能」在知識上更為進步，因為：「一般人總是以顯性功能來看一個標準化的行為方式或信仰，而一個研究者若指出其從屬的或間接的隱性功能，對一般人的觀念自然會有所修正。」²⁶研究中最有名的例證，就是墨頓利用這組概念分析傳統社會的祈雨儀式，表面上人們是為了祈雨而展開行動(顯性功能)，但實際上是可產生團結凝聚的力量(隱性功能)。

那安親班具有哪些「顯性功能」呢？其一是在學校下課時間後，提供一個空間，讓學生能在此空間進行作業書寫、評量、考卷練習等學業性活動，督促學生的學習進度，讓家長下班後不用再花心思盯學生回家作業。

再者是單純解決父母親因為工作關係無法接送學生放學問題，而協助學生放學的接送，同時，家長也可以在下班處理家庭事務後再到安親班接回學生，安親班在配合家長接送時間上非常具有彈性。

最後由於父母希望孩子多學點東西，為補教業造就可觀的商機，安親班提供了課後補習的功能，無論是英文、數學、作文、電腦、鋼琴等科目，除了提升學生的學業成就外，更滿足了家長希望孩子多學點東西的望子成龍心態。

而其「隱性功能」則包括：

- 一、是代理父母行使親權：由於安親班提供放學的接送服務及課後家庭作業書寫、檢查及學業性的練習等，這些原本屬於家庭教育、親子關係的活動，逐漸被安親班所取代，家長也因為工作忙碌無暇照顧，將放學後的教育責任交由安親班負擔。
- 二、促進來自不同社會階層、學校、班級的學生交流：從學生的訪談中可知，安親班往往招收鄰近不同學校、不同年級的學生，進行混班上課，然後再將上才藝班的學生抽出，在另外教室進行上課。透過安親班將來自不同學校、年級以及家庭背景的學生，轉換成有相同認同的一個群體，用以達成促進來自不同社會階層、學校、班級的學生交流的隱性功能。
- 三、安親班介於家庭和學校之間，有時候，安親班以一種反映社會價值觀與偏見的方式，來引導甚至限制學生的發展，例如，安親班透過寫評量、寫考卷的反覆練習，以及對評量及試卷的重要性不斷的強調，讓學生建立了「學業至上」、「分數第一」的偏見，就可能引導了學生錯誤的觀念與認知。

²⁵ 引自黃瑞祺編譯(1981)，(現代社會學結構功能論選讀) p67

²⁶ 同上，p85

安親班是學生學校下課後的時空路徑中最大的一群，也是最多的空間停留點。安親班解決了學生回家作業問題、幫家長照顧學生直到下班接回，又幫學生進行課業補習，看似全部都是正面的評價，然而研究者也發現了一些問題存在！

第二節 安親班的問題在哪

蒙特梭利曾如此批判傳統學校教育的壓抑兒童：「傳統教育方法下，兒童像被釘子固定的蝴蝶標本一樣的，儘管要張開著他們的翅膀，然而這種翅膀已經失去了作用」²⁷。傳統教育下的學生們像被圖釘釘住的蝴蝶般，固定在自己的位置上，撲動著無用的雙翅，努力吸取對自己既無用又無意義的知識。傳統教育的「背多分，講光抄」教育模式，「分數至上」的觀念，已經無法適應未來生活所需。

現代教育走向要求鬆綁，教材多元化、生活化，強調學生要學習的是帶得走的能力，探尋知識的方法，解決問題的方法。現代教育要教的是「能力」。教育是要讓學生學會了什麼樣的能力，而不是讓學生記住了什麼樣的知識。因為在知識爆炸的未來，知識將以倍數，甚或等比級數成長，單純的資料記憶已經無法適應未來，孩子需要的是能夠整合知識的能力。帶得走的能力才是未來發展的關鍵，也是促成未來社會成就的要素。學校的教育目標走向是如此，所以各種不同的教學模式出現，課堂不再是唯一的學習空間，然而，安親班的經營管理，與現代教育思潮背道而馳，「課業至上」、「分數第一」，仍然是安親班的主要思維模式。這種思維下，導致：

- 1、由於安親班就是企圖透過寫評量、寫考卷的反覆練習，以及對評量及試卷的重要性不斷的強調，讓學生明白寫評量、寫考卷乃是構成安親班生活中所不可或缺的組成要素。因此，安親班的世界裡，出現的都是機械化的練習，不管評量或試卷，只要分數達到要求，就是完成上安親班的目的。這種學業的反覆練習，著實抹煞了學生創造力，由於創造能力是需要長時間的培養與孕育，在錯誤中不斷的學習方能達成，安親班的「課業至上」、「分數第一」，講究的是立即性的、短期的成就表現，對於學生創造力的發展造成一定的阻礙。
- 2、學生的專注力分散。由於安親班著重學業熟練度的練習加上安親班會利用寒暑假期間超前學校課業的進度，因此老師在上課中，上課內容安親班都有教過，學生上課就會出現不專心、專注力容易分散的現象，更有甚者，學生有時還會質疑學校老師教得不對，讓老師面臨更大的教學挑戰²⁸。追求學問最重要的就是要專心、專注力，當學生開始對上課態度輕慢，甚至認為上課不用聽，反正安親班老師會再教的心態時，直間接

²⁷ Zhonghui Dan 著，單中惠、楊漢麟主編（2002），〈西方教育學名著提要(上)〉p307

²⁸ 許芳菊（2008），親子天下網站，<http://parenting.cw.com.tw/web/docDetail.do?docId=536>

的影響就是學業成績。

其次，過度學習也影響了學生的專注力。台灣的中小學生，在學校教室上了一天課之後，下了課再轉進安親班進行學業的練習，每週要上九、九小時的安親班²⁹。當孩子上了一整天的課之後，身體與腦力都呈現極度疲倦狀態，永遠被逼著練習學業，永遠沒有經驗到主動學習的快樂，也就更沒有機會練習專注力了。

3、 “代理家長”的產生，家庭親密關係的模糊與變化。

根據內政部兒童局在民國九十四年做的《臺閩地區兒童及少年生活狀況調查報告分析》³⁰指出，在學兒童放學後到晚飯前這段時間，兒童回家有大人照顧者占六四·九%，較民國九十年下降九·七七個百分點，較民國八十四年下降十八·三六個百分點，呈現逐年下滑趨勢，表示越來越多的成年人投入就業市場工作，在家照顧小孩的比例越來越低。

反之，由「代理父母」照顧的數字急速增加。包括課輔、上才藝班，比例從八十四年的二十%上升到九十年的二七·五%，九十三年微幅下降到二六·七四%；然而托保母及課後安親班照顧的從八十年代的二·三到八十九年的一四·一%，九十三年則上升到十九·八二%。安親班的比例年年上升。另一方面，九十三年有三·一四%的學生回家完全沒有大人照顧，甚至有五%的學生自行處理。

由課後安親班照顧的學生比例越來越高來看，安親班固然協助了上班族父母兒童下課後照護的需求，也對很多家庭帶來正面的幫助，但卻也有越來越多父母，用安親班來逃避自己養育的責任。身為現代父母很矛盾，爲了讓孩子更多才多藝，必須賺更多錢，爲了賺更多錢，就越沒有時間陪小孩，把父母的角色交給「代理父母」。當父母逃避教養了責任，孩子行爲就會出現偏差，結果導致親子關係不佳，家庭親密關係生變。

²⁹ 邱瓊平，〈爸媽沒時間陪～ 統計：國小學童每週上 9.9 小時的課輔〉，

<http://tw.news.yahoo.com/article/url/d/a/070402/17/cchs.html>

³⁰ 內政部兒童局全球資訊網，

http://www.cbi.gov.tw/CBI_2/upload/8b5cae75-9fe6-49b6-ba0f-ebe708c86737.doc

表 20 臺閩地區學齡在學兒童放學後到晚飯前之安排

單位：人；%

項目別	總計	在家，有	在家，沒	到父母上班	托親戚朋友鄰	托保母、課後	參加課內、外	孩子自行	其他
		大人照顧	有大人顧	地方	居照顧	安親班照顧	課業輔導或 上才藝班	處理	
民國八十四年	-	83.26	3.99	3.47	2.30	2.30	20.07	-	1.27
民國八十九年	2,502	74.66	4.04	3.28	2.92	14.07	27.46	-	0.80
民國九十三年	1,653	64.90	3.14	3.17	2.86	19.82	26.74	5.00	0.49

註：學齡在學兒童為 1,653 位

- 4、時空路徑的被安排，行動者的自由度受到限制，個體的主體性消失。由於學生的時空路徑選項稀少，決定權掌握家長手中，學生在時間、空間的選項下都是屬於被動者的角色，行動者無法決定自己的行動為何？何時行動？行動的空間在哪？行動者的主體性受到限制，同時，如同規訓的身體般，行動者在家、學校、安親班的空間中，長期進行重複、不斷的身體馴訓與監控之後，就內化成爲被支配對象的一種自我支配與監視³¹。誠如王志弘³²所言：銘刻了權力不均等關係的身體姿勢與行爲，被支配的對象往往視爲當然，不經思考地成爲日常生活的部分。於是透過身體的規訓，行動者的自由度喪失，主體性亦隨之不見。
- 5、知識上的反覆練習，產生與現實生活斷裂，封閉的生活體驗，無法適應生活需要。豐富的生活經驗會讓人們產生較多的熱情與創造力，對學生而言，亦是如此。然而安親班作爲一個提升學生學業成就的功能性機構，教學宗旨向來就是以提升學生學業表現爲核心，以評量、考卷爲方法，體罰爲手段，獎勵爲誘因，要求「學業至上」、「分數第一」的目的。對於知識的學習，僅侷限於學校課業及考試上，生活知能的體驗無法在安親班狹小的空間中落實進行，形成了與現實生活的落差，對於現實生活的適應力也較爲低落。產生了現實生活歸現實生活，線上遊戲歸線上遊戲，日子就在這些斷裂的各個面向中轉來轉去，形成無法整合的狀態。習得的知識無法用在生活上，線上遊戲習得的經驗無法在學校、安親班使用。同時，也因爲斷裂，各種經驗沒有連結無法產生深刻的聯想。

³¹ 黃惠琴，女教師與女學生的空間識覺研究：以高雄市的高中爲例，《女學學誌：婦女與性別研究》第 19 期，p74

³² 王志弘（2000），《性別化流動的政治與詩學》，p164

第三節 為什麼只能去安親班

那麼，為何被研究者的時空路徑選項會如此稀少，如此窄化，僅能在家、學校、安親班及親戚家的空間中移動，研究者從學生本身、家長因素及社會治安問題來探討：

- 1、學生本身因素：由於國小四年級的學生年約十歲，民法將其歸類為「有限制行為能力人」³³，在生活經驗、心智成熟度上尚嫌不足，因此，時空路徑的選擇權就掌握在家長手上。
- 2、家長對於學生的親權：由於父母有養育、教導子女的責任，所以父母對於子女就會有不同的期望與規畫。將子女視為父母親的私有財產，望子成龍、望女成鳳的影響下，家長對於學生時空路徑的規劃，往往殊途同歸，以學業成就為第一考量點，再者，家庭結構中，由於權力掌握在父母手中，家庭成員在長期互動後，就發展出固定的互動模式，成爲一種慣習：家長說、子女聽；家長給予、子女接收；家長規定、子女順從、等。因此，學生的時空路徑選擇相對變少。而受到九年一貫課程、一綱多本、親子共做課程等教育政策影響，讓家長無力親自指導子女，於是，安親班便肩負著家長的期待與委託，從事於學生的課業補救或加強，解決了家長無暇之困擾及擔心子女所學受到限制等。

其次，在都市化、工業化社會中，家庭結構轉變爲由雙親、孩子所構成之基本家庭組織的核心家庭，而傳統大家庭之部分功能亦被取代或喪失，例如完善之教育制度取代了傳統家庭原有之教育功能，因爲父母相信專業化之教育當比非專業化之家庭教育對提升家庭成員品質更爲有效，大量投入文教休閒支出，在課餘讓學生參與安親班活動即爲一例。

而在地球村的概念下，全球化的競爭大浪，國際化的紀爭壓力下，讓父母親雙方汲汲奔命忙於工作，過度工作的關係加上工作時間拉長，犧牲了家庭時間，同時消耗了經營家庭關係的耐性，造成親子關係的不佳。面對工作的關係，安親班成了課餘的最佳選擇，有更多的家長甚至希望延長安親班的開放時間到晚上九點³⁴。

- 3、社會治安問題：最近幾十年來，由於經濟快速成長，台灣社會在各方面都有快速變遷的趨勢，這些變遷也都可能影響社會脫序或解組的情勢，面對資本主義式的自由發展可能產生財富分配不均和階級利益衝突的狀況，進而對犯罪情勢有所影響。包括婚姻關係變化，例如離婚率的上升；人口的流動、產業的變遷、就業失業狀況的變化、人際關係的疏離、信任度的變化，乃至於規範維持的鬆弛等等都會對犯罪情勢產生影響。

³³ 見民法第 13 條之規定。未滿七歲之未成年人，無行為能力。滿七歲以上之未成年人，有限制行為能力。未成年人已結婚者，有行為能力。

³⁴ 林璟斐（2004），〈家長工作時間與學童課後托育需求彈性化之研究〉，



圖 13 整體犯罪率的長期變遷趨勢（1950-2006）³⁵

面對犯罪率長期上揚的趨勢，影響所及的是家長為了保障子女安全，對於時空路徑的選擇就受到侷限，只能在父母親所能信任下的空間移動，因此，家、學校、安親班、親戚家，這些值得父母信賴的空間，就形成了學生時空路徑圖的主要路線。

第四節 好的時空路徑的要件為何

在這麼稀少、狹窄的時空路徑中，什麼樣的時空路徑是好的？對學生有幫助的？研究者認為有以下數項：

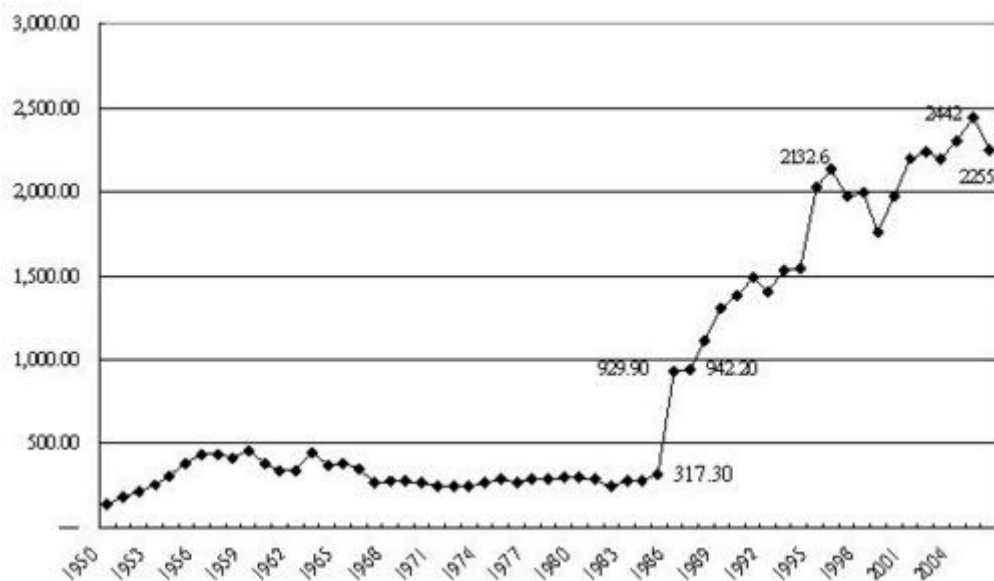
1、空間的多元性與多樣化：

學生的生活、學習空間除了學校、安親班之外，應該還包括學生所居住的社區。社區中所提供的公共設施：公園、圖書館、運動場、市場、等，這些公共設施對於學生的學業雖然沒有直接的幫助，但是對於學生的生活經驗、生活知能、人際關係、肢體訓練等，卻有莫大的助益。就其「顯性功能」而言，不同的公共設施提供不同了學習環境：如運動場幫助學生鍛煉體力，提供一個健康身體的場所；市場提供了家庭三餐食物的來源；圖書館則提供書籍借閱、為豐富心靈生活的場所。但其「隱性功能」更具有深層的價值與意義。以菜市場為例：學生在菜市場中，透過不同季節提供不同的蔬菜水果，可以了解大自然與生態的配合；透過菜市場中的交易行為，學生可以認識到經濟活動的層面；透過市場中

³⁵ 引自台灣社會變遷全記錄網站

<http://www.ios.sinica.edu.tw/TSCpedia/index.php/%E7%8A%AF%E7%BD%AA%E8%B6%A8%E5%8B%A2%E8%AE%8A%E9%81%B7%E4%B9%8B%E5%88%86%E6%9E%90>

人來人往的活動歷程，體驗人際關係的建立與維持等。是以，好的時空路徑要具備時空的多元化與多樣性，讓孩子能體會不同的空間，所帶來的不同意義。

2、 完整的時間利用取代被切割的時間，減少時間所產生的壓力：

學生透過學校所排定的各種教學課程，學習生活基本知能、認識日常生活世界，並學習適應未來生活的各種能力。在學校課程的安排下，每天、每週、每學期都有不同的學習要求，時間的利用是屬於完整且長期規劃的。當學生在學校下課後，進入不同的安親班、才藝班，進行課業的書寫、課程的學習，爲了學習多種的才藝，學生的課後行程，往往在不同的空間中移動，時間被切割，對學生而言，這種忙碌的學習，是非常具有時間壓力的。因此，好的時空路徑要能以完整的時間利用來取代被切割的時間，同時減少時間所帶來的壓力。

3、 全人的教育方式：

現今的父母常常擔心孩子「輸在起跑點」，往往在孩子尚未充分準備下，就匆匆忙忙將孩子推向各種才藝學習比賽的人生跑道上，學校下課後，擔心孩子學業成就不如人，安親班、補習班就是唯一的道路，練習、練習、再練習的生活中，彷彿學業成就才是人生的唯一，這種偏執的教育方式，讓學生一回到家就像洩了氣的皮球，喪失學習熱情、學習動機不強，欠缺主動學習的機會，人際關係出現問題。因此，好的時空路徑就是要具備全人的教育方式，著重建全人格的培養、健康體魄的訓練及終身學習能力的養成。

4、 行動者的主體性要受到彰顯：

現代父母爲了增進學生的競爭力，不斷地將學生送至各式各樣的才藝班，爲了要在不同空間中移動，家長就要擔任接送者的角色，只好犧牲自我時間。其次，父母以爲只要將孩子生活安排充實，孩子自然可以學習較具成效，卻忽略的孩子是獨立的個體，具有自我的主體性，擁有上天賜與的天賦和自己的想法，強迫孩子去學習，只會抹煞個體的獨立性與自主性，扼殺孩子的創造力和學習熱情。因此，在時空路徑安排上，要能彰顯行動者的主體性，尊重孩子的選擇。

5、 能力的培養：

選擇一個好的時空路徑，除了要能解決父母教養子女的時空問題及困擾與增進家庭親子關係外，終其目的是希望，在這個時空路徑中能培養出孩子的能力，適應未來社會的生活需求。

根據 OECD（經濟合作暨發展組織）在 1998 到 2002 年間所進行的大規模跨國研究計畫「界定與選擇關鍵能力」（Defining and Selecting Key Competencies, 簡稱 De Se Co）中，提出 21 世紀公民的關鍵能力，包括在

三大領域中的九大關鍵能力³⁶：一、能靈活利用工具的能力。包括利用語言、象徵、文字的能力；利用知識和資訊的能力；利用科技的能力。二、能在異質性的團體中互動的能力。包括和別人相處的能力；團隊合作的能力；處理解決衝突的能力。三、能具有自律行動的能力。包括能採取對社會負責的行動；主導終身計畫的能力；能主張維護權利、利益、權限和需求的能力

能力是可以在合適的學習環境中學習而來，而且是終身學習，這個能力不僅僅是外在層面的知識與技巧，還包括態度與價值的內在層面，唯有內外兼修，才能面對未來社會複雜的挑戰。

第五節 為好的時空路徑而努力

由於學生的時空路徑狹窄、單調且一成不變，對於學生的身心發展都受到桎梏，因此，也出現的許多的改變：

1、教育單位開始辦理課後托育班級：

民國 92 年 8 月 1 日發布之「國民小學辦理兒童課後照顧服務及人員資格標準」，鼓勵學校辦理課後托育活動，希望透過學校的場地、師資、等資源，促進兒童健康成長、支持婦女婚育及使父母安心就業為目的。一方面學校所提供場地，讓學生有寬闊的活動空間、學校的師資對於課程都有深度的了解，能協助學生完成家庭作業；另一方面，學校的課托收費，相較安親班的收費來的低廉，讓較多的家庭負擔的起。而學校辦理的課托班級強調的是多元化、多面向的課程，著重學生多方面的學習。與安親班強調「學業至上」、「分數第一」的學業目的截然不同。

2、非營利團體的參予：

由於社會的變遷，越來越高比例的學生在學校下課後時間到晚餐時間中，要自行在家、沒有家長的照顧，甚至要學生自行處理³⁷。而這些學生往往因為家庭經濟因素沒有參加安親班或課業輔導，也沒有人可以提供照顧，因此有些非營利組織團體，就利用各種場所，辦理學生安親事宜，增加了學生時空路徑的選擇。例如教會團體利用教堂空間，讓學生在教堂中進行活動；又財團法人彭婉如文教基金會參與社區學生課後照顧，還開辦了相關課程³⁸，培訓課後照顧的師資。

³⁶ www.oecd.org/dataoecd/47/61/35070367.pdf, p10-16

³⁷ 參閱表 15 臺閩地區學齡在學兒童放學後到晚飯前之安排

³⁸ 引自高淑玲，從兒童的觀點來看課後照顧方案-以花蓮縣非營利機構為例.pdf, p56

表 21 彭婉如文教基金會課後照顧支持系統培訓課程內容

項目	課程內容	課程說明
一	作業指導	由口碑良好的學校教室或受過專業訓練甄選合格的熱心家長指導
二	故事EQ	透過故事引導學童：發展良好人際關係、和諧親子關係、兩性相處之道、正確性教育觀念、如何獨處、表達與溝通技巧、情緒管理、人與大自然的關係等。
三	都市遊俠	方言教學、鄉土教育、安全與逃生技巧、CPR、如何打扮自己、小廚師、餐桌禮儀、快樂小管家等。
四	團康體能	團體遊戲、各項律動、扯鈴、踢毽子、跳舞、乒乓球、籃球、羽毛球等各項活動。
五	興趣培養	橋藝、美勞、剪紙、摺紙、歌謠、音樂欣賞等。
六	心理衛生教育	教導兒童尊重生命學習對異性的接納與包容，學習自我保護的方法並了解面臨壓力時的因應方式與解決之道。

例如台灣社區照顧協會也積極參與學童課後照顧服務，希望「下課後讓孩子留在學校的大空間，利用學校設施，由社區媽媽、學校老師及各類專業人才，大家一起為孩子課後的這段時，提供不一樣的課程內容」³⁹。

這些非營利組織參與學生課餘時間的活動，不僅解決的學生照顧問題，更拓展學生的時空路徑。而其多樣化的課程內容，對於學生能力培養有明顯的幫助。

3、社區的投入，特別是在原住民部落裡。

天下雜誌（2009）談到台東縣金峰鄉新興國小的例子，學校校長努力挖掘原民家庭中家長的優點、鼓勵大人做孩子的榜樣，引導失能父母，學習當孩子更好的老師，靠這樣的方法，帶動整個新興村重現家庭、社群的力量。重拾部落「同村共養」的精神，學校、教堂、社區發展協會共同建立「孩子是部落裡每個人的孩子」的概念，鼓勵孩子不只跟同儕做「水平」學習，也向大人進行「垂直」學習，每位大人必須擔起教養下一代的典範責任⁴⁰。

另外像阿里山的「山美部落教室」⁴¹，透過教師、學校的力量，逐步做起，透過部落長老的背書支持，激起家長的共識，讓家長為自己部落教育問題付出一份心力；利用辦月刊的方式，讓孩子去找尋、挖掘、整理自己部落的資料，從中了解、關心自己的部落，培養孩子未來能傳承延續部落傳統文化的能力，對部落產生責任感與使命感，為部落的存在而努力，貢獻自己的心力。「教育四年、追蹤六年」是部落教室

³⁹ 台灣社區照顧協會，<http://www.elephants.org.tw/class01.html>

⁴⁰ 李雪莉，〈同村共養：全村都是一家人〉，天下雜誌，419期

⁴¹ 陳俊宏（2007），〈部落、學校與家庭對原住民教育的影響－以阿里山山美部落為例〉，p80-90

喊出的口號，對有能力的小孩追蹤輔導，一代一代的傳承延續下去，唯有部落自己的成長，未來才有發聲的能力，才能永續延續部落的傳承。

4、家長的改變。

由於社會環境的變遷，政治、經濟、教育各層面的交互影響越來越深，特別是教育環境受的衝擊更加劇烈，家長、學生、教師深受其害，有識之家長不願子女教育陷入學校、安親班、補習的時空路徑下，時間、空間一再重複，被分配，如此的生活韻律經由身體不斷練習而成爲學生日常生活的一部分，這些日常的身體移動，通常是無意識的、不自覺的，「習慣」於如此「規訓」的生活環境中，學生喪失自我的主體性，學習的主動性。因此，一些家長走向不同的時空路徑－參與「非學校型態實驗教育」，這是指有別於學校教育型態的教育，父母是最主要的教學者。因此父母依其信念，考量子女個別學習之需求，親自規劃教育課程，由父母執行教學活動或安排其他師資協助，以滿足子女學習上的需要，課程內容著重彈性、多元、適性與實用，教學場所包含家中、學校、社區等⁴²。藉此，家長能配合兒童的身心發展，掌握每一個學習的主要關鍵期，使兒童更有機會發展真實的自我，適切的追求自我理想的生活方式。同時確保學習的品質，增加家庭的凝聚力，避免受到負面的學校教育及因權威、控制、造成學習的不快樂與失敗。

⁴² 方慧琴（2001），〈臺北市實施在家自行教育之研究〉，p15

第六章 結論與建議

第一節 結論

國小四年級的時空路徑路圖可以分為五大類：第一類是以家－學校－家的圖形，第二類是家－學校－安親班－家的圖形，第三類是家－學校－親戚家－家的圖形，第四類的家－學校－不確定地點－家的圖形及第五類是以家－學校－家－美語班－家的圖型。其中以第二類的時空路徑圖佔絕大多數，其次則是第一類的是時空路徑圖。

第一類圖形的學生由於受到家庭經濟資本的影響、或不喜歡安親班的管教模式、或不喜歡自己時間受到限制及學校功課太多，沒有時間再去上安親班等因素，選擇放學後留在家裡自行安排時間，而同時家裡也有父母親一方在家可以進行照顧。

第二類圖形的學生認為參加安親班主要是為了加強功課的練習，在學生的經驗中銘印著安親班的練習可以幫助成績的提昇；其次是因為家長工作的關係，無法按時接送因此將學生送往安親班；甚至受到同儕的影響，參加安親班的活動。

第三類圖形的學生由於父母親工作的地點在祖父母開設的工廠內，因此下課後，直接到工廠中，直到父母下班後，再一起回家。

第四類圖形的學生，父母分別為國小主任及教師。學生下課後，與父母親一起參與活動，除了固定的星期四羽球活動外，無法歸納出一個固定的圖形模式。

第五類圖型的學生一是因為個人能力關係，無法順利完成學校作業，因此沒上安親班，但受到姊姊上美語補習班的影響而去上美語補習班；另一人是學校職員的子女，因為越區就讀的關係，一下課就跟媽媽回家，因而沒上安親班，又因為哥哥去補美語的關係，弟弟也跟著一起去上美語補習班。

學生從學校或安親班回家中的時空路徑，都是在客廳、餐廳及臥室中運轉，進行寫功課、吃飯、看電視、玩電腦、上網等活動。而影響其時空路徑的最主要因素是來自外在的限制，如家長的要求、月考的壓力等，也就是 Giddens 所謂的“來自權威上的規定與限制”。

第二節 建議

本研究採用請學生連續二周進行時空紀錄表的填寫，然後將時空紀錄表的資料轉化為時空路徑圖，再以學生時空路徑圖及記錄表的資料對學生進行深度訪談方式進行研究。在研究樣本上僅有研究班級的 32 位學生，因此，在結果的推論上不宜做過度推論其他年級、地區等。

「訪談」是本研究進行中獲得了解學生資料的另一項重要方法，原本期望透過深度訪談可以進一步了解學生的真實狀況，但實際進行時，發現四年級的學生，在訪談中所表達的、所能提供的資料有限，大約三分之二的學生能深入表達意見，少數還陷入了一問一答的狀況，所幸，從級任教師的會談及導師紀錄的資料中，獲得不少相關資料，彌補了這部分的缺失。

再者，在時空路徑紀錄表資料的印證上，也是一件很重要的工作。少數學生資料填寫不完整或有所保留，此時，就要透過級任導師及周圍同學的協助，甚至請當事者來查核資料的真實性。

參考文獻

書籍：

- Giddens, Anthony.著，李康、李猛譯（2002），《社會的構成》，台北縣：左岸文化。
- Giddens, Anthony.著，趙旭東、方文譯（2005），《現代性與自我認同-晚期現代的自我和社會》，台北縣：左岸文化。
- Tung Yi-Fu 著（1997），潘桂誠譯（1998），《經驗透視中的空間和地方》，台北市：國立編譯館。
- Zhonghui Dan 著，單中惠、楊漢麟主編（2002），《西方教育學名著提要（上）》，台北市：昭明出版社。
- 王志弘（2000），《性別化流動的政治與詩學》，台北市：田園出版社。
- 柯華葳（1988），《教室規矩：一個觀察研究報告》，載於國立屏東師範學院主編，質的探討在教育研究上的應用學術研討會論文集：教育社會學理論導讀》，台北市：師大書苑。
- 洪鎌德（1998），《21世紀社會學》，台北市：揚智文化。
- 郭生玉（1994），《心理與教育研究法》，台北市：精華書店。
- 黃瑞祺編譯（1981），《現代社會學結構功能論選讀》，台北市：巨流圖書有限公司。
- 葉啓政（2000），《進出「結構-行動」的困境：與當代西方社會學理論論述對話》，台北，三民。

論文：

- 方慧琴（2001），〈臺北市實施在家自行教育之研究〉，臺北市，臺北市立師範學院國民教育研究所碩士論文。
- 毛秀容（2002），〈台南縣官田鄉西庄地方感之形塑與轉化〉，高雄市，國立高雄師範大學地理學系碩士論文。
- 王仁傑（2003），〈高中學生日常生活空間研究--以高雄市前鎮高中為例〉，高雄市，國立高雄師範大學地理學系碩士論文。
- 王晴薇（2002），〈非法定保育地之永續性研究—以桃園沿海鳥類棲地區為例〉，台北市，國立台灣師範大學地理學系碩士論文。

- 李世彰 (2002),〈連鎖便利店與都市住宅社區日常生活關係之研究：以台南市東明里為例〉,台南市,國立成功大學都市計畫研究所碩士論文。
- 周峰村 (2005),〈白河地方產業地景之消逝與重構〉,嘉義縣,南華大學環境與藝術研究所碩士論文。
- 林志秋 (1999),〈佛祖、太祖與耶穌：羅漢內門宗教信仰之地域性〉,台北市,國立台灣師範大學地理學系碩士論文。
- 林福瑩 (2000),〈台灣蓮業生產空間與經營特性變遷研究－延續水田生態永續經營之途徑〉,台北市,國立台灣師範大學地理學系碩士論文。
- 林璟斐 (2004),〈家長工作時間與學童課後托育需求彈性化之研究〉,台北市,國立臺灣大學國家發展研究所碩士論文。
- 范守筠 (2005),〈台北縣雙溪地區基隆山藥產銷的時空特性〉,台北市,國立台灣師範大學地理學系在職進修碩士班碩士論文。
- 徐翠華 (2005),〈高雄縣高中學生生活世界之探究---以高雄縣福誠高中為例〉,高雄市,國立高雄師範大學地理學系碩士論文。
- 馬志堅 (2006),〈南山村農業活動時空配置之研究〉,台北市,國立臺灣大學地理環境資源學研究所博士論文。
- 高淑玲 (2006),〈從兒童的觀點來看課後照顧方案--以花蓮縣非營利機構為例〉,花蓮縣,慈濟大學社區工作學研究所碩士論文。
- 張華蓀 (2007),〈認同、空間與權力：檳榔西施情慾解放之機會與限制〉,台北市,國立臺灣大學地理環境資源學研究所博士論文。
- 張雅祝 (2005),〈東南亞女性外籍配偶在台灣的生活空間研究：以基隆市外籍配偶生活適應輔導班成員為例〉,台北市,國立台灣師範大學地理學系在職進修碩士班碩士論文。
- 陳俊宏 (2007),〈部落、學校與家庭對原住民教育的影響－以阿里山山美部落為例〉,嘉義縣,南華大學教育社會學研究所碩士論文。
- 黃怡靜 (2005),〈大埤鄉芥菜加工業之產銷空間研究--以興安村為例〉,嘉義縣,國立嘉義大學史地系碩士論文。
- 黃健倫 (2008),〈國中生補習的決定因素與補習對成績的影響〉,台北市,國立台灣大學社會科學院經濟學研究所論文。
- 黃裕婧 (2002),〈學校場域,教師習性與教師對台灣當前課程改革回應之研究〉,台北市,國立台北師範學院課程與教學研究所碩士論文。
- 劉美琴 (2001)〈整建住宅女性的城鄉遷移與定居-台北市南機場忠勤社區整宅之個案研究〉,台北市,國立台灣大學地理環境資源學研究所碩士論文。

鄭一良 (1998),〈大學校園與地區環境互動關係之研究 --- 以台灣師範大學生生活活動為例〉, 台北市, 國立台灣科技大學工程技術研究所碩士論文。

期刊及網路資料：

OECD (2003), 界定與選擇關鍵能力研究計畫, (THE DEFINITION AND SELECTION OF KEY COMPETENCIES Executive Summary),
[Www.oecd.org/dataoecd/47/61/35070367.pdf](http://www.oecd.org/dataoecd/47/61/35070367.pdf)2009/04/05

內政部兒童局全球資訊網,《中華民國九十四年臺閩地區兒童及少年生活狀況調查報告分析(摘要版)》,
http://www.cbi.gov.tw/CBI_2/upload/8b5cae75-9fe6-49b6-ba0f-ebe708c86737.doc

台灣社區照顧協會, <http://www.elephants.org.tw/>, 2009/05/10。

台灣社會變遷全記錄網站 (2009), 〈整體犯罪率的長期變遷趨勢 (1950-2006)〉
<http://www.ios.sinica.edu.tw/TSCpedia/index.php/%E7%8A%AF%E7%BD%AA%E8%B6%A8%E5%8B%A2%E8%AE%8A%E9%81%B7%E4%B9%8B%E5%88%86%E6%9E%90>

石計生 (2006),〈社會地理資訊系統(The SocGIS): 探索與實踐〉,
140.137.13.100/lecture/SocGIS.ppt。

全國法規資料庫, 民法相關條文,
<http://law.moj.gov.tw/Scripts/Query4B.asp?FullDoc=所有條文&Lcode=B0000001>

李雪莉 (2009),〈同父母不是最好的老師 同村共養: 全村都是一家人〉,
天下雜誌, 419 期, 2009/04。

邱瓊平 (2007),〈爸媽沒時間陪~ 統計: 國小學童每週上 9.9 小時的課輔〉,
<http://tw.news.yahoo.com/article/url/d/a/070402/17/cchs.html>。

徐進鈺 (2000),〈廠商的時空策略與動態學習: 新竹科學園區積體電路工業為例〉,
《城市與設計學報》 11/12: 67-96。

柴彥威 (2000),〈關注人們生活質量的時間地理〉,
《中国科学院院刊》2000 年第 15 卷第 6 期, p417-421。

許芳菊 (2008),〈二 0 0 八《親子天下》雜誌玩出能力大調查〉,
《親子天下》: 128-132。

許芳菊 (2008), 親子天下網站,〈偷走孩子專注力的 4 大兇手〉
<http://parenting.cw.com.tw/web/docDetail.do?docId=536>。

- 黃惠琴（2005），〈女教師與女學生的空間識覺研究：以高雄市的高中為例〉，《女學學誌：婦女與性別研究》，第 19 期，47-103。
- 溫國忠、陳韋龍（2003）〈以時間地理學探討不同移動尺寸對於都市時空結構轉化影響之研究〉，第一屆數位地球國際研討會：數位地球的理念與實踐論文。
<http://140.137.13.100/Conference/DERC001/pdf/A110.pdf>
- 翟本瑞（2004/08/06），〈網際網路最像什麼？黑洞 OR 親密愛人〉，
http://mag.udn.com.tw/mag/digital/storypage.jspf_ART_ID=88765
- 親子天下（2008），《培養自學力》，台北市，2008/12/05。
- 轄市及各縣市短期補習班資訊管理系統（2009），〈全國補習班最近十年成長統計〉 <http://bsb.edu.tw/afterschool/html/statistics.html>
- 龔建華（2008），〈面向“人”的地學視覺化探討〉，《遙感學報》，12/5，p772-779。

附錄：一

學生時間和空間記錄表

時間	地點	做什麼事	和誰	備註
06:30				
07:00				
07:30				
08:00	在校時間			
08:30				
09:00				
09:30				
10:00				
10:30				
11:00				
11:30				
12:00				
12:30				
13:00				
13:30				
14:00				
14:30				
15:00				
15:30				
16:00				
16:30				
17:00				
17:30				
18:00				
18:30				
19:00				
19:30				
20:00				
20:30				
21:00				
21:30				
22:00				
22:30				
23:00				
23:30				
00:00				

附錄：二

學生訪談大綱：【參與安親班者學生相關題目】

想瞭解學生對於建構的時間路徑的看法與反應？

- 1、 這是你的時間空間路徑圖？分星期一、二、四及星期三、五二種：
- 2、 你的主要活動空間，包括：
- 3、 家庭狀況：你的父親職業？母親職業？你在家中排行？兄弟姐妹數量？
- 4、 在家裡你的功課是誰在看？頻率？誰與老師聯絡事情？
- 5、 家長對課業的態度，注重情形？你知道父母親對你將來的期望是什麼呢？
- 6、 你去上哪一家安親班？為何選擇這家安親班？原因是什麼？
- 7、 你如何去安親班？安親班下課後，如何回家？這家安親班離你家多遠呢？你去這家安親班都做些什麼？你喜歡這家安親班嗎？原因是？不喜歡的話，原因又是什麼？
- 8、 安親班會不會注重你的成績呢？怎樣注重呢？你會向父母親提到安親班的情形嗎？會或不會？他們的反應呢？
- 9、 你對上安親班的感覺？積極或消極！快樂參與！無奈！討厭但無力改變！為何？你會想去改變嗎？為何？
- 10、 你是否學習其他的才藝或是補習？為什麼呢？誰要你去學的？你的感覺呢？積極或消極！快樂參與！無奈！討厭但無力改變！為何？你會想去改變嗎？為何？
- 11、 你在家裡的情形如何呢？都做哪些事？你的感覺呢？
- 12、 在家裡和哪些人活動？喜歡嗎？為何？
- 13、 你對這樣的時間空間路徑的態度？看法？適應或是會向父母表達意見？父母是否能接受？

附錄：三

學生訪談大綱：【沒參與安親班者學生相關題目】

想瞭解學生對於建構的時間路徑的看法與反應？

- 1、 這是你的時間空間路徑圖？分星期一、二、四及星期三、五二種：
- 2、 你的主要活動空間，包括：
- 3、 家庭狀況：你的父親職業？母親職業？你在家中排行？兄弟姐妹數量？
- 4、 在家裡你的功課是誰在看？頻率？誰與老師聯絡事情？
- 5、 家長對課業的態度，注重情形？你知道父母親對你將來的期望是什麼呢？
- 6、 你放學後都直接回家？都做些什麼事？誰和你一起呢？你會不會覺得無聊或是忙碌呢？
- 7、 你如何上下學？你為什麼沒有參加安親班呢？是你的決定還是爸媽的決定，原因是什麼？你的感覺呢？
- 8、 你覺得你的功課怎麼樣呢？遇到功課不會怎麼辦呢？
- 9、 你是否學習其他的才藝或是補習？為什麼呢？誰要你去學的？你的感覺呢？積極或消極！快樂參與！無奈！討厭但無力改變！為何？你會想去改變嗎？為何？
- 10、 你對這樣的時間空間路徑的態度？看法？適應或是會向父母表達意見？父母是否能接受？

附錄：四

國民小學辦理兒童課後照顧服務及人員資格標準

中華民國 92 年 08 月 01 日

教育部台參字第 0920115845A 號、台內童字第 0920095746 號令發布

中華民國 94 年 02 月 17 日

教育部台參字第 0940004344C 號、台內童字第 0940002019 號令修正發布

中華民國 95 年 9 月 20 日

教育部台參字第 0950125635C 號、台內童字第 0950840179C 號令修正發布

第一條 本標準依兒童及少年福利法第十九條第三項規定訂定之。

第二條 國民小學(以下簡稱學校)辦理兒童課後照顧服務(以下簡稱本服務)，以促進兒童健康成長、支持婦女婚育及使父母安心就業為目的。

第三條 本服務以學校在學學生為對象。

學校規劃辦理本服務時，應充分告知家長資訊，儘量配合一般家長上班時間，並由家長決定自由參加，不得強迫。

第四條 本服務由直轄市、縣(市)主管機關指定所屬學校，或由學校提出申請，經直轄市、縣(市)主管機關核定後辦理。

直轄市、縣(市)主管機關應依前項規定，指定或核定山地、偏遠、離島、原住民或特殊地區學校，優先辦理本服務。

第一項所定學校，包括師資培育大學依規定附設之實驗國民小學。

第五條 本服務除由學校自行辦理外，學校並得就本服務之全部或一部委託立案之公、私立機構、法人或團體(以下簡稱受委託人)辦理。

學校委託辦理時，應符合政府採購法及其相關規定；其收費數額、活動內容、人員資格與在職訓練計畫、編班方式、辦理時間、辦理場所、管理方案及相關必要事項，應載明於招標文件。學校並得於招標文件載明受委託人辦理本服務經評鑑成績優良者，學校得以續約方式延長一年。

直轄市、縣(市)主管機關應定期評鑑本服務辦理情形，辦理成績優良者，應予獎勵。

第六條 學校委託辦理本服務應提供學校內各項設施及設備。

受委託人須使用學校以外之其他場所、設施或設備時，應以師生安全及服務活動需要為優先考量，並經學校同意後，報直轄市、縣(市)主管機關核准。

第七條 學校自行或委託辦理本服務時，每班學生以二十人為原則，最多不得超過三十五人，直轄市、縣(市)管機關並應視活動型態、品質及安全考量，適度規範生師比。

班級中若有身心障礙學生，應酌予減少班級人數，每班身心障礙學生以二人為原則，並得視身心障礙學生照顧需要，以專班方式開辦。

第八條 提供本服務之人員，應具備本服務內容相關專長，並由符合下列資格之一者遴聘：

- 一、高級中等以下學校及幼稚園合格教師。
- 二、曾任國民小學兼任、代理、代課教師或教學支援工作人員，且表現良好。
- 三、公私立大專校院以上畢業，並修畢師資培育規定之教育專業課程。
- 四、符合兒童及少年福利機構專業人員資格。但保母人員不包括在內。
- 五、高級中等以上學校畢業，並經直轄市、縣（市）教育、社政、勞政等相關單位自行或委託辦理之一百八十小時課後照顧服務人員專業訓練課程結訓。

學校或受委託人遴聘前項資格人員有困難時，得經學校同意後，報直轄市、縣（市）主管機關核准，酌減前項第五款人員之專業課程訓練時數。

本服務針對需要個案輔導之學生，應視需要聘請全職或兼職社工或輔導專業人員為之。

本服務針對身心障礙學生，應視需要聘請全職或兼職特教教師或專業人員為之。

第九條 規劃本服務活動內容，應本多元活潑之原則，並兼顧家庭作業寫作、團康與體能活動及生活照顧。

第十條 本服務收費基準，由直轄市、縣(市)主管機關以下列計算方式為上限自行訂定：

一、學校自辦：

於學校上班時間辦理時，每位學生收費	新臺幣二六〇元×服務總節數÷〇.七÷學生數
於學校下班時間及寒暑假辦理時，每位學生收費	新臺幣四五〇元×服務總節數÷〇.七÷學生數
一併於學校上班時間及下班時間辦理時，每位學生收費	(新臺幣二六〇元×上班時間服務總節數÷〇.七÷學生數) + (新臺幣四五〇元×下班時間服務總節數÷〇.七÷學生數)

二、委託辦理：

於學校上班時間辦理時，每位學生收費	新臺幣四一〇元×服務總時數÷〇.七÷學生數
於學校下班時間及寒暑假辦理時，每位學生收費	
一併於學校上班時間及下班時間辦理時，每位學生收費	

前項第一款服務總節數，其每節為四十分鐘。

學校收費得採每月收費或一次收費；參加學生未滿十五人者，得酌予提高收費。但不得超過直轄市、縣（市）主管機關所定收費標準之百分之二十，並應報直轄市、縣（市）主管機關備查。

第一項本服務總節（時）數因故未能依原定服務節（時）數實施時，應依比例減收費用。

第十一條 本服務費用支付項目分為鐘點費及行政費（含水電費、材料費、勞健保費、勞退金、資遣費、獎金及意外責任保險等勞動權益保障費用）二類。鐘點費以占總收費百分之七十為原則，行政費以占總收費百分之三十為原則。委託辦理時，受委託人行政費以占總收費百分之二十為原則，學校行政費以占總收費百分之十為限。收費不足支應時，以支付鐘點費為優先。

學校自行辦理本服務時，其收支得採代收代付方式辦理，並應妥為管理會計帳冊。

第十二條 低收入戶、身心障礙及原住民學生得優先並免費參加本服務，除第七條第二項規定外，以分散編班為原則；其他情況特殊經學校評估須扶助之學生，經報直轄市、縣（市）主管機關專案核准者，得減免收費。直轄市、縣（市）主管機關並應訂定相關獎勵措施，積極保障弱勢學生之權益。

學校或受委託人每招收學生二十人，前項減免之費用，應自行負擔一人。其餘由直轄市、縣（市）主管機關籌措經費補助之，仍不足者，得申請教育部視實際情況補助之。

低收入戶、身心障礙、原住民及其他情況特殊學生參加本服務之人數比例，列為各學校辦理本服務評鑑重要指標之一。

第十三條 直轄市、縣（市）主管機關為推動辦理本服務，應成立國民小學辦理兒童課後照顧服務推動及督導小組；其組織及作業規定，由直轄市、縣（市）主管機關定之。

第十四條 直轄市、縣（市）主管機關得依本標準訂定相關補充規定。

第十五條 公立國民中學委託辦理學生課後照顧服務時，得準用本標準之規定。

第十六條 本標準自發布日施行。